

Міністерство освіти і науки
України

Національний
юридичний університет
імені Ярослава Мудрого

кафедра
трудового права



МАТЕРІАЛИ

XII - ї наукової інтернет-конференції
студентів, аспірантів і молодих вчених

**«БЕЗПЕКА ЛЮДИНИ І
РЕАЛІЗАЦІЯ ПРАВА НА
ПРАЦЮ В СУЧАСНИХ УМОВАХ
ЖИТТЄДІЯЛЬНОСТІ»**

22 – 23 квітня 2021 року

м. Харків



Міністерство освіти і науки
України

Національний
юридичний університет
імені Ярослава Мудрого



кафедра
трудового права

МАТЕРІАЛИ

XII - і наукової інтернет-конференції
студентів, аспірантів і молодих вчених

**«БЕЗПЕКА ЛЮДИНИ І РЕАЛІЗАЦІЯ ПРАВА
НА ПРАЦЮ В СУЧАСНИХ УМОВАХ
ЖИТТЄДІЯЛЬНОСТІ»**

22 – 23 квітня 2021 року

м. Харків

Матеріали XII-ї наукової інтернет-конференції студентів, аспірантів і молодих вчених Національного юридичного університету імені Ярослава Мудрого «Безпека людини і реалізація права на працю в сучасних умовах життєдіяльності», 22 – 23 квітня 2021 р. – Х.: Нац. юрид. ун-т, 2021. – 516 с.

У збірнику наукових праць конференції розміщено матеріали 113 тез доповідей (статей) 123 учасників (студентів, курсантів, інтернів, аспірантів, здобувачів, молодих вчених і практичних працівників) та їх 44 наукових керівників із 22 навчальних закладів й установ України.

ОРГАНІЗАЦІЙНИЙ КОМІТЕТ

Гетьман Анатолій Павлович – голова організаційного комітету, доктор юридичних наук, професор, ректор Національного юридичного університету імені Ярослава Мудрого; академік Національної академії правових наук України, заслужений діяч науки і техніки України, лауреат Державної премії України

Ярошенко Олег Миколайович – співголова організаційного комітету, доктор юридичних наук, професор, завідувач кафедри трудового права Національного юридичного університету імені Ярослава Мудрого; член-кореспондент Національної академії правових наук України

Ковжого Сергій Олексійович – заступник співголови організаційного комітету, кандидат хімічних наук, доцент, доцент кафедри трудового права Національного юридичного університету імені Ярослава Мудрого; академік Міжнародної Академії культури безпеки, екології та здоров'я; заступник начальника штабу Цивільного захисту Національного юридичного університету імені Ярослава Мудрого

Карманний Євгеній Вадимович – науковий секретар конференції, кандидат технічних наук, доцент, доцент кафедри трудового права Національного юридичного університету імені Ярослава Мудрого; академік Міжнародної Академії культури безпеки, екології та здоров'я; керівник студентського наукового гуртка з цивільної безпеки; співробітник штабу цивільного захисту Національного юридичного університету імені Ярослава Мудрого; член Харківської обласної громадської організації «Спілка фахівців із безпеки життєдіяльності людини»

Зенін Андрій Петрович – член організаційного комітету, кандидат технічних наук, доцент, доцент кафедри трудового права Національного юридичного університету імені Ярослава Мудрого; співробітник штабу цивільного захисту Національного юридичного університету імені Ярослава Мудрого; член Харківської обласної громадської організації «Спілка фахівців із безпеки життєдіяльності людини»

Бурнягіна Юлія Миколаївна – член організаційного комітету, кандидат юридичних наук, доцент, асистент кафедри трудового права Національного юридичного університету імені Ярослава Мудрого

Матеріали конференції друкуються у авторській редакції, мовою оригіналу. Відповідальність за фактичні помилки, достовірність і точність інформації, автентичність цитат, плагіат, правильність фактів та посилань несуть автори.

© Національний юридичний університет
імені Ярослава Мудрого, 2021 р.

© Колектив авторів, 2021 р.

Акчуріна Стефанія Русланівна, студентка факультету
літакобудування, 1 курс магістратури, група 159,
Клеєвська Валерія Леонідівна, старший викладач кафедри
екології та техногенної безпеки
*Національний аерокосмічний університет імені М. Є. Жуковського
«Харківський авіаційний інститут», м. Харків*

ТЕХНОГЕННИЙ ВПЛИВ АЕРОКОСМІЧНОЇ ДІЯЛЬНОСТІ НА СТАН НАВКОЛОЗЕМНОЇ ОРБИТИ

***Анотація.** Охарактеризовано сучасні супутникові системи, їх функціональне призначення та наслідки їх запуску на навколоземну орбіту. Проаналізовано джерела походження космічного сміття та запропоновано активні та пасивні способи його скорочення із використанням відповідних технологій.*

***Ключові слова:** аерокосмічна діяльність, навколоземний космічний простір, супутникові апарати, космічне сміття.*

Akchurina S.R., Kleievska V.L.

TECHNOGENIC IMPACT OF AEROSPACE TECHNOLOGY ON THE EARTH'S LOW ORBIT CONDITION

***Abstract.** Modern satellite systems, their functional purpose and consequences of their launch into Earth orbit are described. The sources of space debris origin are analyzed and active and passive ways of its reduction with the use of appropriate technologies are proposed.*

***Keywords:** aerospace activity, near-Earth space, satellite vehicles, space debris.*

Актуальність. Постановка завдання. Вже після запуску перших супутникових систем на навколоземну орбіту розпочалось активне освоєння людиною космічного простору. Це поставило перед аерокосмічною промисловістю принципово нові задачі, пов'язані з розширенням виробничої діяльності для збільшення кількості планових запусків космічних апаратів та їх виведення у відкритий космічний простір.

На початкових етапах освоєння космічного простору метою запуску штучного супутникового апарату було поліпшення різнопланових локальних та глобальних комунікацій між окремими особами, організаціями, країнами, рівень яких на сьогодні сягнув Інтернету. З часом коло завдань, які вирішуються з запуском штучного супутника, постійно розширюється і на сьогодні загальна картина представлена на рис. 1 [1].

Результати космічної діяльності пов'язані з вирішенням сучасних екологічних проблем. Космічна техніка надає унікальні можливості не для фрагментарного, а для глобального збору об'єктивних даних про

стан навколишнього природного середовища та природних ресурсів [2]. Функціональні можливості супутникових систем можуть також бути використані для рішення екологічних задач, зокрема ведення екологічного моніторингу та оцінки стану повітря, ґрунтового покриву, гідрологічної мережі, аналізу кліматичних змін, прогнозування погодних умов, ведення аераційної зйомки місцевості тощо.



Рис. 1. Призначення супутників за їх функціональним використанням.

В той же час, космічними програмами не передбачалось застосування методів утилізації відпрацьованих космічних апаратів, що призвело до утворення на навколосемній орбіті космічного сміття, яке складається із відпрацьованих супутників та їх уламків. Щороку здійснюються запуски більше 100 ракет-носіїв, які можуть вивести на навколосемну орбіту до 10 супутникових апаратів, зокрема мікро-, нано- та пікосупутників. Найменші на сьогодні супутникові апарати мають вагу 100 г. Найбільшим штучним супутником є Міжнародна космічна станція (МКС) – пілотована космічна станція, створена для наукового дослідження космічного простору в співробітництві аерокосмічних агентств Росії, США, Японії, Канади, Бразилії та країн Європейського союзу, яким, за угодою проекту, відповідний сегмент на МКС.

Зараз на навколосемній орбіті знаходиться близько 18 тисяч об'єктів розміром більше 10 см, 1200 супутників, 750 тисяч їхніх уламків та 150 млн дрібних фрагментів [3], що в сумі за оцінками Європейського космічного агентства (ЄКА) складає 170 млн. Найбільше засмічення космічного простору здійснено Росією, США та Китаєм [4].

Основна частина. Найбільш інтенсивне техногенне засмічення ко-

смічного простору спостерігається на висотах 500-1200 км та 38000 км від земної поверхні. За оцінками NASA, майже 40% космічного сміття, яке знаходиться на низьких навколоземних орбітах, утворилося внаслідок зіткнення із космічними апаратами, і цей процес невпинно продовжується [5]. Кількість фрагментів космічного сміття – уламків безпосередньо після самого зіткнення – непередбачувана. Особливу загрозу космічне становить для космічних апаратів з екіпажем. В такому разі не виключені також і людські жертви.

Проведений у 1978 році науковцем NASA Доном Кесслером аналіз взаємозв'язку між кількістю запусків космічних апаратів на рік та засміченням космічного простору продемонстрував зростання кількості останнього у геометричній прогресії. Подальше техногенне засмічення навколоземної орбіти може призвести до виникнення «каскадного ефекту» або «ефекту Кесслера», як результату взаємного зіткнення між космічними апаратами [6]. Вірогідність зіткнення космічних апаратів із фрагментами космічного сміття підвищується також внаслідок їх руху по навколоземній орбіті на великій швидкості зі значною кінетичною енергією. Результат такого зіткнення може мати більш серйозні наслідки, ніж очікується.

При екстраполяції існуючих умов засмічення низьких навколоземних орбіт (ННО), навіть з урахуванням заходів щодо зниження в майбутньому числа орбітальних вибухів (42% всього космічного сміття) та інших заходів щодо зменшення техногенного засмічення, може в довгостроковій перспективі призвести до катастрофічного зростання кількості об'єктів орбітального сміття на ННО та, як наслідок, до практичної неможливості подальшого освоєння космосу [6].

Відомі на сьогодні методи очищення навколоземного космічного простору умовно можна розділити на активні та пасивні.

До активних методів можна віднести проектування космічних апаратів, спеціалізацією яких є очищення навколоземного простору від космічного сміття за допомогою спеціально сконструйованих засобів і виведення сміття на так звані орбіти захоронення, що подібними до наземних полігонів сміття.

Необхідна зміна перигею ΔH космічного апарату для його виведення на орбіту захоронення визначається так [7]:

$$\Delta H = 235 \text{ km} + \left(1000 \cdot C_R \cdot \frac{A}{m} \right) \text{ km}, \quad (1)$$

де $C_R = 1,2 \dots 1,5$ – тиск сонячного випромінювання; $\frac{A}{m}$ – відношення площі [м²] космічного апарату до його маси [кг], а 235 km – прийнята

авторами методики величина за умови забезпечення маневрування на геостационарній орбіті і безпечного уникнення впливу гравітаційних збурень [7].



Рис. 2. Схема виведення космічного апарату на орбіту захоронення [7].

Пасивні методи очищення навколоземного космічного простору ґрунтуються на поліпшенні конструкції існуючих технологічних систем. Покращення конструкційних характеристик космічного апарату, зокрема виготовлення корпусу із більш міцних матеріалів та збільшення його маневреності за рахунок зміни геометричних параметрів, може зменшити ризик від можливих зіткнень.

Ще однією ідеєю очищення навколоземного простору є підрив космічного сміття за допомогою прикріпленого до телескопу лазера. Потужність лазера має бути достатньою для повного знищення фрагментів космічного сміття [8]. Наприклад, технологією Laser Orbital Debris Removal (LODR) передбачається використання лазерних імпульсних пострілів, які утворюють на поверхні космічного об'єкта плазмові джети, що сповільнюють рух. При наступному вході загальмованих об'єктів до верхніх шарів атмосфери передбачається їх повне згоряння або скидання в океан.

Але спочатку, перед використанням будь-якої технології зниження кількості космічного орбітального сміття, необхідно оцінювати стан техногенного навантаження на навколоземний космічний простір, як це відбувається при моніторингу наземних природних комплексів. Такий підхід дозволить об'єктивно оцінити існуючу ситуацію та впровадити

необхідні дієві методи щодо її покращення. Зокрема комп'ютерне моделювання дозволяє оцінити ефективність використання певного конкретного методу і можливість його використання в перспективі. За допомогою комп'ютерного моделювання також можна визначити шляхи покращення технології.

Висновки. Вплив аерокосмічної діяльності на навколишнє природне середовище сьогодні є важливим питанням подальшого розвитку аерокосмічної індустрії та фінансової підтримки майбутніх проектів освоєння космічного простору. Небезпека зростання кількості космічного сміття на навколосеземній орбіті є глобальною. Відсутність дієвих способів очищення навколосеземного космічного простору на основі дотримання загальних міжнародних обмежувальних правил може призвести до повного припинення будь-якого виду космічної діяльності через декілька десятиліть, оскільки велика ненормована кількість космічного сміття та працюючих супутників обумовлює неможливість запуску космічного апарату з Землі та його вихід на орбіту.

Оскільки економічно прийнятних методів очищення космічного простору від сміття поки що не існує, в найближчому майбутньому основну увагу слід приділити заходам контролю, адже космічний простір не є умовно розділеним на ділянки, за кожен з яких відповідає певна країна, тому вирішення вказаної проблеми потребує колегіальних зусиль.

Список використаних джерел

1. Супутники на орбіті - скільки і чий? BBS News | Україна. – 2015. – BBS News | Україна [Електронний ресурс] – режим доступу : https://www.bbc.com/ukrainian/news/2011/04/110411_satellites_orbit_it
2. Міжнародна космічна екологічна безпека // Екологія. Освіта. UA – 2011. – Освіта. UA [Електронний ресурс] – режим доступу : <http://ru.osvita.ua/vnz/reports/ecology/21189/>
3. Космічне сміття: як мотлох на орбіті може зупинити еру освоєння космосу // УНІАН. – 2018. – УНІАН. Інформаційне агентство [Електронний ресурс] – режим доступу : <https://www.unian.ua/ecology/trash/10119362-kosmichne-smittya-yak-motloh-na-orbiti-mozhe-zupiniti-eru-osvoyennya-kosmosu-video.html>
4. Які країни найбільше насмітили в космосі? // UkrMedia. – 2017. – UkrMedia [Електронний ресурс] – режим доступу : <https://ukr.media/science/327719/>
5. Характеристика космічного сміття // Проблема космічного сміття на сьогодні. – Проблема космічного сміття на сьогодні [Електронний ресурс] – режим доступу :

<https://sites.google.com/site/kosmichnesmittyaproblem/harakteristika-kosmicnogo-smitta>

6. Вплив запусків космічних ракет на навколоземне середовище // Проблема космічного сміття на сьогодні. – Проблема космічного сміття на сьогодні [Електронний ресурс] – режим доступу : <https://sites.google.com/site/kosmichnesmittyaproblem/vpliv-zapuskiv-kosmicnih-raket-na-navkolozemne-seredovise>

7. Орбіта поховання. Розрахунок для геостаціонарної орбіти // Мryнту. – 2019. – Мryнту [Електронний ресурс] – режим доступу : <http://mryntu.blogspot.com/2019/04/us-government-orbital-debris-standard.html>

8. Як вирішити проблему космічного сміття? // Аеропорт «Київ» – 2018. – KYIV Sikorsky Airport [Електронний ресурс] – режим доступу : https://iev.aero/press-centre/news/66?__cf_chl_jschl_tk__=9564c1abfb7423188f2fa479f178f88c9e7bcb0f-1581908391-0-AdiBXrDbzSCFc3Z0EzYDYWV0ob8ncrQmLiM6nokquCqW6PxSHMpuYgcRVpFez7bWGsдавqSHfzli_PMEOE1otBhCzeo4MMYUnAoEaK7t16ofg82a8Gj2olcTjy9uq3Qj9aE24-mEjgNyU7RP8zbQJ5d11ySbX_c7BYu0g5y1B2hHT9oP0bQVK7XKvctanWoWn3-he04B0nMOtRzuyq6X-9GpWy40c1wMkOJVtn8WFD4qvc2XkvE1DIDZkK3asXVRQOZmnBVSUUFjk0uJncRkXTZFnEEoNaZStpuwNf5yzbBc

Annayeva Maya Rakhmatuloyivna, student of the Institute of Prosecutor's Office and Criminal Justice, 1st year of master's degree, group 01-20m-08,
Karmannyi Yevhenii Vadymovych, Associate Professor of Labor Law Department, Ph.D., Associate Professor
Yaroslav Mudryi National Law University, Kharkiv

SOME WAYS OF COMBATING INTERNATIONAL TERRORISM

Abstract. *The current state of the level of international terrorism is analyzed. Some modern methods of counteracting international terrorism are considered. Focus is made on the shortcomings of some ways of combating international terrorism. The necessity of adopting a number of legislative acts that would regulate the issues of journalistic activities is proved. Emphasis is placed on the need to train civilians on protection measures during a terrorist attack.*

Keywords: *terrorism, terrorist act, civilian population, journalism, state-funded training.*

Аннаєва Майя Рахматулоївна, студентка інституту прокуратури та кримінальної юстиції, 1 курс магістратури, група 01-20м-08,
Карманний Євгеній Вадимович, доцент кафедри трудового права, кандидат технічних наук, доцент

Національний юридичний університет імені Ярослава Мудрого, м. Харків

ДЕЯКІ СПОСОБИ ПРОТИДІЇ МІЖНАРОДНОМУ ТЕРОРИЗМУ

***Анотація.** Проаналізовано сучасний стан рівня міжнародного тероризму. Розглянуто деякі сучасні методи протидії міжнародному тероризму. Звернено увагу на недоліки деяких способів протидії міжнародному тероризму. Доведено необхідність прийняття низки законодавчих актів, які б регулювали питання журналістської діяльності. Наголошено на обов'язковості навчання цивільного населення стосовно захисту під час терористичного акту.*

***Ключові слова:** тероризм, терористичний акт, цивільне населення, журналістська діяльність, навчання за кошти держави.*

Relevance. Task Setting. The terrorist attacks have taken place before and are still happening to date. There is a hope that over time their number will come to naught, although current statistics do not say so. Terrorist attacks are now a dangerous, unpredictable and, unfortunately, systematic phenomenon that raises political, moral, economic and other concerns in society.

Thus, in the last five years alone, the number of terrorist acts has increased by 320%. It is scary to imagine the consequences of this international crime, but the importance of taking the necessary ex ante and ex post measures rests with the state as a duty to protect the population.

One should understand that terror has always been there, it originally existed as a tool of psychological pressure on the enemy, while being enemy-targeted. However, the current terrorism has gained great momentum, has become increasingly violent, as evidenced by the ever-increasing number of civilian casualties. Thus, in particular, the Annual Report of the Institute for Economics & Peace “2019 Global Terrorism Index” provides a diagram of the countries with the greatest deaths during terrorist acts in the period from 1998 till 2018. So, in particular, in 2018 Europe and North America was ranked first in terms of the number of dead civilians with more than 15,000 deaths, Afghanistan ran a close second with above about 15,000 deaths, the third place was taken by Nigeria with up to 10,000 deaths, and the last place was taken by Iraq with more than 5,000 civilians killed [1, p. 35].

Body. The study of modern international terrorism should take into account many factors of political, economic and social order affecting its development and spread. In this regard, the study of terrorism is directly related to the study of globalization [2, p. 31]. However, globalization as a seemingly positive phenomenon is still triggering negative consequences, in particular,

escalating a number of social issues, one of which, of course, is the decline in per capita income in more than 100 countries. In the future, such economic shocks will, according to most experts, lead to the removal from public life of 80 percent of the world's population, subsequently causing disagreement of the latter with the political and economic situation in their countries. This means that such people would surely resort to weapon and, hence, to terrorism [3, p. 28].

R. Falk, a prominent American scholar, focuses on two definitions of international terrorism. According to the first, terrorism is seen as “any type of political violence that does not have adequate moral and legal justification, regardless of who resorts to it, whether a revolutionary group or a government”. In his second definition, terrorism means “political extremism, which includes violence against innocent people” [4, p. 71].

As we can see, the issues of the very existence of terrorism are mostly related to the social and economic spheres of people's lives. M. Prysiazhniuk and V. Ostroukhov expressed an interesting opinion on the reasons for the existence and spread of terrorism, pointing to the West as the root cause of the existence of a large number of terrorists from the Third World countries. In my opinion, such a remark has a right to exist, because a certain arrogance of the West, its desire to spread its customs, ideas, views and culture to most of the world, as well as the attitude towards the people of the eastern hemisphere as not quite understanding world values and unwilling to change their own, leads to a high level of dissatisfaction with this situation of the population of the Middle East; although, of course, this in no way justifies the actions of the latter [5, p. 68]. In addition, for the people of countries where the Koran is the basis for life, and, as a result, the practice of the Muslim faith, the West and especially the United States are an example of debauchery and the destruction of all moral foundations. According to them, such behavior undermines Islam and everything connected with it, in particular, people's faith in it [6, p. 23].

H. Myrskyi rightly states about terrorism noting that no matter what the reasons for the terrorist act are persuaded by terrorists, the civilian population always suffers [7, p. 38].

Indeed, the events in eastern Ukraine are an example of today's terrorist acts, which are related to the so-called Russian private military company “Wagner”. According to the Security Service of Ukraine, “Wagner” mercenaries are involved in the IL-76 tragedy, the storming of the Luhansk airport and Debaltseve. Regarding the issue of Russia's financing of these security forces, Ukraine has filed a lawsuit with the UN International Court of Justice against the Russian Federation for violating the International Convention for the Suppression of the Financing of Terrorism of January 16, 2017. However, the Court ruled that Ukraine had not provided sufficient evidence to provide a substantial basis for the application of preliminary measures against Russia,

which made it impossible to recognize the Russian Federation as a “sponsor” of further terrorist acts committed in the territory of Ukraine [8].

The map of the world provided in the Annual Report of the International Institute of Economics and Peace “Global Terrorism Index 2019” (Figure 1) is quite interesting in terms of the causes of terrorism and the terrorist acts themselves. On this map, indicated below, the Institute illustrated in detail the level of terrorism depending on the country of origin of the terrorists [1, p. 37].

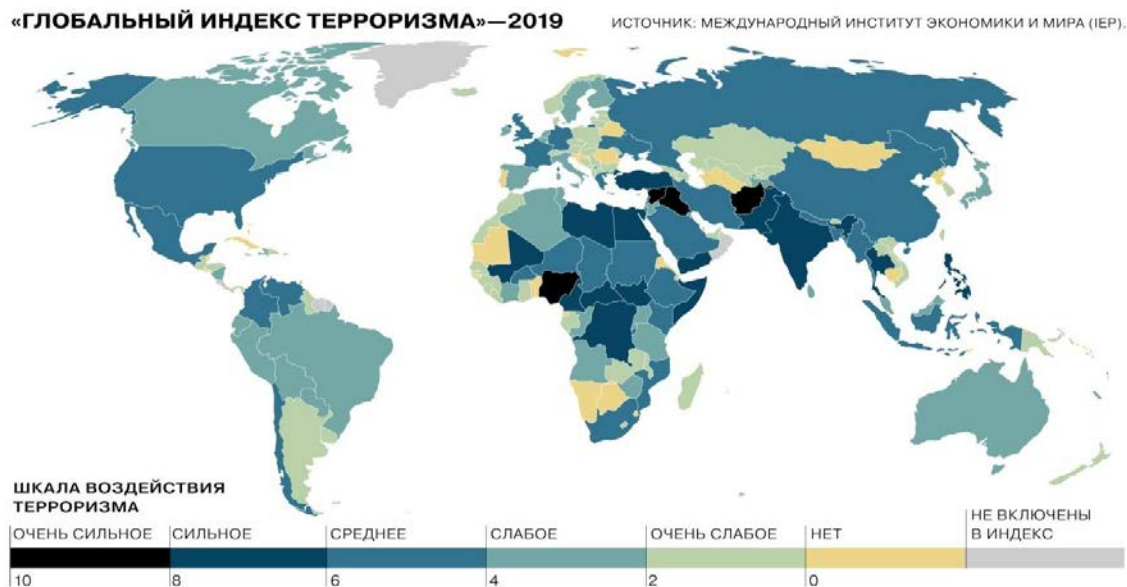

Figure 1. Annual Report of the International Institute of Economics and Peace “Global Terrorism Index 2019”.

To date, the idea of the need to involve not only states and world organizations in the process of combating global terrorism, but also citizens of all countries has permeated the entire scientific doctrine of terrorism and its fight against terrorism. However, this method is, perhaps, one of the most problematic, since not all people want to unite, some lack basic legal knowledge about terrorism [9, p. 148].

Public training would be appropriate, either at the expense of the state or based on a barter (advertising for you, information for us), and anyone could join such exercises to acquire basic skills in self-defense during terrorism. It would be effective to involve experts in various fields of knowledge, in particular, in civil defense and psychology. The first would help in practical survival skills during a terrorist act, and the second would be helpful in direct interaction with a terrorist, and would also teach people to control their own emotions during such an emergency.

The process of notifying people of the possible danger today also has its flaws. In particular, this function is mostly taken over by the media, however,

except for the notification itself, they cover all events minute by minute from the beginning of the terrorist act, which causes anxiety and plays havoc in society. In such a critical situation as a terrorist act, when people need to seek refuge in order to save their lives and the lives of loved ones, the course of events covered in the media will attract their attention, which will lead to further possible uncontrolled crowd or lack of escape routes for many [10, p. 87]. One should agree with the opinion that the media are currently abusing their rights to shape the public opinion as needed. However, such formation mostly leads to atrophy of the ability of society to independently perceive and analyze certain information, and this ability is rather necessary when it comes to terrorism [11, p. 174-175].

In this regard, first of all, the Code of Ethics for Journalists or a certain Code of Principles that would prohibit the use of the events of a terrorist act as a certain journalistic sensation should be adopted. In addition, administrative and criminal liability should be established for the violation of such regulations.

Conclusions. Recognizing the unprecedented growing threat of terrorism to international peace and human security, the international community today is taking the necessary steps to establish a legal framework for joint actions, including the establishment of international mandates and committees to combat and prevent terrorism.

Our scientific novelty is determined by the fact that the issue of the need to involve the public, not just states, in the counter-terrorism activities has been further substantiated. In addition, the idea of introducing free public exercises for everyone interested in order to acquire necessary skills to save their lives during terrorism is highlighted. Given the work of the media, it is proposed to introduce bans on journalistic activities that are directly related to the coverage of violent scenes of terrorism. Such prohibitions should be implemented at the state level in the form of a Code of Journalism or a Code of Journalistic Ethics, and administrative and criminal sanctions should be imposed for violating such regulations.

Legal recommendations for the average citizen: 1) with the development of society, the policy of protectionism by states against terrorism takes new forms, but the issue of not only self-protection, but also training of the population to counter terrorist acts needs to be urgently addressed; 2) the security of society should be ensured absolutely through all possible leverages of state influence.

References

1. Global Terrorism Index 2019 / The Institute for Economics & Peace. – Nov., 2019. – 101 pages. [Electronic resource]. – Mode of access: <http://visionofhumanity.org/app/uploads/2019/11/GTI-2019web.pdf>
2. Karmannyi Ye.V., Tserkovna V.O. Organizational and Legal Aspects

of Financing Modern Terrorism // Journal of Eastern European Law. – 2019. – Issue 59. - P. 31–38.

3. Shkurat I. V. Normative and Legal Aspects of International Terrorism // State and Regions: Scientific Professional Publication – 2020. – Issue 2 (70). - P. 27-31.

4. International Terrorism. Characteristics, Causes, Controls / Ed. by Charles W. Kegley Jr. – N. Y. – 2002. – 378 p.

5. Prysiazhniuk M.M., Ostroukhov V.V. Information and Psychological Aspects of Terrorism in the Context of Security Philosophy // Information Security of man, Society, State. – 2019. – Issue 2. - P. 65-71.

6. Vilkova D.P. Weak States and the Threat of Transnational Terrorism // Gileya:Scientific Bulletin. – 2019. – Issue 148 (3). - P. 20-25. [Electronic resource]. – Mode of access: [http://nbuv.gov.ua/UJRN/gileya_2019_148\(3\)_6](http://nbuv.gov.ua/UJRN/gileya_2019_148(3)_6)

7. Myrskyi H. Modern Terrorism in the Context of Globalization. The dragon Kicks over the Traces (On International Terrorism) // World Economy and International Relations. – 2002. – No. 3. - P. 36-46.

8. Comment of the Minister of Foreign Affairs V. Prystaiko on the decision of the UN court on the Ukraine vs Russia case. [Electronic resource]. – Mode of access: <https://ua.112.ua/polityka/prystaiko-prokomentuvav-rishennia-sudu-oon-shchodo-ukrainsko-rosiiskoi-spravy-514309.html>

9. Poveda T.P. Issues of Human Protection from Terrorist Threats in Practical Classes of the Security Cycle at the University // Collection of Scientific Works of the Kamyanets-Podilsky Ivan Ohienko National University. – 2016. – Issue No. 22. - P. 147-150.

10. Leonov B.D. Terrorism in the Aspect of Mass Media Activity // Information and Law: Journal. – 2014. – Issue No. 1 (10). - P. 87-92.

11. Turdymuradova M.R. Television as a Tool of Influence on the Consciousness of Society and the Formation of Public Opinion // Proceedings of the X All-Ukrainian Scientific Conference “Theory and Practice of Modern Jurisprudence”. – Kh.: Association of Alumni of the Yaroslav Mudryi National Law University. – 2016. - P. 173-175.

Антосієва Анна Євгеніївна, студентка Інституту прокуратури та кримінальної юстиції, 1 курс магістратури, групи 01-20м-з-03,
Карманний Євгеній Вадимович, доцент кафедри трудового права,
кандидат технічних наук, доцент
Національний юридичний університет імені Ярослава Мудрого, м. Харків

АНАЛІЗ МЕХАНІЗМУ ДЕРЖАВНОГО РЕГУЛЮВАННЯ ЗАХИСТУ НАСЕЛЕННЯ І ТЕРИТОРІЙ ВІД

НАДЗВИЧАЙНИХ СИТУАЦІЙ ПРИРОДНОГО ХАРАКТЕРУ ЗАДЛЯ ОЦІНКИ ЙОГО ДІЄВОСТІ ТА ЕФЕКТИВНОСТІ

Анотація. У даній роботі розглядається державне регулювання захисту населення і територій від надзвичайних ситуацій природного характеру, але не з точки зору її системи та структури, а з точки зору ефективності її механізму. Тобто, на прикладі конкретної статистики буде проаналізовано, наскільки дієвий механізм державного регулювання при вирішенні питань, пов'язаних із попередженням та ліквідацією надзвичайних ситуацій.

Ключові слова: надзвичайна ситуація, механізм, державне регулювання, ефективність, дієвість, природний характер.

Antosiieva A. Ye., Karmanniy Ye.V.

ANALYSIS OF THE MECHANISM OF STATE REGULATION OF POPULATION AND TERRITORIES PROTECTION FROM NATURAL EMERGENCY SITUATIONS IN ORDER TO ASSESS ITS EFFECTIVENESS AND EFFICIENCY

Annotation. This paper considers the state regulation of protection of the population and territories from natural emergency situations, but not in terms of its system and structure, and in terms of the effectiveness of its mechanism. That is, on the example of specific statistics will be analyzed how effective is the mechanism of state regulation in resolving issues related to the prevention and elimination of emergencies.

Keywords: emergency situation, mechanism, state regulation, efficiency, effectiveness, natural character.

Актуальність. Постановка завдання. На сьогодні виникнення надзвичайних ситуацій природного характеру у нашій країні, на жаль, є суворою буденністю, аніж виключенням. Це можуть бути як сезонні надзвичайні ситуації (ожеледиці, обледеніння, повені та ін.), так і стихійні лиха (землетрус, руйнівні урагани тощо). І тут постає слушне питання: а чи готові люди, держава до таких ситуацій, чи можуть вони якось запобігти, попередити їх, зменшити втрати та якісно ліквідувати їх наслідки? Саме це питання буде досліджено у даній роботі, адже, перш за все, необхідно з'ясувати, наскільки ефективно проводиться державна політика з питання запобігання надзвичайним ситуаціям, чи дієво працює механізм державного управління з цього питання, наскільки ефективно делеговано дані повноваження відповідним відомчим органам та чи відповідають понесені витрати отриманим результатам.

Відповідно можна виділити наступні завдання наукового дослідження: визначення основних засад механізму державного регулювання захисту населення та територій від надзвичайних ситуацій (далі – НС); визначення отриманих результатів через підрахунок врятованих ДСНС життів; визначення ефективності державного регулювання захисту від

НС за допомогою підрахунку витрачених засобів та отриманих результатів; оцінка закордонного досвіду задля висунення пропозицій з підвищення ефективності вищеназваного механізму.

Основна частина. Надзвичайні ситуації зумовлюють необхідність мобілізувати для роботи з подолання наслідків надзвичайних ситуацій значні матеріальні, фінансові та кадрові ресурси, а найбільш гостро постає саме питання оптимального, оперативного та адекватного використання ресурсів. І найважливішим є те, що нерідко ціна успішного вирішення цього питання – людське життя [1]. Саме дане питання і буде предметом розгляду в основній частині роботи – оперативне та адекватне використання ресурсів задля врятування людського життя, і саме це і буде виступати для нас показником ефективності та дієвості державного механізму регулювання захисту населення від надзвичайних ситуацій. Цей показник - кількість врятованих життів.

Пропонуємо критично проаналізувати статистику Державної служби надзвичайних ситуацій за 2020 рік, а саме звернути увагу на надзвичайні ситуації природного характеру, для того щоб оцінити, наскільки ефективно витрачені ресурси по відношенню до нанесених збитків. За оперативними даними, упродовж 2020 року в Україні зареєстровано 87 надзвичайних ситуацій, з них надзвичайні ситуації природного характеру – 50. Внаслідок цих надзвичайних ситуацій загинуло 4323 особи (з них 16 дітей) та постраждало 209259 осіб (з них 14016 дітей).

Порівняно з аналогічним періодом 2019 року, загальна кількість НС у 2020 році зменшилася на 23,6%, при цьому кількість НС природного характеру – на 28,6%. Проте у звітному періоді спостерігається збільшення кількості загиблих та постраждалих в НС (в 27,9 та 166,7 разів відповідно), яке сталося внаслідок зростання їх частки в медико-біологічних НС, а саме в НС державного рівня спричиненої коронавірусом SARS-CoV-2. Звідна статистична інформація по кількості НС за 2019 і 2020 рік представлена у таблиці 1. А карта географічного розповсюдження НС за 2020 рік представлена на рис. 1.

НС природного характеру державного рівня сталися унаслідок: поширення на території України гострої респіраторної хвороби COVID-19, спричиненої коронавірусом SARS-CoV-2; масового засихання та загибелі посівів унаслідок засухи на території Одеської області; ускладнення погодних умов, випадання значних опадів у вигляді дощу на території Закарпатської, Івано-Франківської, Львівської, Тернопільської та Чернівецької областей; лісової пожежі, що виникла 6 липня 2020 року на території Борівського та Охтирського лісництв у Новоайдарському районі Луганської області; пожеж в природних екосистемах (146 пожеж), які виникли протягом 30 вересня - 1 жовтня на території Станічно-

Луганського, Сєверодонецького та Новоайдарського лісомисливських господарств Луганської області [6].

Таблиця 1. Статистична інформація по кількості НС за 2019 і 2020 рік.

Дані про надзвичайні ситуації	2019 рік станом на 01.10.2019	2020 рік станом на 01.10.2020	Зменшення (збільшення), у відсотках
Загальна кількість НС:	118	87	26,3 ↓
<i>В тому числі:</i>			
Техногенного характеру	45	32	28,9 ↓
Природного характеру	70	50	28,6 ↓
Соціального характеру	3	5	66,7 ↑
<i>В тому числі за рівнями:</i>			
Державного рівня	1	6	в 6 разів ↑
Регіонального рівня	6	4	33,3 ↓
Місцевого рівня	56	31	44,6 ↓
Об'єктового рівня	55	46	16,4 ↓
Загибло людей внаслідок НС	155	4323	в 27,9 разів ↑
Постраждало людей внаслідок НС	1255	209259	в 166,7 разів ↑
Матеріальні збитки від НС, тис. грн.	1 626 730	9 984 261	в 6,1 разів ↑



Рис. 1. Карта географічного розповсюдження НС за 2020 рік.

Тобто, якщо проаналізувати вищенаведену статистику, то можна прийти до висновку, що хоча за 2020 рік були понесені чимало втрат, але ліквідовано та відвернено велику кількість надзвичайних ситуацій із застосуванням великої кількості ресурсів. У результаті цього було зменшено кількість надзвичайних ситуацій природнього характеру на 28,6 %, ніж у 2019 році. Але, якщо подивитися на графи «загибло», «постраждало», «матеріальні збитки», то тут стався приріст жертв даних ситуацій та матеріальних збитків.

Протягом двох тижнів нами було проведено спостереження за останніми новинами на офіційному сайті ДСНС України, а саме для дослідження цікавили графи – «врятовано життів», «врятовано будівель». Було зроблено висновок, що в середньому за день рятується близько 10 осіб та 30 будівель, тобто можна приблизно привести значення, що за рік врятовано близько 3650 осіб та 3000 будівель й споруд, але думаємо, що це число насправді значно більше, якщо проводити такий підрахунок кожного дня.

Отже, пропонуємо підрахувати середню кількість врятованих життів за 2020 рік до конкретної кількості втрачених за 2020 рік, тобто близько 3700-4000 тис. врятованих осіб до 4323 тис. осіб, які загинули. Також ми бачимо, що є цифра 209259 постраждалих осіб. Але ці підрахунки стосуються лише ситуацій, де особи безпосередньо перебували в епіцентрі подій та у безпосередній небезпеці під час таких ситуацій. Таким чином, треба враховувати життя осіб, яких було врятовано внаслідок ліквідації надзвичайних ситуацій, які могли б зазнати поширення та нанести більшу шкоду, якби не були вчасно виявлені та ліквідовані.

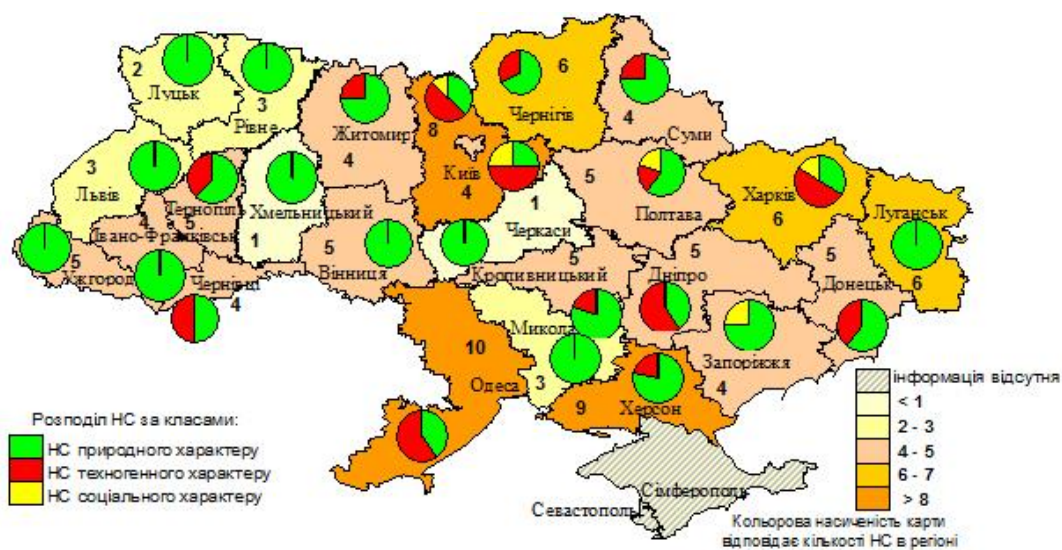
З приводу оцінки ефективності механізму державного регулювання захисту населення від надзвичайних ситуацій цікавий факт наводиться у джерелі [5], про те, що уряди іноземних держав привертають увагу до розвитку та вдосконалення економічних механізмів, що забезпечують реалізацію державою цілей у сфері захисту населення від надзвичайних ситуацій через дуже високі стандарти життя людей (понад 300 тисяч доларів). Тобто, у практиці зарубіжних країн можна оцінити ефективність цивільного захисту вимірюючи її не лише у кількості врятованих життів, але через визначення цінності кожного життя у певному грошовому еквіваленті, який вони визначають через стандарти життя людей, і переводять ці значення у економічний показник ефективності захисту населення від надзвичайних ситуацій.

Отже, спираючись на статистику та усереднені дані, не можна зазначити, що державне управління у сфері захисту населення і територій від надзвичайних ситуацій має низьку ефективність та дієвість. Адже кількість врятованих життів корелюється із цифрою втрачених. Проте, кількість постраждалих осіб є досить великою, але ми ж не можемо у свою чергу підрахувати кількість потенційно врятованих життів. Тому, вважаємо, що з точки зору оцінки ефективності та дієвості через цей показник – запропонована оцінка буде позитивною.

Окрім оцінки дієвості шляхом підрахунку врятованих життів та матеріальних цінностей, вважаємо за необхідне оцінити також швидкість реагування на виникнення таких ситуацій, кількість застосованих ресурсів та їх адекватний розподіл, тому що саме від мобільності служб поря-

тунку напряму залежить, яка буде кількість постраждалих.

Розглянемо ситуацію, яка сталась 10 грудня 2020 року у місті Києві. Внаслідок тривалих опадів у вигляді крижаного дощу, що за умов морозу і вітру одразу перетворювалися на лід, у місті була сильна ожеледиця. Льодом покрилися усі тротуари та дорожні покриття, що призвело до великого ступеню травмування людей та транспортного колапсу, великої кількості ДТП. Пропонуємо оцінити на прикладі цієї ситуації дієвість механізму ліквідації надзвичайних ситуацій. ДСНС було оголошено жовтий рівень небезпечності.

Повідомлялося, що з 10 по 11 грудня майже добу безперервно тривала обробка вулиць протиожеледними засобами, а транспорт столиці працював у режимі особливого положення. У Києві використали понад 2 тисячі тон солі, майже 100 тонн піскосоляної суміші та 260 тон рідких хлоридів. Над обробкою доріг працювали понад 1000 людей і понад 800 одиниць спецтехніки. За добу до столичних медичних установ звернулося 163 людини, з яких 150 дорослих та 13 дітей, які травмувалися через ожеледицю. Правоохоронці упродовж доби зафіксували понад 500 ДТП у Києві, і 72 - у Київській області. Рух на десятках вулиць на кілька годин фактично зупинився. В аеропорту "Бориспіль" довелося відкладати та скасовувати рейси: літаки не могли приземлитися і змушені були здійснювати посадку в резервних аеропортах або ж узагалі повертатися в містя вильоту. Під час цієї надзвичайної ситуації та після неї працівники ДСНС України у засобах масової інформації надавали рекомендації з приводу запобіганню травмування під час ожеледиці.

Тобто, внаслідок даної надзвичайної ситуації природнього характеру було завдано значної шкоди жителям міста Києва та Київської області. Чи вдало служби цивільної безпеки впоралися зі своїм завданням? Вважаємо, що через брак техніки та робітників вони просто не встигали проводити заходи щодо ліквідації, адже травмованих осіб та скоєних ДТП досить велика кількість. Тобто, витрачені ресурси у співвідношенні до спричинених наслідків мали б бути більшими. А також, оскільки одним із завдань цивільного захисту населення є запобігання ризикам виникнення надзвичайних ситуацій, а одними із таких засобів є – планування та моніторинг, то після повідомлення Укргідрометцентру, ДСНС мала би докласти всіх зусиль, щоб на час виникнення даної надзвичайної ситуації, всі необхідні служби та засоби були залучені негайно. А задля цього необхідно було заздалегідь розділити усі засоби ліквідації до виникнення такої ситуації, тоді б рівень травматизму та виникнення ДТП був би значно меншим.

В межах існуючого правового механізму державного управління ризиками надзвичайних ситуацій відсутні чіткі затверджені інструкції що-

до реалізації положень законодавчих і підзаконних нормативно-правових актів стосовно попередження цих ризиків, а також відсутній дієвий механізм щодо контролю профілактики виникнення надзвичайних ситуацій [4].

Стосовно зарубіжного досвіду, то тут можна розповідати досить багато про кожну країну та відповідно її систему органів захисту населення, але хочемо звернути увагу лише на те, чого не вистачає у державному регулюванні даного питання у нашій країні порівняно із, наприклад, країнами Європейського Союзу – це більш жорсткі вимоги до гарантування безпеки життя людей. Такі наприклад, як у Німеччині та реальне, а не задеклароване, запобігання ризикам виникнення надзвичайних ситуацій та їх попередження, як, наприклад, у Швеції. Вважаємо, що Україні необхідно перейняти даний досвід даних країн [2].

Висновки. Проведений аналіз дієвості та ефективності механізму державного регулювання захисту населення і територій від надзвичайних ситуацій природнього характеру дає змогу прийти до висновку, що сам механізм правого регулювання та державного управління має великий ступінь передбачуваності надзвичайних ситуацій та докладного регулювання кожного з етапів захисту населення від них. Що стосується державного управління, то з точки зору побудування державної системи цивільного захисту, вона є досить правильною з огляду на можливість делегування повноважень, задля підвищення ефективності системи та здійснення відомчого контролю за кожною із ланок.

Але, усе це «теорія», і якщо торкатися практичного боку цього питання (тобто застосування усіх законодавчих приписів та здійснення усіма органами державної системи цивільного захисту своїх повноважень), то можна визначити рівень їх дієвості та ефективності як «середній». Тобто, органи, які здійснюють цивільний захист населення та керуються правовими актами, які регулюють дане питання, дійсно, проводять роботу із попередження, запобігання, ліквідації надзвичайних ситуацій і статистика за минулий 2020-ий рік підтверджує результативність їхньої діяльності у кількості фактично та потенційно врятованих життів та матеріальних цінностей і ресурсів.

У свою чергу, ефективність можна оцінити не лише у фактичних результатах, але й у можливості даних служб швидко реагувати на виникнення даних ситуацій, адже від швидкості їх діяльності з ліквідації залежить, які наслідки матиме така НС. А швидкість реагування, у свою чергу залежить від кількості застосованих ресурсів та засобів, а також раціональному плануванні їх розподілення по районах міста, по області та в цілому по країні. Даний недолік ми можемо побачити на прикладі ожеледиці у м. Києві, який було наведено в основній частині роботи.

Також, суттєвим недоліком є те, що система цивільного захисту у нашій країні спрямована більше на ліквідацію, аніж на попередження та запобігання надзвичайним ситуаціям. Тобто, не боротьба з чинниками, а з наслідками. І зараз такі заходи знаходять своє відображення здебільшого у попередженнях та рекомендаціях населенню через засоби масової інформації, аніж через конкретні дії.

Наукова новизна даної роботи полягає у тому, що оцінка дієвості та ефективності механізму державного захисту від надзвичайних ситуацій полягає в оцінці саме через підрахунок врятованих життів у співвідношенні до втрачених, а не через економічні показники використаних ресурсів на їх відвернення та ліквідацію.

Список використаних джерел

1. Железнякова Н.І., Карманний Є.В. Забезпечення епідемічної безпеки в районах надзвичайних ситуацій // Матеріали VIII-ї студентської наукової інтернет-конференції Національного юридичного університету імені Ярослава Мудрого «Безпека людини і реалізація права на працю в сучасних умовах життєдіяльності», 20 – 21 квітня 2017 р. – Х.: Нац. юрид. ун-т, 2017. – С. 177 – 180.

2. Іванова Т.В. Світовий досвід державного управління ризиками виникнення надзвичайних ситуацій техногенного та природного характеру: Механізми державного управління – Київ, НАУ, 2020. – Том 31 (70). № 4. – С. 65-59.

3. Філіпенко А.С. Адміністративно-правове регулювання захисту населення від надзвичайних ситуацій техногенного та природного характеру: монографія. – Донецьк: Донецький юридич. інститут ЛДУВС, 2011. – 244 с.

4. Федорчак В.В. Механізми державного управління ризиками виникнення надзвичайних ситуацій в Україні: дисертація. – Харків: НУ Цивільного захисту України, 2018. – 421 с.

5. Belousov A., Trush O. Economic evaluation features of the emergency situations consequences' of man-caused and natural character in Ukraine // Regional Development and state administration in the context of general tendencies 21 century. – Eds. W. Szymańska. – Słupsk–Kharkiv : Publishing House “ADNDU”, 2015. – P. 176–182.

6. Інформаційно – аналітична довідка про виникнення НС в Україні упродовж 9 місяців 2020 року [Електронний ресурс]. – Режим доступу: <https://www.dsns.gov.ua/ua/Dovidka-za-kvartal/115486.html>

7. Уніфікація науково-методичного забезпечення питань цивільного захисту здобувачів вищої освіти юридичних спеціальностей закладів вищої освіти України: монографія / За заг. ред. доктора наук, професора Ю.Д. Древаль, відповідальний за випуск – к.в.н. доцент О.Д. Малько. –

Х.: ФОП Бровін О.В., 2019. – 244 с.

8. Цивільний захист і охорона праці в галузі: навч. посіб. / С.О. Ковжого, С.А. Тузіков, Є.В. Карманний, А.П. Зенін. – Х.: Право, 2018. – 191 с.

9. Ковжого С.О., Карманний Є.В., Хребтова Ю.А. Аспекти вдосконалення поглядів державного регулювання безпеки людини як невід'ємної складової сталого розвитку сьогодення // Техногенно-екологічна безпека України: стан та перспективи розвитку / ТЕБ-2020 : матеріали X Всеукраїнської науково-практичної Інтернет-конференції, Ірпінь, 20-29 жовтня 2020 р. – Університет державної фіскальної служби України. – Ірпінь, 2020. – С. 40 – 45.

Аргунова Вікторія Сергіївна, студентка факультету літакобудування,
1 курс магістратури, група 159,

Клеєвська Валерія Леонідівна, старший викладач кафедри екології та
техногенної безпеки

*Національний аерокосмічний університет імені М. Є. Жуковського
«Харківський авіаційний інститут», м. Харків*

ВПЛИВ АНТРОПОГЕННОЇ ЕКОЛОГІЧНОЇ КРИЗИ В УКРАЇНІ

***Анотація.** Розглянуто поняття антропогенної екологічної кризи в Україні, обґрунтовані її причини та вплив на навколишнє середовище. Запропоновані шляхи подолання екологічної кризи. Висвітлена проблема, яка потребує швидкого та ефективного вирішення задля попередження можливих негативних процесів у майбутньому.*

***Ключові слова:** антропогенна екологічна криза, екологічна криза, підприємства, промисловість.*

Argunova V.S., Kleyevska V.L.

ANTHROPOGENIC ECOLOGICAL CRISIS IN UKRAINE

***Abstract.** Anthropogenic ecological crisis was considered and the reasons for the impact on the environment are substantiated. Solutions to the ecological crisis were proposed. The problem that needs a quick and effective solution to prevent possible negative processes in the future was presented.*

***Keywords:** anthropogenic ecological crisis, ecological crisis, enterprises, prominence.*

Актуальність. Постановка завдання. З кожним роком кількість населення нашої планети збільшується за експонентою, тому вплив на навколишнє середовище стає ще потужнішим, що призводить до екологічної кризи. Екологічна криза викликана біологічними та фізико-хімічними змінами у природному середовищі, є надзвичайно небезпеч-

ною для усього живого, адже здатна охоплювати літосферу, гідросферу та атмосферу.

В Україні в минулому столітті відбувався бурхливий розвиток промисловості, а саме металургійної, гірничо-видобувної та машинобудівної галузей, внаслідок чого велика частина території країни піддалася забрудненню, що істотно порушило баланс між природою та людським суспільством. В наш час в Україні існують майже усі види забруднень: хімічне, механічне, фізичне та біохімічне. Особливо засмічені території знаходяться поруч з родовищами корисних копалин, наприклад, на Донеччині, Криворіжжі, Прикарпатті та Центральному Придніпров'ї.

Основна частина. Головна відмінність екологічної кризи від екологічної катастрофи в тому, що екологічну кризу можна подолати та відновити порушений стан. Існують природні та антропогенні екологічні кризи. Природні кризи виникають через біогенні та абіотичні чинники, антропогенні кризи з'являються через людину та її опосередковану дію на навколишнє середовище. Класифікація екологічних криз за ефектом дії представлена на рис. 1 [1].



Рис. 1. Класифікація екологічних криз за здійснюваним ефектом.

Локальні кризи зосереджені на невеликих регіонах, регіональні поширені на більших територіях та пов'язані з великими екологічними системами, планетарні охоплюють усю біосферу Землі. На території України функціонує більше 20 тисяч потенційно небезпечних підприємств, які можуть стати джерелом надзвичайної ситуації та призвести навіть до планетарної екологічної кризи, як це сталося у 1986 року з ЧАЕС. Кожен рік в Україні налічується близько 300 надзвичайних ситуацій антропогенного та природного характеру [2].

Основними причинами екологічних криз в Україні стають підвищені техногенні навантаження на довкілля:

1. Забруднення промисловими скидами підземних та поверхневих вод;
2. Виснаження земельних ресурсів;
3. Постійне зростання антропогенного впливу;
4. Відсутність технологічної дисципліни на виробництвах;
5. Надмірні викиди шкідливих сполук в атмосферне повітря.

Великою проблемою в Україні є забрудненість повітря, бо на 1 км³ викидається 8 т небезпечних речовин від стаціонарних джерел. Внесок в загальне забруднення атмосфери підприємств енергетичної галузі становить 33%, металургійної галузі – 25%, вугільної – 23%. Рейтинг міст України з найбільш забрудненим повітрям представлений на рисунку 2 [3].



Рис. 2. Міста України з найбільш забрудненим повітрям.

Серед головних соціальних наслідків екологічної кризи можна виділити екологічну міграцію, а як наслідок і демографічну кризу, тривалість людського життя в Україні становить близько 70 років. Екологія дуже тісно пов'язана з економікою, тому можливе виникнення економі-

чної кризи, якщо не впроваджувати необхідні зміни до існуючого законодавства [4].

Висновки. Досягнення балансу між захистом навколишнього природного середовища і соціально-економічними потребами суспільства сприятиме забезпеченню екологічної безпеки. Важливо організувати розумне використання природних ресурсів та впроваджувати зміни у законодавстві. Задля попередження антропогенних екологічних криз необхідно вдосконалювати обладнання для очищення промислових викидів і скидів та існуючі методи утилізації відходів, використовувати ефективні біотехнології, створювати на виробництвах безвідходні виробничі цикли та аналоги природних екосистем.

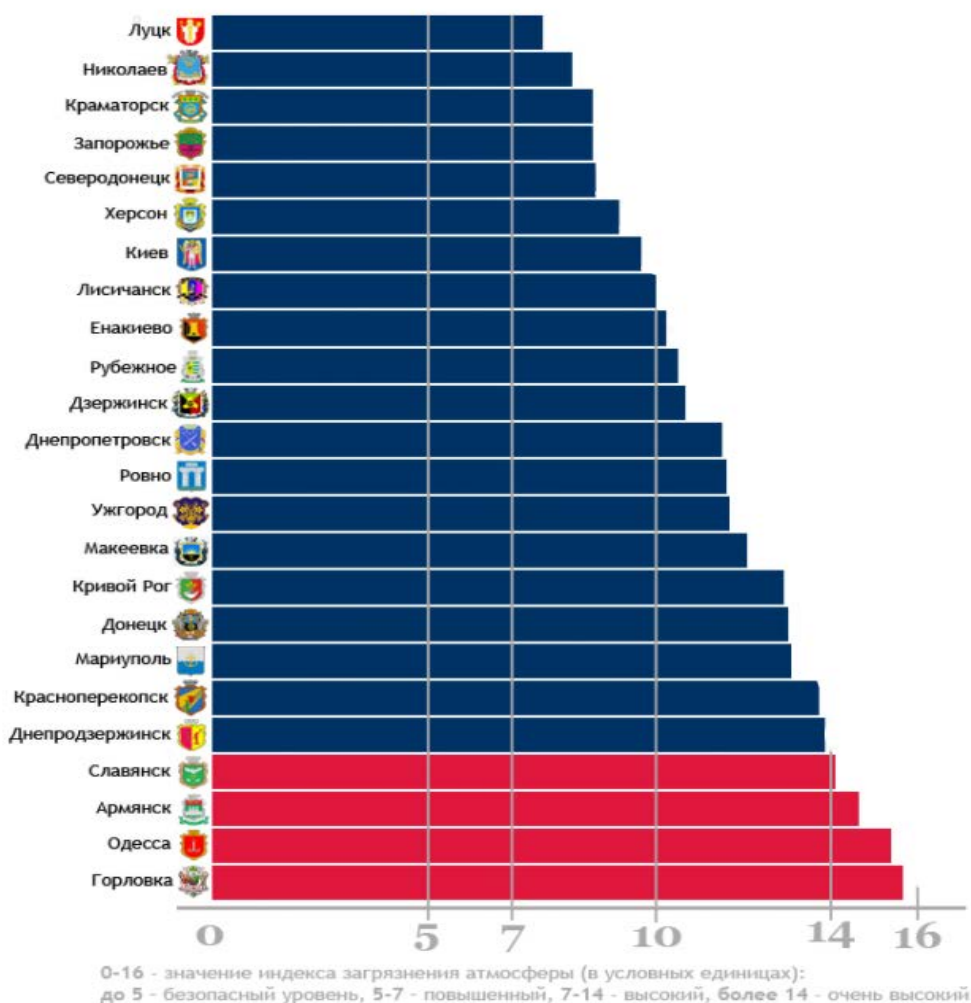
Нестача коштів для ефективного захисту навколишнього природного середовища залишається великою проблемою в нашій країні, тому залучення комерційних структур до природоохоронної діяльності може бути дуже корисним і дати змогу покращити екологічну обстановку.

Список використаних джерел

1. Екологічні кризи за здійснюваним ефектом / [Електронний ресурс] – режим доступу: <https://ru.osvita.ua/vnz/reports/bjd/23700/>
2. Екологічні кризи / [Електронний ресурс]. – Режим доступу : <https://naurok.com.ua/prezentaciya-vzaemodiya-lyudini-i-prirodi-v-umovah-globalno-ekologichno-krizi-31358.html>
3. Міста України з найбруднішим повітрям / [Електронний ресурс] – режим доступу: <https://zakarpattya.net.ua/News/112683-Povitria-v-Uzhhorodi-naizabrudnenishe-v-zakhidnii-Ukraini>
4. Основні наслідки екологічної кризи. Екологія життя / [Електронний ресурс]. – Режим доступу : <http://www.ecolive.com.ua/content/book/75osnovn%D1%96nasl%D1%96dkiekolog%D1%96chno%D1%97-krizi>.
5. Хвесик М. А., Степаненко А. В. Екологічна криза в Україні: соціально-економічні наслідки та шляхи її подолання // Економіка України – 2014. – № 1. – С. 74-86.
6. Олійник Я. Б., Степаненко А. В., Обиход Г. О. Безпека життєдіяльності при екстремальних температурах за умов глобальних змін клімату : навч. посіб. – К. : ВПЦ “Київський університет”, 2011. – 315 с.
7. Гопко Г. Панацея від глобальної кризи / Г. Гопко // Вісн. Львів. ун-ту. Сер. : Журналістика. – 2004. – Вип. 25. – С. 434–443.
8. Єрмоленко А. М. Взаємодія стратегічної та комунікативної раціональності за умов глобалізації / А. М. Єрмоленко // Людина і культура в умовах глобалізації. – К. : Парапан, 2003. – С. 71–79.

Белей Олександр Володимирович, студент Інституту прокуратури та кримінальної юстиції, 1 курс магістратури, група 01-20м-01,
Карманний Євгеній Вадимович, доцент кафедри трудового права, кандидат технічних наук, доцент
Національний юридичний університет імені Ярослава Мудрого, м. Харків

КОНСТИТУЦІЯ УКРАЇНИ ЯК АНТИКРИЗОВИЙ ІНСТРУМЕНТАРІЙ У НАДЗВИЧАЙНИХ СИТУАЦІЯХ

***Анотація.** У роботі проаналізовано правову ситуацію, яка виникла із запровадженням карантину в Україні. Визначено шляхи дотримання балансу між обмеженнями прав людини та ефективного забезпечення безпеки життєдіяльності в період карантину.*

***Ключові слова:** антикризовий інструментарій, конституція, пандемія, карантин, коронавірус.*

Beley O.V., Karmanniy Ye.V. THE CONSTITUTION OF UKRAINE AS AN ANTI-CRISIS TOOL IN EMERGENCY SITUATIONS

***Abstract.** In paper the legal situation that arose with the introduction of quarantine in Ukraine is analyzed. Ways to ensure a balance between human rights restrictions and effective safety in the quarantine period have been identified.*

***Keywords:** anti-crisis tools, constitution, pandemic, quarantine, coronavirus.*

Актуальність. Постановка завдання. Пандемія коронавірусу «COVID19» нове явище у соціальній та правовій реальності, досі сучасний глобалізований світ не стикався з проблемами такого масштабу та поширення. Пандемія коронавірусу стала викликом для десятків держав і урядів світу, вона розкрила проблему в організації цивільного захисту населення та відсутності ефективного правового механізму боротьби з надзвичайними ситуаціями такого роду. Запроваджуючи карантинні обмеження, для уповільнення поширення коронавірусної пандемії уряд України не обрав механізм запровадження надзвичайного стану, який потребував прийняття указу Президентом України з подальшим погодженням Верховною Радою України. На перший погляд уряд обрав правильний шлях, адже він носить оперативний характер та дає можливість в короткострокові терміни здійснити необхідні заходи у сфері цивільного захисту для перешкоджання швидкому поширенню захворюваності серед населення коронавірусною хворобою. Постанова Кабінету Міністрів України від 20 травня 2020 року № 392 про встановлення карантину по своїй суті обмежує конституційні права громадян, а особливо право

на свободу пересування. Уряд в деякій мірі зазіхнув на повноваження інших органів державної влади, чим викликав суперечки між правниками чи легально були запроваджені карантинні обмеження, якщо так, то як дії уряду співвідносяться з статтею 19 та 64 Конституції України, де межа між свавільним обмеженням прав людини у надзвичайних ситуаціях і як дотриматись справедливого балансу між швидким і ефективним реагуванням на виклики, які породжує надзвичайна ситуація та забезпеченням прав і свобод людини та громадянина.

Метою моєї роботи є аналіз правової ситуації, яка склалась із запровадженням карантинних обмежень Кабінетом Міністрів України та шляхів вирішення проблеми дотримання справедливого балансу між обов'язком держави захищати право на життя і здоров'я громадян, впроваджуючи карантинні обмеження та зобов'язанням дотримуватись свавільного обмеження основоположних прав людини передбачених Конституцією України.

Основна частина. Стаття 64 Конституції України встановлює, що конституційні права і свободи людини і громадянина не можуть бути обмежені, крім випадків, передбачених Конституцією України. В умовах воєнного або надзвичайного стану можуть встановлюватися окремі обмеження прав і свобод із зазначенням строку дії цих обмежень [1]. Тобто, будь-які обмеження конституційних прав та свобод можливе лише законом та в період дії особливого правового режиму – надзвичайного або воєнного стану. Карантин ж на території України був впроваджений Постановою Кабінету Міністрів України № 211 від 11.03.2020 року «Про запобігання поширенню на території України гострої респіраторної хвороби Covid-19, спричиненої коронавірусом SARS-CoV-2» [2]. Закон України «Про захист населення від інфекційних хвороб» у ст. 1 наголошує на тому, що карантин – це адміністративні та медико-санітарні заходи, що застосовуються для запобігання поширенню особливо небезпечних інфекційних хвороб [3].

Починаючи з 17 березня, Україна впровадила ряд обмежувальних заходів з метою усунення небезпеки через перші випадки виявленого інфекційного захворювання. По-перше, держава поступово закрила пасажирські авіасполучення і кордони. У м. Києві, Харкові та Дніпрі було перервано роботу метро, пізніше було припинено міжобласне залізничне та автобусне сполучення. Було заборонено проведення масових заходів, у яких беруть участь більше, ніж 10 осіб та закриття усіх навчальних закладів усіх рівнів. Пізніше Верховна Рада України прийняла Закон України «Про внесення змін до деяких законодавчих актів, спрямованих на запобігання виникненню та поширенню коронавірусної хвороби». Цим Законом забезпечує належне виконання громадянами усіх заходів безпе-

ки, введених органами виконавчої влади та органами місцевого самоврядування. На цей час особи, які порушують загальні правила, будуть підлягати адміністративній відповідальності. Обмежувальними заходами є пересування по вулиці не більше двох осіб, малолітні діти та неповнолітні – лише у супроводі з дорослими, виходити на вулицю лише з маскою, заборона відвідувати сквери, парки, спортивні майданчики, де є велике скупчення людей, виходити на вулицю лише за нагальною потребою. З збільшенням кількості хворих з 22.10.2020 року було припинено роботу торгових центрів, кінотеатрів та інших місць, де могли відбутись скупчення людей. Такі дії уряду були виправдані та ефективними і дали змогу українській системі охорони здоров'я витримати першу хвилю поширення коронавірусу.

Однак, постає питання чи такі дії уряду відповідають вимогам закону, Конституції України і чи вони за своєю природою не є свавільними. У цьому контексті потрібно розглянути два питання. По-перше чи можна обмежувати конституційні права та свободи громадян не запроваджуючи режим надзвичайної ситуації? Згідно статті 1 ЗУ «Про правовий режим надзвичайного стану» надзвичайний стан - це особливий правовий режим, який може тимчасово вводитися в Україні чи в окремих її місцевостях при виникненні надзвичайних ситуацій техногенного або природного характеру не нижче загальнодержавного рівня, що призвели чи можуть призвести до людських і матеріальних втрат, створюють загрозу життю і здоров'ю громадян. Надзвичайний стан може вводитись у разі виникнення особливо тяжких надзвичайних ситуацій техногенного та природного характеру (стихійного лиха, катастроф, особливо великих пожеж, застосування засобів ураження, пандемій, панзоотій тощо), що створюють загрозу життю і здоров'ю значних верств населення [4]. Даний закон визначає, що для введення надзвичайного стану необхідно існування декілька умов: виникнення такої ситуації, яка за своїм масштабом може породити значні негативні наслідки для великої кількості населення. В день коли КМУ прийняв рішення про запровадження карантину фіксувались поодинокі випадки захворюваності коронавірусом, тобто загроза не була такого масштабу, що необхідно було впроваджувати надзвичайний стан.

На рисунку 1 представлена динаміка захворюваності коронавірусом в Україні за період 15.04. – 30.09.2020 р. [5].

Однак, на даний час, коли фіксуються тисячі захворювань за день, виникає питання чи виникає обов'язок органів державної влади все таки провадити режим надзвичайного стану. Відповідь на це питання ми можемо знайти в статті 4 ЗУ «Про правовий режим надзвичайного стану», в якій йдеться, що надзвичайний стан вводиться лише за наявності реа-

льної загрози безпеці громадян або конституційному ладові, усунення якої іншими способами є неможливим. Тобто, за своєю природою запровадження правового режиму надзвичайної ситуації це лише один із можливих варіантів дії держави у питаннях цивільного захисту.



Рис. 1. Динаміка захворюваності коронавірусом в Україні за період 15.04. – 30.09.2020 р.

По-друге чи можна вважати постанову КМУ про запровадження карантину законом в розумінні Конституції України? Карантин запроваджений постановою уряду насамперед обмежує свободу пересування. Стаття 33 Конституції України визначає, що кожному, хто на законних підставах перебуває на території України, гарантується свобода пересування, вільний вибір місця проживання, право вільно залишати територію України, за винятком обмежень, які встановлюються законом [1]. В зміст цієї конституційної норми закладено механізм протидії свавільному обмеженню прав людини і громадянина, адже закон на відмінно від інших актів які видають виконавчими органами державної влади, приймається чи не єдиним легітимним органом – парламентом, який висловлює народу, до нього ставляться вищі юридичні вимоги та процес його прийняття є більш виваженим і складним. Та чи можна з цього зробити висновок, що постанова КМУ про запровадження карантину не відповідає Конституції. Потрібно погодитись з окремою думкою висловленою суддею Конституційного Суду України Лемаком В.В., у справі від 28 серпня 2020 року № 10-р/2020, що сама сутність Конституції України відображає її призначення й мету - забезпечення прав і свобод людини та гідних умов її життя (абзац четвертий преамбули до Конституції України). Відповідно до статті 3 Конституції України людина, її життя і здоров'я, честь і гідність, недоторканність і безпека визнаються в Україні найвищою соціальною цінністю (частина перша); права і свободи люди-

ни та їх гарантії визначають зміст і спрямованість діяльності держави; держава відповідає перед людиною за свою діяльність; утвердження і забезпечення прав і свобод людини є головним обов'язком держави (частина друга). Виходячи з наведеного, держава зобов'язана здійснити ефективні заходи - зокрема правове регулювання та відповідну адміністративну практику - з метою захисту людини і суспільства від серйозних загроз, пов'язаних із поширенням на території України COVID-19. Через поширення хвороби під загрозою опинилося життя і здоров'я людей - фундаментальні конституційні цінності. Однак постанова КМУ № 392, якою запроваджено низку обмежень у здійсненні конституційних прав і свобод людини, є актом Кабінету Міністрів України - підзаконним актом. Вирішивши підзаконним актом питання, яке віднесене Конституцією України до сфери виключного законодавчого регулювання, Кабінет Міністрів України перебрав на себе повноваження Верховної Ради України як єдиного органу законодавчої влади [6]. Тож прийняття КМУ рішення про обмеження певних конституційних норм не відповідає принципу поділу влади і такий спосіб ухвалення рішення не є сумісним з Конституцією України.

У зв'язку з вище зазначеним постає питання ефективності конституційних норм і Конституції України загалом як антикризового інструментарію. Норми Конституції України чітко визначають, що конституційні права громадян можуть обмежуватись тільки законом – актом парламенту. На практиці постає проблема в тому, що на відмінно від уряду, який може швидко та ефективно приймати рішення, парламент у свою чергу зв'язаний процедурою прийняття закону, яка може тривати тижнями, адже парламент все таки колегіальний орган і рішення приймається більшістю голосів. Тож постає проблема дотримання справедливого балансу між забезпеченням ефективного та швидкого прийняття рішень і дотриманням прав та свобод громадян. На мою думку критерієм дотримання такого балансу інтересів є ієрархія цінностей закладених в Конституцію України, а саме що життя та здоров'я людини - ключова та найвища соціальна цінність і для їхнього забезпечення можливо обмежити деякі інші конституційні права: права на свободу пересування, право мирно збиратися і проводити збори, мітинги, походи і демонстрації та інші.

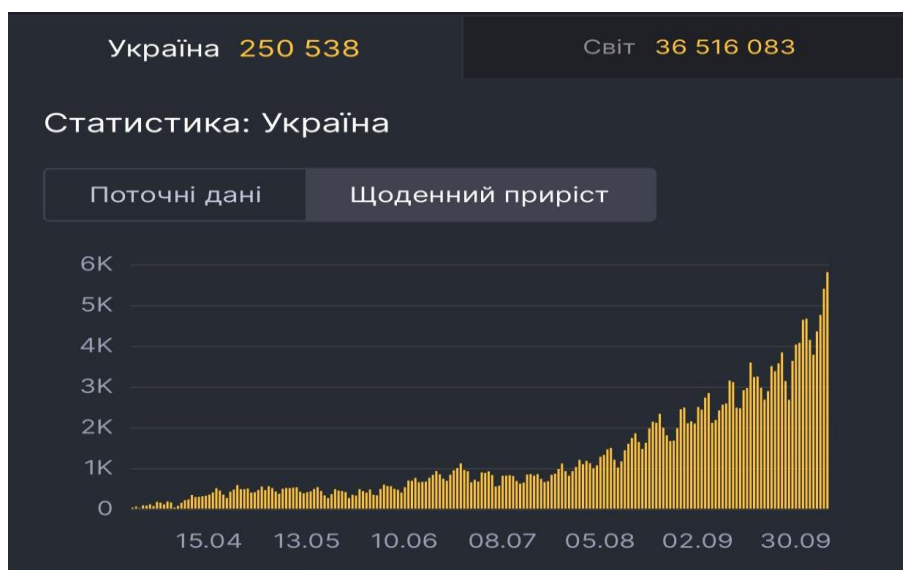
Висновки. Пандемія коронавірусу стала не лише викликом для системи охорони здоров'я України, але і для правової системи в цілому, в тому числі у сфері цивільного захисту. Українське суспільство та держава опинились в ситуації невизначеності, адже досвіду дій немає, інші країни також стикнулись з такою проблемою і кожна приймає своє особливий механізм боротьби з поширенням коронавірусу. В цій боротьбі державі необхідно утриматись від свавільних дій та рішень, бо їхні нас-

лідки можуть бути набагато серйознішими ніж наслідки від коронавірусу. Держава повинна обрати такий варіант дій, який буде найбільш швидким та ефективним, це може бути як і запровадження правового режиму надзвичайної ситуації, так і запровадження тільки карантинних заходів. Як і будь-яке обмеження карантин повинен відповідати легітимній меті – захист життя та здоров'я громадян, в тому числі шляхом обмеження деяких інших конституційних прав та свобод. Проте, мабуть найважливішим все таки залишається дотримання принципу пропорційності у прийнятті рішень щодо запровадження певних обмежень конституційних прав та свобод громадян. Конституція України у свою ж чергу діє таким ж чином, що в звичайний період, але висуває ряд додаткових позитивних зобов'язань держави – діяти ефективно та швидко, але при цьому не порушуючи основоположні принципи та конституційні цінності, в цьому проявляється антикризовий інструментарій Конституції.

Список використаних джерел

1. Конституція України: Закон України від 28 червня 1996 р. № 254к/96-ВР / Верховна Рада України. Відомості Верховної Ради України. 1996. № 30. Ст. 141.
2. Про запобігання поширенню на території України гострої респіраторної хвороби Covid19, сприченої коронавірусом SARS-CoV-2: Постанова Кабінету Міністрів України від від 11.03.2020 року № 211. URL: <https://zakon.rada.gov.ua/laws/show/211-2020-%D0%BF#Text>
3. Про захист населення від інфекційних хвороб: Закон України від 6 квітня 2000 р. № 29. Верховна Рада України. Відомості Верховної Ради України. 2000. № 30. Ст. 228.
4. Про правовий режим надзвичайного стану: Закон України від 16 березня 2000 р. № 23 Верховна Рада України. Відомості Верховної Ради України. 2000. № 23. Ст. 176
5. Графіки по COVID 19. 2020 р. URL: <http://vse.rv.ua/article>
6. Рішення Конституційного Суду України від 28 серпня 2020 року № 10-р/2020.

Білик Олег Анатолійович, студент Інституту підготовки кадрів для органів юстиції України, 2 курс бакалаврату, група 04-19-03,
Луценко Олена Євгенівна, асистент кафедри трудового права,
кандидат юридичних наук

Національний юридичний університет імені Ярослава Мудрого, м. Харків

ПРОБЛЕМИ ЗАХИСТУ ПЕРСОНАЛЬНИХ ДАНИХ ПРАЦІВНИКІВ ПРИ ПРАЦЕВЛАШТУВАННІ

***Анотація.** Тези висвітлюють питання захисту персональних даних працівника. У роботі на підставі аналізу законодавства виділено проблемні питання гарантування працівнику права на захист персональних даних та здійснення протидії зловживанням з боку роботодавця. На підставі проведеного дослідження сформульовані висновки щодо шляхів захисту працівника від протиправного використання наданих ним роботодавцю персональних даних.*

***Ключові слова:** персональні дані, працівник, захист прав.*

Bilyk O.A., Lutsenko O.Ye.

PROBLEMS OF THE WORKERS PERSONAL DATA PROTECTION AT EMPLOYMENT

***Annotation.** Theses light up the question of protection of the personal data of worker. In-process on the basis of analysis of legislation the problem questions of avouching for the worker of right are distinguished of defence of the personal data and realization of counteraction to abuses from the side of employer. On the basis of undertaken a study the set forth conclusions are in relation to the ways of defence of worker from the use of given to the employer of the personal data them.*

***Keywords:** the personal data, worker, protection of rights.*

Актуальність. Актуальність обраної теми зумовлена питанням захисту прав людини у сфері праці, адже при укладенні трудового договору найманий працівник передає роботодавцю певні відомості персонального характеру. Розпорядження роботодавцем персональними даними може призвести до порушення прав працівника, і тому ця проблематика потребує уваги та дослідження.

Постановка завдання. Трудове право України в цілому розвивається в напрямі забезпечення рівності прав та обов'язків роботодавця та найманого працівника. За таких умов вкрай важливим стає вибудовування системи стримувань роботодавця від зловживань, пов'язаних із отриманням та використанням персональних даних працівника. Слід розуміти, що персональні дані особи яка працевлаштовується містять ті відомості, які відповідно до приписів Конституції України, повинні перебувати під особливою правовою охороною.

Основна частина. У вітчизняному законодавстві досить тривалий час було відсутнє легальне визначення поняття «персональні дані». Тільки у зв'язку з прийняттям Закону України «Про захист персональних даних» з'явилося законодавче закріплене поняття «персональні дані», що визначені як відомості чи сукупність відомостей про фізичну особу, яка ідентифікована або може бути конкретно ідентифікована (ст. 2). Ст. 11 Закону України «Про інформацію» дублюється аналогічне визначення, проте ч. 2 зазначеної статті закріплює перелік основних даних про особу (персональних даних), до яких зараховано національність,

освіту, сімейний стан, релігійність, стан здоров'я, а також адресу, дату і місце народження [1].

Персональні дані про особу містяться на відповідних носіях, які виконують не лише функцію матеріальної форми особистої інформації, а й водночас слугують доказом про їх реальність. Так, персональні дані особи фіксуються у паспорті, ідентифікаційному коді, свідоцтві про укладення шлюбу тощо. Персональні дані працівника за своєю сутністю відображають особисту або сімейну таємницю громадян, їх приватне життя та входять до кола інформації, що підлягає захисту від несанкціонованого доступу.

Чине законодавство України, регламентуючи сутність персональних даних, також не залишає осторонь питання того, яким чином роботодавець отримуватиме достатню правову підставу для того, щоб мати можливість використовувати персональні дані найманого працівника. За таких обставин роботодавець окремо від працівника стає розпорядником персональної інформації, а у правовідносинах з цього питання виникає юридична впевненість у тому, що працівник не буде безпідставно оскаржувати його дії, які він буде здійснювати у межах даного права. В частині правового регулювання укладення трудового договору виходить з того, що працівник при укладенні трудової угоди із роботодавцем повинен передати йому окремі персональні дані, що є необхідною умовою для офіційного працевлаштування [2].

Законодавець визначає певний перелік персональних даних які в усіх випадках надається особою яка бажає влаштуватись на роботу. Згідно зі статтею 24 Кодексу законів про працю України громадянин зобов'язаний подати паспорт або інший документ, що посвідчує особу, а у випадках, передбачених законодавством, також документ про освіту (спеціальність, кваліфікацію), про стан здоров'я, та інші документи [3]. Вказані приписи є цілком логічними, адже якщо роботодавець шукає спеціаліста для виконання певної роботи або така робота пов'язана із негативним впливом на здоров'я, він повинен пересвідчитись у тому що особа яка бажає зайняти відповідну посаду відповідає професійним вимогам.

Існують й вимоги щодо відомостей, які заборонено вимагати в працівника. Відповідно до статті 25 Кодексу законів про працю та статті 7 Закону України „Про захист персональних даних”, при укладенні трудового договору забороняється вимагати від осіб, які поступають на роботу, відомості про їх партійну і національну приналежність, походження, реєстрацію місця проживання чи перебування та документи, подання яких не передбачено законодавством. Такі види особистих даних є особливо захищеними законодавцем і роботодавець в жодному випадку не

залежно від ситуації не має права вимагати вказаних відомостей у свого потенційного працівника.

Таким чином, виникає проблема захисту тієї частини особистих даних, які працівник передав роботодавцю при укладенні трудового договору. На практиці найбільше проблем у цьому питанні виникає у питанні захисту інформації про стан здоров'я працівника, яка була надана роботодавцю. Цілком ймовірним є такий розвиток подій, за яким після звільнення робітника через наявність конфлікту із ним роботодавець поширює відомості про стан його здоров'я. Таке поширення може мати форму як публічного, наприклад, із використанням засобів масової інформації, так і через приватне повідомлення інших потенційних роботодавців. У такому разі опосередковано обмежується право на подальше працевлаштування звільненого працівника. Крім того, таке розголошення відомостей про стан здоров'я працівника може завдати йому моральної шкоди. Роботодавець може також поширювати інформацію про накладені на працівника дисциплінарні стягнення, хоча такі стягнення не записуються у трудову книжку. В таких умовах працівник може зазнати матеріальної шкоди.

Із різних країн-членів Ради Європи до ЄСПЛ надходили справи, пов'язані із тим, що роботодавці протиправно використовували особисту інформацію надану працівниками. В таких справах ЄСПЛ виробив доктрину індивідуального підходу та запровадив принцип використання відомостей виключно за їх цільовим призначенням. По-перше, випадки протиправного використання персональних даних повинні визначатися індивідуально, а по-друге, полягає у тому що цільове призначення персональних відомостей найманого працівника має охоплювати винятково питання пов'язані із його професійною діяльністю [4].

Наприклад, у рішенні «Суріков проти України», (2017 року). Роботодавець заявника довільно збирав, зберігав та використовував дані стосовно його психічного здоров'я у зв'язку із заявою останнього про підвищення, а також відкрив ці дані колегам заявника та суду в ході відкритого розгляду справи. Законодавство дозволяло зберігання даних стосовно здоров'я заявника протягом тривалого часу та дозволяло її оприлюднення та використання для цілей, які не відповідали початковій меті їх збору. ЄСПЛ дійшов висновку, що це непропорційне втручання в право заявника, що не було необхідним у демократичному суспільстві, тому є порушення. Працівник має законодавчі гарантії захисту своєї особистої інформації не лише під час працевлаштування, а й після припинення трудових правовідносин.

Закон України «Про інформацію» передбачає принципи правомірності одержання, використання, поширення, зберігання та захисту інфо-

рмації. Роботодавець з моменту отримання персональних даних працівника юридично стає розпорядником відповідної інформації, а отже на нього автоматично покладається обв'язок захищати надані йому відомості від неправомірного використання а самому утримуватись від такого використання.

Якщо роботодавець на будь-якому етапі трудових правовідносин, чи після їх припинення порушив право людини шляхом неправомірного використання її особистої інформації, то у працівника виникає декілька можливих варіантів захисту. По-перше, ніхто не виключає звичайні перемовини – особа доносить до відома свого керівництва свою позицію і з певною ймовірністю шляхом самозахисту зможе дійти згоди з роботодавцем і припинити протиправну поведінку остатнього.

По-друге, консолідація особистих зусиль із ресурсами профспілки, яка діє на підприємстві, із посиленням на колективний договір підвищить ймовірність позитивного вирішення спору. Якщо на підприємстві укладено колективний договір, то його положення можуть містити гарантії щодо захисту персональної інформації.

По-третє, правомірним способом захисту прав та інтересів стане звернення робітника до комісії по трудовим спорам, якщо така можливість буде наявна і через цей орган довести неправомірність дій роботодавця. А по-четверте, найбільш дієвим інструментом, на наш погляд, є судовий захист порушених прав та інтересів. У разі отримання позитивного рішення суду працівник може розраховувати не лише на припинення протиправної поведінки з боку роботодавця, а й на компенсацію судових витрат моральної і матеріальної шкоди. Проте працівнику буде потрібно самостійно довести протиправність дій роботодавця.

Висновки. Таким чином, при захисті права на повагу до персональних даних працівника слід керуватись міжнародними правовими стандартами та практикою ЄСПЛ. Право на захист персональних даних є одним з основоположних і реалізація права на працю не повинна негативно впливати на стан захищеності наданих роботодавцю персональних даних. Перспективним в подальшому є дослідження обраного питання у площині аналізу судової практики вирішення спорів щодо неправомірного використання роботодавцем персональних даних працівника.

Список використаних джерел

1. Карпенко Д. В. Правовий режим охорони бази персональних даних на підприємствах України. *Форум права*. - 2012. № 1. С. 432-437.
2. Оніщенко О. В. Захист персональних даних. *Юридичний вісник* № 1(22), 2012. С. 62-63.
3. Кодекс законів про працю України. URL:

<https://zakon.rada.gov.ua/laws/show/322-08>

4. Recommendation No. R (91) 10 of the Committee of Ministers to member states on the communication to third parties of personal data held by public bodies. Adopted by the Committee of Ministers on 9 September 1991 at the 461st meeting of the Ministers' Deputies. URL: <http://azop.hr/images/dokumenti/168/recommendationr9110.pdf>

Білянська Софія Андріївна, студентка господарсько-правового факультету, 1 курс магістратури, група 02-20м-03,
Ковжого Сергій Олексійович, доцент кафедри трудового права, кандидат хімічних наук, доцент
Національний юридичний університет імені Ярослава Мудрого, м. Харків

ЗАХИСТ НАСЕЛЕННЯ ПРИ СТИХІЙНИХ ЛИХАХ

Bilyanska S.A., Kovzhoga S.O.
PROTECTING THE POPULATION DURING NATURAL DISASTERS

Актуальність. Постановка завдання. Цивільний захист - це функція держави, спрямована на захист населення, територій, навколишнього природного середовища та майна від надзвичайних ситуацій шляхом запобігання таким ситуаціям, ліквідації їх наслідків і надання допомоги постраждалим у мирний час та в особливий період (ст.4 Кодексу цивільного захисту України).

Таким чином, під час стихійного лиха населення потребує цивільного захисту, адже стихійне лихо – це природне явище, що діє з великою руйнівною силою, заподіює значну шкоду території, на якій відбувається, порушує нормальну життєдіяльність населення, завдає матеріальних збитків.

Основна частина. До явищ стихійного лиха, які можливі на території України відносяться: землетруси; повені (паводки; підтоплення; катастрофічне затоплення); селеві потоки; зсуви; сильний вітер (ураган, смерч), снігопад, хуртовина, бурі та інші явища природи, що виникають як правило раптово. До них можна також віднести і пожежі, особливо лісові і торф'яні. Вони порушують нормальну життєдіяльність людей, руйнують і знищують матеріальні цінності, а іноді призводять до загибелі людей.

Рятувальні і невідкладні аварійно-відновлювальні роботи у залежності від масштабів стихійного лиха і обставин, що склалися, мають різноманітний характер. Наприклад, при землетрусах, для виконання рятувальних, невідкладних, аварійно-відновлювальних робіт залучаються рятувальні зведені загони, загони механізації робіт, аварійно-технічні

команди, інші формування, які мають бульдозери, екскаватори, крани, механізований інструмент і засоби малої механізації. При повенях, для виконання рятувальних робіт залучають загони цивільного захисту, а також спеціалізовані команди і підрозділи, які оснащені плавзасобами, санітарні пости і дружини, гідрометеорологічні пости, розвідувальні групи, збірні загони механізації робіт, формування будівельних, ремонтно-будівельних організацій та охорони громадського порядку.

Для боротьби з сніговими завалами залучаються формування загального призначення, а також все працездатне населення даного району, а при необхідності сусідніх районів. Роботи з очищення від снігу в містах виконуються спочатку на основних транспортних магістралях і відновлюється робота основних життєзабезпечуючих об'єктів енерго-, тепло- та водозабезпечення. При обледенінні руйнуванню найбільше підлягають лінії електропередач і зв'язку, контактні мережі електротранспорту. Для боротьби з обледенінням використовують три способи: механічний, тепловий. При механічному способі лід і замерзлий сніг збивають з проводів жердинами, скребками, закріпленими на жердинах, мотузками, перекинутими через провід. При тепловому способі використовують змінний і постійний струм. На шляхах лід сколюють або посипають піском, гравієм, особливо на поворотах та дільницях з поганою видимістю. При бурях і буревіях проводять попереджувальні, рятувальні роботи. У районах, де часто виникають буревії, будівлі і споруди будують із найбільш міцних матеріалів, ставлять зміцнені опори ліній електропередач і зв'язку, для укриття людей будують заглиблені захисні споруди. Ці заходи розробляються і впроваджуються комплексно, з охопленням всіх питань, що стосуються надзвичайної ситуації.

Висновки. Таким чином, людина повинна, перш за все, сама турбуватися і приймати рішення із захисту від небезпеки, вміти захищати своє життя, коли це можливо. Для прийняття рішення щодо заходів захисту необхідно знати фактори ураження даного типу надзвичайної ситуації та характеристики осередку ураження.

Бистрай Діана Володимирівна, курсант факультету № 2, група 207,
Гончарук Валентина Василівна, доцент кафедри трудового та господарського права факультету № 2, кандидат юридичних наук,
старший науковий співробітник
Харківський національний університет внутрішніх справ, м. Харків

ПРОБЛЕМА ГЕНДЕРНОЇ РІВНОСТІ У ТРУДОВИХ ПРАВОВІДНОСИНАХ

Анотація. Зазначено, що рівні права жінок і чоловіків – це відсутність обмежень чи привілеїв за ознакою статі, а гендерна рівність – рівний правовий статус жінок і чоловіків та рівні можливості для його реалізації. Вказано, що для досягнення повної рівності між чоловіками та жінками у демократичній державі потрібно забезпечити їм рівну можливість для реалізації своїх законних прав та виконання обов'язків, а також захисту рівного співіснування один одного в суспільстві та у всіх сферах життєдіяльності людини.

Ключові слова: трудове право, трудові правовідносини, гендерна рівність, працівник, роботодавець.

Bystrai D.V., Goncharuk V.V.
THE PROBLEM OF GENDER EQUALITY
IN LABOR LEGAL RELATIONS

Abstract. It is noted that equal rights for women and men are the absence of restrictions or privileges on the grounds of sex, and gender equality is equal legal status for women and men and equal opportunities for its implementation. It is stated that in order to achieve full equality between men and women in a democratic state, it is necessary to provide them with an equal opportunity to exercise their legal rights and perform their duties, as well as to protect equal coexistence in society and in all spheres of human life.

Keywords: labor law, labor relations, gender equality, employee, employer.

Актуальність. Не одне століття жінок тримали в «рамках», за які вони не могли виходити, оскільки – це вважалося нормою, і вихід за ці «рамки» означало – йти наперекір системі, яка функціонувала і не бажала змінюватися. Жінки не можуть виконувати важку роботу, а тому вони не можуть працювати будівниками, механіками, не можуть приймати важливі рішення, відповідно – не можуть займати керівні, відповідальні посади. Відтак, зважаючи на вищезазначене в Україні та світі проводились та надалі проводяться реформи, набирають чинності закони, ратифікуються міжнародні договори.

Постановка завдання. З метою встановлення рівності між чоловіком та жінкою у трудових відносинах 1 січня 2006 року набув чинності Закон України «Про забезпечення рівних прав та можливостей жінок і чоловіків», в якому зазначено, що рівні права жінок і чоловіків – це відсутність обмежень чи привілеїв за ознакою статі, а гендерна рівність – рівний правовий статус жінок і чоловіків та рівні можливості для його реалізації [1]. Забороняється будь-яка пряма чи непряма дискримінація за ознакою статі, яка визначається як дія чи бездіяльність, що виражають будь-яке розрізнення, виняток або привілеї за ознакою статі.

Основна частина. Будь-яка особа, яка вважає, що до неї було застосовано дискримінацію будь-якого характеру може звернутися зі скаргою до Уповноваженого Верховної Ради України з прав людини, спеціально

уповноваженого органу центральної влади з питань рівних прав та можливостей жінок і чоловіків, який, у свою чергу, повинен розглянути дану проблему та запобігти її новому виникненню та поширенню.

Роботодавцю заборонено використовувати будь-які дії дискримінаційного характеру по відношенню до чоловіків або жінок, що принижує їхню честь та гідність. На даний момент точно не визначено відповідальність за порушення гендерної рівності в законодавстві про працю. Але, відповідно до статті 24 Закону України «Про забезпечення рівних прав та можливостей жінок і чоловіків», особи, винні в порушенні вимог законодавства про забезпечення рівних прав та можливостей жінок і чоловіків, несуть цивільну, адміністративну та кримінальну відповідальність згідно із законом [1].

Також, відповідно до статті 23 цього ж закону, особа має право на відшкодування матеріальних збитків та моральної шкоди, завданих їй унаслідок дискримінації за ознакою статі, сексуальних домагань чи інших актів насильства за ознакою статі. Моральна шкода відшкодовується незалежно від матеріальних збитків, які підлягають відшкодуванню, та не пов'язана з їх розміром. Порядок відшкодування матеріальних збитків та моральної шкоди, завданих унаслідок дискримінації за ознакою статі, сексуальних домагань чи інших актів насильства за ознакою статі, визначається законом [1].

Роботодавець повинен неухильно дотримуватись гендерної рівності по відношенню до своїх підлеглих, не зважаючи на їхню стать. Порушення роботодавцем гендерної рівності чоловіка та жінки є порушенням законодавства про працю.

На міжнародному рівні 18 грудня 1979 року було прийнято Конвенцію ООН «Про ліквідацію всіх форм дискримінації стосовно жінок» [2], в якій містяться вимоги щодо рівного статусу жінок та чоловіків у трудових відносинах. Ст. 8¹ КЗпП зазначає, якщо міжнародним договором або міжнародною угодою, в якій бере участь Україна, встановлено інші правила, ніж ті, що їх містить законодавство України про працю, то застосовуються правила міжнародного договору або міжнародної угоди. Умови договорів про працю, які погіршують становище працівників порівняно з законодавством України про працю, є недійсними [3], відповідну гарантію регламентує стаття 9 КЗпП.

Кожна країна має на меті закріпити рівність між протилежними статями на конституційному рівні, оскільки, – це є Основним законом будь-якої демократичної держави. Норми, які закріплені в її положеннях, мають найвищу силу та інші закони, що приймаються не можуть їй суперечити. Україна не є винятком, Конституція закріплює принцип рівності між чоловіками та жінками.

Слід окремо зазначити, що відповідно до статті 7 Закону України «Про колективні договори і угоди» № 3356-ХІІ від 01.07.1993 р., колективний договір може передбачати додаткові порівняно з чинним законодавством і угодами гарантії, соціально-побутові пільги. Це означає, що праця жінок за такими договорами може бути законно та справедливо привілейована в залежності від специфіки умов праці та лояльності роботодавця [4].

Відповідно до ст. 184 КЗпП, забороняється відмовляти жінкам при прийомі на роботу і знижувати їм заробітну плату з мотивів, пов'язаних із вагітністю або наявністю дітей віком до трьох років, а одиноким матерям – за наявністю дитини віком до 14 років або дитини з інвалідністю [3]. Безперечно, така норма є основою будь-якого декларування соціальних стандартів. Проте механізми її реалізації зводяться до того, що роботодавець зобов'язаний надати письмову відмову у прийомі на роботу, яку можливо оскаржити в судовому порядку.

При цьому, враховуючи відсильний характер статей Кодексу, а також необхідність ефективного регулювання положень щодо захисту праці жінок, слід звернути увагу на Наказ Міністерства охорони здоров'я № 256 від 29.12.1993 «Про затвердження Переліку важких робіт та робіт із шкідливими і небезпечними умовами праці, на яких забороняється застосування праці жінок» [5], що і встановлює перелік робіт, праця на яких не відповідає фізіологічним властивостям жіночого організму та може призвести до невідворотного погіршення стану здоров'я жінки. Отже, як сказав Ж. Котье: «Повага до гідності жінки та визнання її рівних із чоловіком прав означає рівність прав щодо участі в культурному, економічному, суспільному й політичному житті. Однак досягнута в цій сфері рівність прав повинна йти поруч із визнанням особливого покликання жінки; ця рівність не має шкодити жінці, материнству та сім'ї» [6].

Висновки. Тому, підсумовуючи все вищезазначене можна абсолютно точно сказати, що для досягнення повної рівності між чоловіками та жінками у демократичній державі потрібно забезпечити їм рівну можливість для реалізації своїх законних прав та виконання обов'язків, а також захисту рівного співіснування один одного в суспільстві та у всіх сферах життєдіяльності людини.

Список використаних джерел

1. Про забезпечення рівних прав та можливостей жінок і чоловіків: Верховна Рада України; Закон України від 08.09.2005 № 2866-IV [Електронний ресурс]. – Режим доступу: <https://zakon.rada.gov.ua/laws/show/2866-15#top>
2. Про ліквідацію всіх форм дискримінації стосовно жінок: Конвенція ООН від 18.12.1979 [Електронний ресурс]. – Режим доступу:

https://zakon.rada.gov.ua/laws/show/995_207#top

3. Кодекс законів про працю України: Верховна Рада України; Закон України від 10.12.1971 № 322-VIII [Електронний ресурс]. – Режим доступу: <https://zakon.rada.gov.ua/laws/show/322-08#top>

4. Про колективні договори і угоди: Верховна Рада України; Закон України від 01.07.1993 № 3356-XII [Електронний ресурс]. – Режим доступу: <https://zakon.rada.gov.ua/laws/show/3356-12#Text>

5. Про затвердження Переліку важких робіт та робіт із шкідливими і небезпечними умовами праці, на яких забороняється застосування праці жінок: Наказ Міністерства охорони здоров'я від 29.12.1993 № 256 [Електронний ресурс]. – Режим доступу: <https://zakon.rada.gov.ua/laws/show/z0051-94#Text>

6. Праця жінок та гендерна рівність [Електронний ресурс]. – Режим доступу: <http://vn.dsp.gov.ua/novini-upravlinnya/pratsya-zhinok-ta/>

Близнюк Ірина Віталіївна, студентка інституту прокуратури та кримінальної юстиції, 1 курс магістратури, група 01-20м-01,
Карманний Євгеній Вадимович, доцент кафедри трудового права, кандидат технічних наук, доцент
Національний юридичний університет імені Ярослава Мудрого, м. Харків

АКТУАЛЬНІ ПРОБЛЕМИ ЗАБРУДНЕННЯ АТМОСФЕРНОГО ПОВІТРЯ КРІЗЬ ПРИЗМУ НАГАЛЬНИХ ВАД ПрАТ «ХАРКІВСЬКИЙ КОКСОХІМІЧНИЙ ЗАВОД»

***Анотація.** Робота присвячена проблематиці забруднення індустріальними факторами атмосферного повітря та його впливу на здоров'я людини, зокрема, в умовах пандемії. За приклад обраний ПрАТ «Харківський коксовий завод». Наведено короткий екскурс подій серпня – жовтня 2020 р., а саме, черговий триваючий прецедент отруєння міської екології. Розкрито значення твердих часток – РМ та встановлено взаємозв'язок підвищення їх рівня в атмосфері та поширення збудника COVID-19.*

***Ключові слова:** забруднення атмосфери, Коксохім, тверді частки – РМ, COVID-19.*

Blizniuk I.V., Karmanniy Ye.V.

CURRENT PROBLEMS OF ATMOSPHERIC AIR POLLUTION THROUGH THE PRISM OF RECENT PROBLEMS OF LIMITED LIABILITY COMPANY KHARKIV COKE PLANT TH (LLC KCP TH)

***Abstract.** This work is devoted to the issue of industrial air pollution and its impact on human health, in particular, during a pandemic. LLC Kharkov coke plant TH was chosen as an example. A brief overview of the events of August-October 2020 is given, namely, the latest ongoing case of urban ecology poisoning. The value of particular matter - PM*

was revealed, and the relationship between the increase of their level in the atmosphere and the spread of the pathogen COVID-19 was established.

Keywords: *air pollution, coke chemical, particular matter (PM), COVID-19.*

Актуальність. Постановка завдання. За останніми оцінками загального глобального тягаря захворювань приблизно 7 млн випадків передчасних смертей у світі обумовлено забрудненням атмосферного повітря [1].

За даними медико-екологічного моніторингу оцінки техногенного навантаження в Україні негативного впливу атмосферних забруднень зазнає близько 17 мільйони осіб, або 34% всього населення. Вади розвитку дітей у містах із забрудненням навколишнього середовища трапляються в 3 – 4 рази частіше, ніж у мешканців відносно чистих місцевостей, хвороби органів дихання реєструються удвічі частіше, загальний рівень захворюваності населення на 25 – 40% вищий, помітне також зростання рівню алергічних, онкологічних, серцево-судинних, генетичних та інших захворювань [2].

Основна частина. Звіт «Про стратегічну екологічну оцінку проєкту програми охорони навколишнього природного середовища м. Харків на 2021-2030 рр.» свідчить, що основними забруднювачами атмосферного повітря міста є ПрАТ «Харківський плитковий завод», ПрАТ «Харківський коксовий завод» та котельні комунального підприємства «Харківські теплові мережі» [3]. Вплив роботи підприємств на атмосферне повітря у Харкові чітко відображає індекс забруднення атмосфери (ІЗА) по роках (рис. 1).



Рис. 1. Індекс забруднення атмосфери (ІЗА) по роках.

Наріжним моментом при обранні тематики написання даної наукової роботи стала особиста зацікавленість питанням актуальної проблематики забруднення навколишнього середовища викидами Харківського коксового заводу.

Його історія бере свій початок ще у 1932 році. Тоді завод створювався як дослідна база для проектного інституту «Дніпрококс», що провадив відпрацювання конструкцій коксових батарей, і Науково-дослідного вуглехімічного інституту, який розробляв і доопрацював технології коксування. У післявоєнні часи, потужності заводу використовувалися здебільшого для промислового виробництва коксу та коксохімічної продукції аніж у наукових цілях.

Сьогодні ПрАТ «Харківський коксовий завод» – підприємство металургійної промисловості, відноситься за видами виробничої діяльності до підприємств чорної металургії, підгалузь – коксохімія. Який з моменту свого створення перманентно труїть повітря і життя харків'янам.

Хоча, звертаючи увагу на графік об'ємів виробництва Харківського коксового заводу (рис. 2), за яким, останнім часом, оберти йдуть радикально на спад, у 2020 питання впливу на довколишню екологію лишається більш ніж актуальним. Адже з середини серпня харків'яни знову потерпають від його їдких викидів.



Рис. 2. Графік об'ємів виробництва Харківського коксового заводу.

До речі, якщо співставити таблиці індексу забруднення атмосфери по рокам у Харкові (рис. 1) та графік об'ємів виробництва Харківського коксового заводу (рис. 2) то отримаємо цікаву тенденцію (рис. 3).

За результатами експертиз Державної екологічної інспекції (далі – Держекоінспекція), проведених 31 серпня, були виявлені, зокрема, оксид вуглецю, оксид азоту, сірка. Та оскільки підприємство взагалі не має дозволів на викиди забруднюючих речовин, не має і змоги порівняти отримані показники з законодавчо визначеними допустимими. У зв'язку з чим останній був оштрафований Держекоінспекцією на 272 гривні.

Об'єми виробництва, тис. т
Кокс валовий, суха вага



Рис. 3. Співставлення таблиці індексу забруднення атмосфери по рокам та графіку об'ємів виробництва Харківського коксового заводу.

У сухому залишку, домогтися офіційної оцінки шкоди, завданої навколишньому середовищу Харківським коксохімічним заводом не вдалося як і співмірного ситуації покарання винних.

Звертаючись до даних незалежного проекту громадського моніторингу якості повітря EcoCity, перевищення рівню часток PM2.5 та PM10 за період з кінця серпня до початку жовтня сягало подекуди 40 разів.

Твердими часточками PM (від англ. Particular Matter) (далі – PM) позначають ті тверді частки та краплі рідини, які перебувають у завислому стані у повітрі. Частки PM можуть складатись з низки компонентів, зокрема кислот, органічних хімічних сполук, металів, ґрунту, пилу тощо [4].

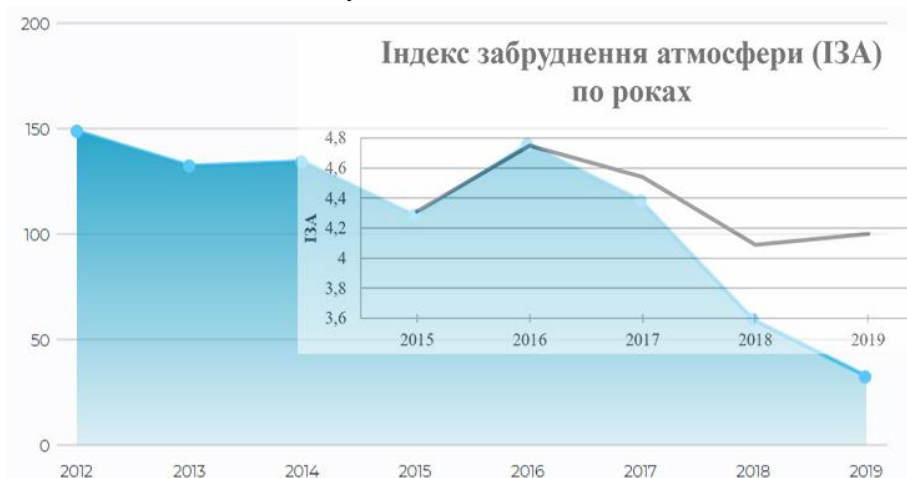
PM10, часточки менші за 10 мкм, є найнебезпечнішими для здоров'я людини оскільки мають малу швидкість осідання та довше перебувають у повітрі у завислому стані, можуть проникати глибоко в легені й осідати в них. Хронічний вплив завислих часток посилює ризик розвитку серцево-судинних і респіраторних захворювань, а також раку легенів [5].

Та коли ситуація загострюється перебігом пандемії, забруднення повітря в таких масштабах викликає просто невимовне обурення. Науковці з Universit di Bologna, Universit di Bari, Universit di Milano, Universit di Trieste, Societ Italiana Medicina Ambientale, опрацювали теорію залежності збільшення рівню захворюваності COVID-19 на територіях з повітрям більш забрудненим твердими частинками PM10 та PM2.5. та підготували звіт про кореляцію рівня забруднення повітря та поширення вірусу серед населення, в якому проаналізували факти розповсюдження вірусних інфекцій у 2010, 2016, 2018 та 2020 роках [6].

Виявилося, що тверді частинки в атмосферному повітрі є транспортерами для багатьох хімічних і біологічних забруднювачів, включаючи віруси, що в процесі коагуляції «прилипають» до атмосферних часток, здатних залишатися в атмосфері годинами, днями або тижнями, та переміщатися навіть на великі відстані. Це можливо завдяки розміру вірусу та наявності РМ в атмосферному повітрі (рис. 4).



Рис. 4. Ілюстрація порівняння розміру РМ10 та вірусної частки COVID-19.

Атмосферні частки, окрім того, що є носіями, являють собою субстрат, який може дозволити вірусу залишатися в повітрі в життєво важливих умовах протягом певного часу (годин або днів).

Зокрема, встановлена закономірність між перевищенням європейських меж концентрації РМ10, зареєстрованих в період з 10 лютого по 29 лютого, і числом випадків зараження COVID-19, виявленим до 3 березня (з урахуванням проміжної затримки, що становить 14 днів, та приблизно дорівнює часу інкубації вірусу з моменту зараження до безпосереднього його виявлення). А отже, доцільно стверджувати про наявність прямого зв'язку між рівнем забруднення атмосферного повітря частками РМ10 та підвищенням кількості випадків захворювання на COVID-19.

Висновки. Отже, ситуація вимагає негайного втручання задля подальшого контролю її перебігу. У вирішенні якої дієвими важелями впливу є впровадження щоденного контролю за кількістю та якістю викидів, суттєве збільшення розміру штрафів та реальна перспектива перенесення виробництва у короткі строки за межі міста з його подальшою модернізацію на більш екологічний лад.

Список використаних джерел

1. Global action plan for the prevention and control of noncommunicable diseases 2020. WHO. 2014.

2. Загоруйко Н. Використання даних медико-екологічного моніторингу для оцінки техногенного навантаження. Людина та довкілля. Проблеми неоекології. 2018. № 1-2.

3. Проект звіту про стратегічну екологічну оцінку проекту програми охорони навколишнього природного середовища м. Харків на 2021-2030 рр.

4. Борщевський О., Добровольський О. Тверді часточки як забруднювачі довкілля та джерела їх утворення в автомобілі. Науково-виробничий журнал. 2017.

5. Ambient air pollution: A global assessment of exposure and burden of disease. WHO. 2016. – URL: <https://apps.who.int/iris/bitstream/handle/10665/250141/9789241511353-eng.pdf?sequence=1>

6. Setti L., Passarini F., Gennaro G., Gilio A., та ін. Paper Relazione circa l'effetto dell'inquinamento da particolato atmosferico e la diffusione di virus nella popolazione. Societ italiana di medicina ambientale. 2020. – URL: https://cdn.onb.it/2020/03/COVID19_Position-Paper_Relazione-circa-l%E2%80%99effetto-dell%E2%80%99inquinamento-da-particolato-atmosferico-e-la-diffusione-di-virus-nella-popolazione.pdf

Бодзяк Анастасія Сергіївна, студентка юридичного факультету,
4 курс, група Ю-117,
Смолярова Марина Леонідівна, доцент кафедри конституційного, адміністративного та трудового права, кандидат юридичних наук, доцент
Національний університет «Запорізька політехніка», м. Запоріжжя

ОРГАНІЗАЦІЙНО-ПРАВОВИЙ АСПЕКТ СЛУЖБОВО-ТРУДОВИХ СПОРІВ ДЕРЖАВНИХ СЛУЖБОВЦІВ

***Анотація.** Визначено, що виникнення службово-трудових спорів завжди обумовлюється вчиненням трудового правопорушення, як з боку державного службовця так і з боку державного органу. Досліджено проблемні питання, пов'язані з реалізацією права державних службовців на можливість звернення до органів, які розглядають службово-трудові спори. Вносяться пропозиції, щодо вдосконалення чинного законодавства для усунення причин, які породжують трудові спори.*

***Ключові слова:** трудові спори, службово-трудові спори, конфлікт інтересів, трудове правопорушення, скарга, комісія з трудових спорів.*

Bodziak A.S, Smolyarova M.L. **ORGANIZATIONAL AND LEGAL ASPECT OF SERVICE AND LABOR DISPUTES OF CIVIL SERVANTS**

***Abstract.** It is determined that the occurrence of labor disputes is always caused by*

the commission of a labor offense, both by a civil servant and by a public authority. Problematic issues related to the exercise of the right of civil servants to appeal to bodies dealing with labor disputes have been studied. Proposals are made to improve the current legislation to eliminate the causes of labor disputes.

Key words: *labor disputes, service and labor disputes, conflict of interests, labor offense, complaint, labor dispute commission.*

Актуальність. Постановка завдання. Питання щодо захисту прав і свобод людини й громадянина, не оминула і сферу трудового права, проблема праці завжди була найбільш важливою та одночасно складною для будь-якої держави. Серед основних трудових прав працівників, великої уваги викликають саме службово-трудові спори. Проблемні питання службово-трудових спорів розглядалося в працях О.М. Обушенка, О.В. Кузніченко, М.І. Іншина, К.Ю. Мельник та інших вчених.

Основна частина. Службово-трудові спори – це конфлікт інтересів державного службовця як працівника та державного органу, в якому він обіймає посаду, та роботодавця в особі державного органу з приводу порушень умов здійснення службово-трудової діяльності.

Положення Закону України «Про державну службу» гарантують захист прав працівників у випадках: необґрунтованого звільнення з посади державної служби, накладення дисциплінарного стягнення, у випадку, коли висновок щодо оцінювання службової діяльності працівника містить негативну оцінку [1]. Такий перелік захисту прав потребує не лише удосконалення, а й розширення, адже обов'язки працівника значним чином перебільшують свій обсяг на відміну від самих прав.

Виникнення цих спорів завжди обумовлюється вчиненням трудового правопорушення, як з боку державного службовця так і з боку державного органу. Передумовою такого правопорушення є порушення обов'язків, правил чи вимог трудового розпорядку які трактуються в нормативно-правових актах, положеннях, посадових інструкціях тощо. Судова практика розгляду цієї категорії справ судами показує, що головними причинами виникнення спорів, є рішення, дії чи бездіяльність суб'єктів владних повноважень при прийнятті особи на державну службу, стягнення середнього заробітку за час вимушеного прогулу працівника, стягнення грошової компенсації за неотримане речове майно, а також притягнення особи до відповідальності чи переведення на іншу посаду або звільненні з посади особи, яка проходить публічну службу тощо. Трудові спори відповідно до ст. 221 Кодексу законів про працю України розглядають комісії з трудових спорів і районні (міські) суди. Такий порядок розгляду трудових спорів, що виникають між працівником і уповноваженим ним органом, застосовується незалежно від форми трудового договору. Право працівника на вирішення спору комісією слугує

позитивним моментом, оскільки розв'язання проблем керівником призводить до виникнення ряду протиріч [2, с. 48].

Комісія по трудових спорах є обов'язковим первинним органом по розгляду трудових спорів, що виникають на підприємствах, в установах, організаціях, за винятком спорів, зазначених у статтях 222, 232 КЗпП України. Органи, які розглядають трудові спори, мають не тільки поновити порушене право працівника, а й вжити заходів щодо усунення причин, які породжують трудові спори. Щодо посадових осіб, які порушують права працівників, у необхідних випадках можуть застосовуватися заходи для притягнення їх до відповідальності, передбаченої чинним законодавством. При розв'язанні спірного питання комісією діє принцип змагальності сторін. Це значно розширює перелік правових засобів захисту своїх прав державними службовцями, оскільки у заявника скарги є можливість доказування обґрунтованості заявлених ним підстав порушення його прав. У випадку порушення прав державного службовця з боку керівника державної служби чи державним службовцем вищого органу або у випадку, коли ці особи створюють перешкоди в реалізації прав державного службовця, він може подати скаргу безпосередньо до центрального органу виконавчої влади, що забезпечує формування та реалізує державну політику у сфері державної служби.

Центральний орган проводить службове розслідування відповідно до Порядку проведення службового розслідування стосовно осіб, уповноважених на виконання функцій держави або місцевого самоврядування. Службове розслідування проводить спеціально визначена комісія, склад якої визначається за рішенням центрального органу виконавчої влади. Важливим моментом є те, що члени комісії несуть персональну відповідальність за повноту, всебічність і об'єктивність висновків службового розслідування та нерозголошення інформації, що стосується цього розслідування. Така норма є гарантією захисту порушених прав. За результатами проведеного розслідування складається акт, у якому визначається не тільки результат розслідування, а й всі обставини справи [3]. Встановлений законодавством порядок розгляду трудових спорів не виключає для працівників можливості оскаржити дії власника до інших органів. Подання скарги вирішується відповідно до Закону України «Про звернення громадян» [4].

Висновки. Отже, основними засобами для усунення причин, які породжують трудові спори, є: правильне застосування і суворе дотримання власником або уповноваженим ним органом законодавства про працю; неухильне поліпшення організації праці; підвищення правосвідомості працівників; вивчення трудового законодавства; належний контроль за правильним застосуванням законів про працю.

Список використаних джерел

1. Про державну службу: Закон України від 10.12.2015 р. № 889-VIII. *Відомості Верховної Ради*. 2016. № 4. Ст.43.
2. Твердохліб Г.А. Відмінність між трудовими спорами і трудовими конфліктами. Їх позовний і непозовний характер. *Бюлетень національної служби посередництва і примирення*. 2006. № 12. С.47-49.
3. Про затвердження Порядку проведення службового розслідування стосовно осіб, уповноважених на виконання функцій держави або місцевого самоврядування, та осіб, які для цілей Закону України «Про запобігання корупції» прирівнюються до осіб, уповноважених на виконання функцій держави або місцевого самоврядування: затверджено постановою Кабінету Міністрів України від 13 червня 2000 р. № 950 (в редакції постанови Кабінету Міністрів України від 13 вересня 2017 р. № 691). *Офіційний вісник України*. 2000. № 24. Ст. 1004.
4. Про звернення громадян: Закон України від 02.10.1996 р. № 393/96-ВР. *Відомості Верховної Ради України*. 1996. № 47. Ст. 256.

Бондарець Дар'я Сергіївна, Дейнега Єлизавета Едуардівна, Строт Ігор Володимирович, студенти центру заочного дистанційного навчання, 2 курс магістратури, група ХарМоОПР-2019-2з,
Нестеренко Світлана Володимирівна, старший викладач кафедри охорони праці та безпеки життєдіяльності, кандидат технічних наук
Харківській національній університет міського господарства ім. О. М. Бекетова, м. Харків

АСПЕКТИ ПРОВЕДЕННЯ ВІЗУАЛЬНИХ ОГЛЯДІВ ВАЖКОДОСТУПНИХ ОБ'ЄКТІВ ПІДПРИЄМСТВ З ВИКОРИСТАННЯМ БЕЗПЛОТНИХ ЛІТАЛЬНИХ АПАРАТІВ

Анотація. Показана важливість проведення візуальних оглядів об'єктів підприємств. Обґрунтовано доцільність використання безпілотних літальних апаратів для проведення візуальних оглядів важкодоступних об'єктів. Показано, що у 80-90 % випадків використання безпілотних літальних апаратів дозволяє виконати повний цикл технічного обслуговування об'єкту.

Ключові слова: візуальний огляд, безпілотний літальний апарат, важкодоступний об'єкт, підприємство, інспектор.

Bondarets D.S., Deineha Ye.E., Strot I.V., Nesterenko S.V.
**ASPECTS OF CONDUCTING VISUAL INSPECTIONS
OF HARD-TO-REACH OBJECTS OF ENTERPRISES
USING UNMANNED AERIAL VEHICLES**

***Abstract.** The importance of conducting visual inspections of objects of enterprises is shown. The expediency of using unmanned aerial vehicles for visual inspections of hard-to-reach objects is substantiated. It is shown that in 80-90% of cases the unmanned aerial vehicles utilization allows performing a full cycle of maintenance of the object.*

***Keywords:** visual inspection, unmanned aerial vehicle, hard-to-reach object, enterprise, inspector.*

Актуальність. Постановка завдання. Візуальні огляди мають вирішальне значення для забезпечення належного обслуговування об'єктів та елементів інфраструктури підприємства, оскільки набагато простіше й дешевше замінити кілька заклепок на вежі, ніж побудувати нову вежу. Але візуальні огляди стосуються не лише економії грошей. Вони також стосуються порятунку життя працівників. У випадку з посудиною, що працює під тиском, візуальний огляд може допомогти виявити потенційні проблеми, у разі ігнорування вирішення яких належним чином посудина може вибухнути і завдати значної шкоди життю та здоров'ю працівників. У зв'язку з активним розвитком безпілотної авіації, удосконаленням і мініатюризацією бортового обладнання, безпілотні літальні апарати (БПЛА) все активніше залучаються для проведення візуальних оглядів важкодоступних об'єктів підприємств різних галузей національної економіки.

Основна частина. Розглянемо, яким чином візуальні огляди вписуються в загальний процес технічного обслуговування. У разі догляду за будь-якими активами, будь то посудина під тиском або лінія електромережі, дотримуються наступної загальної процедури: спочатку здійснюють огляд, а потім – ремонт (звісно, якщо огляд підтвердить необхідність його проведення).

БПЛА допомагають зробити перший крок – провести візуальний огляд. Здійснюючи огляд димоходу або вежі з використанням БПЛА, інспектори можуть збирати візуальні дані про стан активу без необхідності піддавати себе потенційному ризику.

Якщо інспектор виявить проблему, яка потребує технічного обслуговування – незалежно від того, виявлено проблему за допомогою БПЛА або іншим способом – подальший ремонт все одно доведеться робити вручну. Варто зазначити, що БПЛА – це просто додатковий інструмент у наборі інструментів інспектора. Іноді інспектори можуть віддати перевагу огляду чогось своїми очима, щоб забезпечити проведення повного тривимірного оцінювання. В інших випадках інспектор може забажати повісити камеру на мотузку і опустити її до об'єкту контролю. Але за певних умов БПЛА – ідеальний інструмент для роботи інспектора.

Таким чином, залучення БПЛА для проведення візуальних оглядів допомагають захистити інспекторів, унеможливаючи потрапляння

останніх до потенційно небезпечних сценаріїв, такі як сходження на вежі або високі риштування.

Також БПЛА можуть заощадити підприємствам великі гроші. Це досягається тим, що лише 10-20% оглядів насправді виявляють проблему, яка вимагає виправлення. Тобто у 80-90% випадків БПЛА забезпечують повний цикл технічного обслуговування.

Наведемо ряд прикладів доцільності використання БПЛА. Будівництво риштування для того, щоб людина могла здійснити ручний огляд, є неймовірно дорогим. Будуючи будівельні риштування лише тоді, коли потрібне фактичне технічне обслуговування, підприємства можуть зменшити відповідні витрати на технічне обслуговування до 80-90%, що може означати економію в десятки тисяч, а в деяких випадках навіть сотні тисяч доларів.

Будівництво риштування також вимагає часу. При проведенні оглядів людиною часто потрібно витратити повний день для будівництва риштування, а потім цілий день для його знесення, що означає десятки годин простою об'єкта. У багатьох випадках цей час простою дорівнює значній втраті потенційного доходу для підприємства.

Нарешті, незалежно від того, чи потрібен огляд будівельних лісів, чи ні, скорочення часу, коли інспектор перебуває у небезпечній ситуації, забезпечує потенційну економію витрат на страхування відповідальності.

Отже, переваги використання БПЛА для проведення візуальних оглядів важкодоступних об'єктів підприємств полягають у наступному.

1. Зменшення ризику для життя інспекторів за рахунок зменшення часу його перебування в потенційно небезпечних ситуаціях.

2. Забезпечення економії коштів за рахунок відсутності необхідності будувати будівельні риштування або іншу тимчасову одноразову інфраструктуру для забезпечення огляду інспектором особисто.

3. Забезпечення економії коштів за рахунок зменшення часу простою об'єктів. Для таких об'єктів, як атомні електростанції або посудини, що працюють під тиском, які потрібно закрити перед проведенням огляду, кожна секунда простою означає втрату доходу.

4. Забезпечення економії коштів на страхові виплати за рахунок зменшення кількості часу, який персонал перебуває у небезпечних ситуаціях.

5. Збільшення інформативності записів про стан об'єкту за рахунок архівації візуальних даних, отриманих з використанням БПЛА.

І хоча більшість перевірок з використанням БПЛА стосується візуальних оглядів, БПЛА також можуть бути оснащені спеціальними датчиками, які дозволяють їм проводити інші види перевірок. В основному для перевірки можна використовувати будь-який датчик, який може бу-

ти розміщений на БПЛА.

Висновки. Таким чином, використання БПЛА для проведення візуальних оглядів важкодоступних об'єктів підприємств має великі перспективи, оскільки забезпечує зменшення потенційних ризиків для персоналу, час простою підприємств, а також збільшення інформативності записів про стан об'єкту.

Список використаних джерел

1. Drone inspections: a comprehensive guide to how drones are being used for visual inspections throughout the world / [Electronic resource]. – Access mood: <https://www.flyability.com/drone-inspections>.

Бондарчук Інна Михайлівна, викладач-методист, спеціаліст вищої категорії, **Горащенко Ірина Іванівна**, старший викладач, спеціаліст вищої категорії

*Відокремлений структурний підрозділ
Київський фаховий коледж міського господарства
Таврійського національного університету імені В. І. Вернадського*

ПРАВОВЕ РЕГУЛЮВАННЯ ОХОРОНИ ПРАЦІ ПРАЦІВНИКІВ В УКРАЇНІ

***Анотація.** В статті розкриваються питання дослідження правового регулювання питань охорони праці в Україні.*

***Ключові слова:** охорона праці, Кодекс законів про працю України, Закон України «Про охорону праці», Нормативно-правові акти з охорони праці (НПАОП).*

Bondarchuk I.M., Gorashchenko I.I. LEGAL REGULATION OF LABOR PROTECTION OF EMPLOYEES IN UKRAINE

***Abstract.** The article reveals the issues of research of legal regulation of labor protection issues in Ukraine.*

***Keywords:** labor protection, Code of labor laws of Ukraine, Law of Ukraine "On labor protection", Legal acts on labor protection (NPAOP).*

Актуальність. Постановка завдання. Сьогодні актуальним є наукове осмислення проблем, які мають місце у сфері охорони праці, та пошук шляхів їх вирішення й удосконалення чинного законодавства про охорону праці [5].

Право на безпечні та здорові умови праці визнано в Україні одним з конституційних прав людини і громадянина, його забезпечення здійсню-

ється за допомогою системи правових, соціально-економічних, організаційно-технічних, санітарно-гігієнічних і лікувально-профілактичних заходів та засобів, що утворюють охорону праці [4].

Основна частина. Центральне місце у системі законодавства України про охорону праці посідає Закон України «Про охорону праці» від 14 жовтня 1992р. № 2694- XII, а Законом України від 21 листопада 2002 р. № 229-IV ухвалено його нову редакцію [2].

Особливістю законодавства України про охорону праці є те, що значна частина питань з охорони праці регулюється нормативними актами, прийнятими на конкретному підприємстві, в установі, організації. За порядком прийняття локальні нормативні акти поділяються на такі, що приймаються роботодавцем самостійно або за погодженням з працівниками підприємства та їх представниками, і такі, що приймаються загальними зборами найманих працівників.

За сферою дії нормативні акти про охорону праці можна поділити на міжгалузеві та галузеві. Міжгалузевими нормативно-правовими актами про охорону праці є акти загальнодержавного користування, дія яких поширюється на всі підприємства, установи, організації незалежно від їх відомчої належності та організаційно-правової форми. Галузевими нормативно-правовими актами про охорону праці є акти, дія яких поширюється на підприємства, установи, організації, що відносяться до певної галузі економіки [4].

За предметом правового регулювання локальні нормативні правові акти можна поділити на ті, які регулюють, наприклад: організацію управління охороною праці на виробництві; забезпечення перспективного і поточного планування з питань поліпшення безпеки, гігієни праці та виробничого середовища; організацію проведення навчання (інструктажу) з питань охорони праці; встановлення безпечного виконання робіт і поведінки працівників на території підприємства.

За зовнішньою формою вираження локальні нормативні акти з охорони праці можна поділити на: положення (наприклад, «Положення про службу охорони праці на підприємстві»); правила (наприклад, «Правила внутрішнього розпорядку, які визначають обов'язки персоналу, що працює з радіоактивними речовинами та іншими джерелами іонізуючих випромінювань»); інструкції, накази.

Прийняті локальні нормативно-правові акти з охорони праці мають відповідати чинному законодавству України, вимогам міжгалузевих та галузевих нормативно-правових актів, стандартам про оформлення документів, що забезпечує їх правильне розуміння, та повинні враховувати вимоги типових та інших нормативних актів.

Важливе значення у правовому забезпеченні охорони праці на підп-

риємстві, в установі, організації належить колективному договору. Зобов'язання сторін колективного договору з питань охорони праці передбачають систему інженерно-технічних заходів, спрямованих на забезпечення безпечних і нешкідливих умов праці, їх доведення до нормативних, запобігання виникненню виробничого травматизму і професійних захворювань, зменшення факторів шкідливого впливу на організм працюючих та скорочення кількості робочих місць зі шкідливими та важкими умовами праці. Такі заходи можуть бути викладені у формі додатка до колективного договору. Колективний договір може містити зобов'язання, спрямовані на встановлення додаткових пільг в організації охорони праці для окремих категорій працівників, створення належних умов праці інвалідів, неповнолітніх працівників, поліпшення умов праці жінок, їх побутового та медичного обслуговування на виробництві, вивільнення жінок з важких, шкідливих робіт та нічних змін. Крім того, у колективному договорі необхідно передбачити механізм економічного стимулювання працівників за активну участь та ініціативу у здійсненні заходів підвищення безпеки та поліпшення умов праці.

Разом з тим, зобов'язання роботодавця полягають у запровадженні ефективної системи управління охороною праці шляхом створення відповідних служб, які забезпечують комплексне вирішення питань з охорони праці, усунення причин, що призводять до нещасних випадків, у тому числі і виведення з експлуатації будівель та споруд, що перебувають в аварійному стані, проведенні лабораторних досліджень умов праці на їх відповідність встановленим нормативам, стимулюванні запровадження у виробництво екологічно чистих технологій та створення безпечних умов праці. Зобов'язання роботодавця включають своєчасне забезпечення працівників спецодягом, спецвзуттям, засобами індивідуального захисту, проведення навчання з питань охорони праці та обов'язкового медичного огляду, забезпечення працівників лікувально-профілактичним харчуванням, надання інших пільг. Натомість, наймані працівники зобов'язані виконувати вимоги нормативно-правових актів про охорону праці, а саме: зобов'язуються співпрацювати з роботодавцем та представниками сторін щодо організації безпечних і здорових умов праці, вживати посилюючих заходів з метою ліквідації виробничої ситуації, що загрожує життю і здоров'ю людей, навколишньому природному середовищу, тощо.

Отже, дослідження питань правового регулювання охорони праці в Україні є одним із важливих напрямків сучасної науки. Загальні принципи державної політики в галузі охорони праці, які визначено законодавством України, спрямовані на створення належних, безпечних і здорових умов праці, запобігання нещасним випадкам та професійним за-

хворюванням, адаптацію трудових процесів до спроможностей працівника з урахуванням стану його здоров'я і психологічного стану, що узгоджується з принципами захисту здоров'я працівників.

Нормативно-правове регулювання охорони праці в Україні здійснюється на наступних рівнях: конституційному, законодавчому та нормативному.

Правовою основою законодавства щодо охорони праці є Конституція України. У ст. 3 Конституції України зазначено: «Людина, її життя і здоров'я, недоторканність і безпека визнаються найвищою соціальною цінністю; кожен має право на належні, безпечні і здорові умови праці». У ст. 43 Конституції України вказано: «Кожен має право на працю, кожен має право на належні безпечні і здорові умови праці...» [1].

На законодавчому рівні основні положення реалізації конституційного права громадян на охорону їхнього життя і здоров'я в процесі трудової діяльності визначає «Кодекс законів про працю України»[3], закони України «Про пожежну безпеку», «Про використання ядерної енергії та радіаційний захист», «Про забезпечення санітарного та епідеміологічного благополуччя населення», «Про охорону здоров'я», «Про загальнообов'язкове державне страхування від нещасного випадку на виробництві та професійного захворювання, які спричинили втрату працездатності».

На нормативному рівні це – Нормативно-правові акти з охорони праці (НПАОП), Постанови Кабінету Міністрів України, нормативно-правові акти Президента України.

Висновки. При формуванні культури охорони праці, привертається постійна увага кожного роботодавця і працівника до таких важливих питань, як правове регулювання охорони праці. В свою чергу це сприятиме діяльності без травм і аварій на виробництві. Адже за статистикою, майже 72% нещасних випадків відбуваються через недостатню обізнаність працівників про безпечні методи роботи або через нехтування елементарними нормами техніки безпеки. Недосконалість законодавства породжує і такі проблеми як залучення працівників до виконання робіт на підставі тимчасових цивільно-правових угод без оформлення трудових відносин.

Список використаних джерел

1. Конституція України. – [Електронний ресурс]. – Режим доступу : <http://rada.gov.ua/konst>.
2. Закон України "Про охорону праці" від 14 жовтня 1992 року № 2694-ХІІ (ВВР 1992, N 49, ст.668).
3. Кодекс законів про працю України. – [Електронний ресурс]. – Ре-

жим доступу : <http://zakon.rada.gov.ua/cgi-bin/laws/main>.

4. Жидецький В.Ц., Джигирей В.С., Мельников О.В. Основи охорони праці. – Вид. 2-е, – Львів: Афіша, 2000. – 348 с.

5. Охорона праці (Законодавство. Організація роботи): Навч. посіб. / За заг. ред. к.т.н., доц. І.П.Пістуна. – Львів: “Тріада плюс”, 2010. – 648 с.

Бубнюк Володимир Олександрович, курсант Інституту підготовки юридичних кадрів для Служби безпеки України, 2 курс, група 05-19-01,

Юшко Алла Миронівна, доцентка кафедри трудового права,
кандидатка юридичних наук, доцентка

Національний юридичний університет імені Ярослава Мудрого, м. Харків

ДЕЯКІ ПИТАННЯ ЗВІЛЬНЕННЯ ПРАЦІВНИКІВ ПРИ ПОЯВІ НА РОБОТІ В НЕТВЕРЕЗОМУ СТАНІ, У СТАНІ НАРКОТИЧНОГО АБО ТОКСИЧНОГО СП'ЯНІННЯ

***Анотація:** у даній роботі досліджується така проблема у сфері праці як відсутність правового регулювання процедури та порядку констатації факту перебування працівника в нетверезому стані, у стані наркотичного або токсичного сп'яніння, а також характеру та рівня сп'яніння.*

***Ключові слова:** алкогольне сп'яніння, роботодавець, працівник, докази, медичний висновок.*

Bubniuk V.O., Yushko A.M.

SOME ISSUES OF DISMISSAL OF EMPLOYEES WHEN APPEARING AT WORK IN A DRUNK STATE, IN A STATE OF DRUG OR TOXIC DRUNK

***Abstract:** this article examines such a problem of legal support in labor relations as the lack of legal regulation of the procedure and procedure for ascertaining the fact of the employee being intoxicated, in a state of narcotic or toxic intoxication, as well as the nature and level of intoxication.*

***Key words:** alcohol intoxication, employer, employee, evidence, medical opinion.*

Актуальність. Постановка завдання. Основними цінностями у роботі в ХХІ столітті є особистий час та якість наданих послуг. За обидва ці показники відповідають працівники, які згідно зі ст. 139 Кодексу законів про працю України (далі – КЗпП України), зобов'язані чесно, вчасно і сумлінно виконувати свою роботу, а також дотримуватися усіх встановлених норм та правил, зокрема положень актів законодавства [1]. Для забезпечення нормальної діяльності підприємства, установи, організації необхідно, щоб працівники якісно виконували покладені на них обов'язки. Така обставина, як перебування на роботі в нетверезому стані

або в стані наркотичного чи токсичного сп'яніння, може серйозно вплинути як на дотримання правил безпеки на робочому місці, так і на дисципліну та якість результатів роботи. Відповідно до п. 7 ст. 40 КЗпП України трудовий договір, укладений на невизначений строк, а також строковий трудовий договір до закінчення строку його чинності можуть бути розірвані власником або уповноваженим ним органом у випадку появи на роботі в нетверезому стані, у стані наркотичного або токсичного сп'яніння [1].

Основна частина. Пленум Верховного Суду України у п. 25 своєї постанови № 9 від 06.11.1992 «Про практику розгляду судами трудових спорів» пояснив, що особа, яка працює за нормованим робочим графіком, може бути звільнена за п. 7 ст. 40 КЗпП у тому випадку, якщо вона з'явилася на робочому місці протягом усього робочого часу (на початку, в середині чи під час закінчення робочого дня) в нетверезому стані, у стані наркотичного або токсичного сп'яніння. При цьому не має значення, була ця особа відсторонена від роботи, чи ні. Головна умова – перебування у такому стані в робочий час. Щодо працівників з ненормованим робочим днем, то для них перебування на роботі понад загальну тривалість робочого дня вважається також робочим часом. Отже, їх можна звільнити й після того, як вони де-факто закінчили свою роботу, оскільки де-юре час їх перебування на роботі понад норму також є робочим. Таким чином, якщо проаналізувати детально п. 25 зазначеної постанови, то можна дійти висновку, що наразі відповідальність за появу на роботі в нетверезому стані, у стані наркотичного або токсичного сп'яніння у вигляді розірвання трудового договору передбачена лише за появу у такому вигляді протягом робочого дня. Тобто, поява на роботі у такому стані у вихідний день, під час хвороби чи відпустки не є підставою для звільнення за п. 7 ст. 40 КЗпП України.

Загалом, процедура звільнення особи за п. 7 ст. 40 КЗпП України є особливою, оскільки дане звільнення є видом дисциплінарного стягнення, накласти яке можна не пізніше одного місяця з дня виявлення таких дій, про що прямо вказується у ст. 148 КЗпП України. Роботодавець вистребує у працівника письмові пояснення з приводу появи на роботі в тому чи іншому стані сп'яніння. Разом з тим, законодавство про працю не передбачає обов'язку працівника надавати його. Для звільнення за п. 7 ст. 40 КЗпП не має різниці, чи накладалися раніше інші дисциплінарні стягнення, проте обов'язковою є згода профспілкової організації. Попри все, на мою думку, потрібно індивідуалізовано підходити до даного питання, брати до уваги попередні заслуги працівника, його трудову характеристику та дисциплінованість, а також конкретну ситуацію і розмір заподіяної роботодавцеві шкоди, характер інших вчинюваних дій.

Щодо констатації факту перебування особи в тому чи іншому стані, то Пленум Верховного Суду України у згаданій вище постанові вказує на те, що підтвердити факт того чи іншого виду сп'яніння можна за допомогою медичного висновку та шляхом відібрання інших доказів, передбачених Цивільним кодексом України. Щодо медичного висновку, то цей доказ є найбільш точним та безсумнівним. Роботодавець може направити особу до закладу охорони здоров'я задля відібрання певних біологічних зразків та формування висновку.

Міністерством внутрішніх справ України, Міністерством охорони здоров'я України та Міністерством юстиції України свого часу було затверджено Інструкцію «Про порядок направлення громадян для огляду на стан сп'яніння в заклади охорони здоров'я та проведення огляду з використанням технічних засобів» № 114/38/15-36-18 від 24.02.1995, яка чітко врегульовувала порядок направлення працівника на огляд та коло осіб, які мали право здійснювати даний огляд. Проте наразі дана інструкція втратила чинність, тож усі питання залишаються відкритими.

Щодо категорії інших доказів, передбачених Цивільним кодексом України, то до них відносяться письмові, речові та електронні. Так, наприклад, роботодавець може відібрати письмові показання свідків чи зняти інформацію з відеокамер, якщо такі встановлені на підприємстві. Про перебування працівника у відповідному стані роботодавець має скласти акт із зазначенням усіх ознак сп'яніння та підписами свідків.

Висновки. Отже, підсумовуючи викладене, варто зазначити, що на даний момент процедура підтвердження факту сп'яніння особи є законодавчо неврегульованою; у працівника відсутній обов'язок дотримуватися розпорядження роботодавця з приводу звернення до закладу охорони здоров'я. Крім цього, не врегульовано й перебування особи на роботі в неробочий час у стані сп'яніння. Стосовно показань свідків та електронних доказів також існують певні сумніви, оскільки, на мою думку, лише акредитований спеціаліст може надавати оцінку тому чи іншому стану особи із зазначенням результатів медичного огляду й аналізів. Так, наприклад, стан особи та її поведінка під час інсульту, зокрема запаморочення в голові, порушення координації, дикції, зміна виразу обличчя, є досить схожими на ознаки алкогольного сп'яніння. Свідки, що не є медичними працівниками, можуть не відрізнити їх. Таким чином, суб'єктивний чинник, що виходитиме від сторонніх осіб, впливатиме на подальшу долю працівника. Саме тому необхідно у новому Трудовому кодексі України врегулювати дане питання.

Список використаних джерел

1. Кодекс законів про працю України, прийнятий Верховною Радою

УРСР 10 грудня 1971 р. *Відомості Верховної Ради УРСР*. 1971. Додаток до № 50. Ст. 375. URL: <https://zakon.rada.gov.ua/laws/show/322-08/ed20210227#Text> (дата звернення 20.03.2021).

2. Про практику розгляду судами трудових спорів: постанова Пленуму Верховного Суду України № 9 від 06.11.1992. URL: <https://ips.ligazakon.net/document/view/vs92011?an=1> (дата звернення 20.03.2021).

3. Про затвердження Інструкції про порядок направлення громадян для огляду на стан сп'яніння в заклади охорони здоров'я та проведення огляду з використанням технічних засобів: наказ Міністерства внутрішніх справ України, Міністерства охорони здоров'я України та Міністерства юстиції України № 114/38/15-36-18 від 24.02.1995. URL: <https://zakon.rada.gov.ua/laws/show/z0055-95#Text> (дата звернення 20.03.2021).

Бурнягіна Юлія Миколаївна, асистент кафедри трудового права,
кандидат юридичних наук, доцент
Національний юридичний університет імені Ярослава Мудрого, м. Харків

ЛОКАЛЬНІ НОРМАТИВНО-ПРАВОВІ АКТИ У СФЕРІ ОПЛАТИ ПРАЦІ

***Анотація.** Тези присвячені питанням, пов'язаним з локальним правовим регулюванням оплати праці. Аналізуються законодавство та погляди науковців щодо цього питання, обґрунтовані пропозиції щодо вдосконалення чинного законодавства в цій сфері. Надається тлумачення правової категорії "локальні нормативно-правові акти у сфері оплати праці": це підзаконні правові акти, що містять загальнообов'язкові правила поведінки для сторін правовідносин, приймаються роботодавцем у межах його компетенції самостійно, але з урахуванням думки представницького органу працівників або за погодженням з ним і спрямовані на регулювання умов оплати праці на конкретному підприємстві, в установі, організації.*

***Ключові слова:** нормотворчість, працівник, роботодавець, оплата праці, локальне регулювання, умови праці.*

Burnyagina Yu.M.

LOCAL REGULATORY LEGAL ACTS IN THE FIELD OF PAY

***Abstract.** Theses are devoted to issues related to local legal regulation of wages. The legislation and the views of scientists on this issue are analyzed, the proposals for improving the current legislation in this area are substantiated. The interpretation of the legal category "local regulations in the field of remuneration": these are bylaws that contain mandatory rules of conduct for the parties, adopted by the employer within its competence independently, but taking into account the opinion of the representative body of employees*

or by agreement with him and aimed at regulating the conditions of remuneration at a particular enterprise, institution, organization.

Keywords: rule-making, employee, employer, wages, local regulation, working conditions.

Актуальність. Постановка завдання. На сьогодні процес локальної нормотворчості становить собою не стільки спосіб конкретизації централізованих норм, скільки розвиток і можливість забезпечення її реалізації закріплених державних гарантій у межах створених правових умов для досягнення узгодженості інтересів сторін трудових правовідносин, а також інтересів держави.

Основна частина. Як зазначає О. М. Ярошенко, на сучасному етапі розвитку України локальну нормотворчість уже не можна ототожнювати з тією чи іншою формою конкретизації нормативно-правових актів, прийнятих у централізованому порядку, бо практика застосування чинного законодавства дозволяє ширше тлумачити роль і місце локальної норми у правовій регламентації праці [1, с. 43, 48]. Сьогодні вже явно спостерігається самостійна нормотворча діяльність роботодавця, що виходить за межі конкретизації законодавства про працю, заповнюючи його прогалини. Джерелом локальної нормотворчості є не тільки (і навіть не стільки) державний дозвіл, її санкціонування, скільки природа організації як структури громадянського суспільства як соціально-економічної одиниці, що володіє автономією, необхідним елементом організаційної єдності якої є господарська влада [2, с. 151].

Прийнятий на підприємстві локальний нормативно-правовий акт вважається самостійним джерелом трудового права, результатом правотворчості трудового колективу й роботодавця (їх представників), що містить обов'язкові правила поведінки [3, с. 198]. На переконання П. А. Буценка, складовою частиною системи джерел трудового права є локальні нормативні акти як результат соціально-партнерських відносин у царині праці. Їх наявність – одна з особливостей форм трудового права, оскільки з урахуванням економічних можливостей підприємств, галузі, регіону вони містять більш пільгові трудові й соціально-економічні умови для працівників порівняно з нормами й положеннями, встановленими законодавством [4, с. 15].

Сам процес локального нормативно-правового регулювання має яскраво виражений демократичний характер: локальні акти розробляються на підставі принципу соціального партнерства, що виявляється в узгодженні волі роботодавця і трудового колективу й у висловленні балансу інтересів. Цей принцип знаходить свій прояв також у різних правових формах участі працюючих у створенні правових норм, які, у свою чергу, виступають актами саморегуляції й самоорганізації трудового колекти-

ву. Побудова локального регулювання на засадах соціального партнерства покликана юридично забезпечити рівність суб'єктів трудових правовідносин у визначенні правил своєї поведінки, в установленні умов праці. Зазначені суб'єкти виступають один перед одним не як органи, що виконують владні функції, а діють на засадах рівності [5, с. 23].

Локальні нормативно-правові акти наділені обов'язковою силою. Тому видається правильною думка Ф. М. Левіант, що правова сила актів, установлена в процесі локальної нормотворчості, рівнозначна правовій силі тих, що видані державою [6, с. 98].

При порушенні суб'єктивних прав, що впливають з локальних нормативно-правових актів, працівникам надається право в порядку розгляду трудових спорів вимагати їх поновлення. Причому органи по розгляду трудових спорів зобов'язані при цьому виносити рішення, посиляючись на локальні нормативно-правові акти, що встановлюють суб'єктивні права працівників. Наприклад, при безпідставному позбавленні трудівника премії, передбаченої локальним положенням про преміювання, органи по розгляду трудових спорів повинні керуватися саме цим положенням. Якщо дії роботодавця дійсно є необґрунтованими, тобто не відповідають підставам депреміювання, закріпленим даним локальним актом про преміювання, він зобов'язаний поновити порушене право працюючого.

Підсумувавши викладене, вважаємо за доцільне виокремити основні риси локального регулювання й локальних нормативно-правових актів:

– санкціонованість регулювання державою, де воля останньої знаходить безпосереднє вираження у локальних нормативно-правових актах, прийняття яких дозволено законодавцем, за допомогою прямої вказівки або їх санкціонування. В інших випадках при підготовці локальних норм державна воля виявляється опосередковано;

– підзаконність локальних нормативно-правових актів, що відповідають закону, не суперечать ні йому, ні іншим нормативно-правовим актам, що видаються державою. У підґрунті їх формування лежать правові норми загальної дії, які з урахуванням норм праці на підприємстві можуть доповнюватися й уточнюватися;

– реалізованість досліджуваних актів за допомогою локальних правових норм, призначення яких полягає в гармонізації інтересів роботодавця і працівників шляхом закріплення у цих внутрішніх актах стримувань і противаг сторін;

– спрямованість локального правового регулювання на впорядкування суспільних відносин, що виникають у межах конкретного підприємства, установи чи організації. Ці акти враховують не тільки специфіку останніх, й середовище, в якому ці відносини розвиваються;

– внутрішня організаційність сфери дії локального регулювання, нормативно-правові акти якого призначені тільки для внутрішнього використання в межах конкретного підприємства й характеризуються максимальною наближеністю до працюючих. Як правило, за допомогою реалізації локальних норм працівник отримує винагороду за працю, додаткові порівняно із законодавством пільги й переваги, що виплачуються за рахунок коштів підприємства, установи чи організації;

– підготовка й затвердження локальних нормативно-правових актів безпосередньо роботодавцем за участю самих працівників підприємства, установи, організації або їх представницького органу. Демократичні засади вольового змісту цих актів виявляється у їх наближеності до умов конкретного підприємства, особливо, що стосується колективного договору, де виражається воля не тільки роботодавця, а й працівників та їх представників;

– загальнообов'язковість правил поведінки, що містяться в локальних нормативно-правових актах, оскільки вони розраховані на неодноразове застосування й поширюють свій вплив на необмежене коло осіб у межах окремого підприємства, установи чи організації;

– динамізм локального правового регулювання порівняно з централізованим, більша пристосованість у застосуванні трудового законодавства до конкретних умов виробництва й різноманітність локальних норм, що сприяє встановленню сприятливіших умов праці й матеріальних стимулів на підприємстві, в установі, організації. Як зазначав М. Г. Александров, призначення локальних нормативних актів полягає в тому, щоб у встановленні умов праці та її оплати (особливо такої додаткової як преміювання) віддзеркалити специфіку даного підприємства, загальні підсумки діяльності його колективу й окремих працівників [7, с. 145, 146].

Висновки. Таким чином, основні риси локального регулювання, характеристика локального нормативно-правового акту дозволяють запропонувати дефініцію досліджуваного явища: Локальні нормативно-правові акти у сфері оплати праці – це підзаконні правові акти, які містять загальнообов'язкові правила поведінки для сторін правовідносин, приймаються роботодавцем в межах своєї компетенції самостійно, але з урахуванням думки представницького органу працівників або за погодженням з ним і які спрямовані на регулювання умов оплати праці на конкретному підприємстві, в установі, організації.

Важливо відмітити, що брак легального визначення поняття “локальні нормативно-правові акти” у царині трудового права загалом і в оплаті праці, зокрема, є суттєвою прогалиною як чинного КЗпП України, так і проекту ТК України, що аж ніяк не сприяє правозастосовній практиці. У зв'язку із цим пропонуємо в проекті ТК України закріпити наве-

дену дефініцією й узяти за основу наведені ознаки даного поняття.

Список використаних джерел

1. Ярошенко О. М. Деякі питання джерел трудового права України. Пробл. законності. Харків: Нац. юрид. акад. України, 2006. Вип. 77. С. 43 – 48.
2. Лебедев В. М., Воронкова Е. Р., Мельник В. Г. Современное трудовое право (Опыт трудового компаративизма): кн.. первая: монография / под ред. В. М. Лебедева. Москва: Статут, 2007. 301 с.
3. Ярошенко О. М. Теоретичні та практичні проблеми джерел трудового права України: монографія. Харків: Вид. СПД ФО Н. М. Вапнярчук, 2006. 456 с.
4. Бущенко П. А. До питання про нові джерела трудового права в світлі реформування трудового законодавства. *Актуал. пробл. науки труд. права в сучасних умовах ринкової економіки*: матер. наук.-практ. конф. (м. Сімферополь, 19 – 20 трав. 2003 р.). Харків: Нац. ун-т внутр. справ, 2003. С. 14 – 16.
5. Швайковська В. М. Локальне нормативно-правове регулювання праці в умовах ринкової економіки: автореф. дис. ... канд. юрид. наук. Харків, 2007. 191 с.
6. Левиант Ф. М. Нормативные акты, регулирующие труд рабочих и служащих: монография. Ленинград: Изд-во ЛГУ, 1960. 135 с.
7. Александров Н. Г. Советское трудовое право: учебник. Москва: Госюриздат, 1963. 414 с.

Валесва Маргарита Сергіївна, Грачова Олександра Юріївна,
студентки факультету соціології і права, 1 курс бакалаврату, група СП-04,

Мітюк Людмила Олексіївна, доцент кафедри охорони праці,
промислової та цивільної безпеки, кандидат технічних наук, доцент

Національний технічний університет України

“Київський політехнічний інститут імені Ігоря Сікорського”, м. Київ

ПРОБЛЕМИ ТУРИСТИЧНОЇ ГАЛУЗІ ЧЕРЕЗ ПАНДЕМІЮ COVID-19 НА ПРИКЛАДІ АЛБАНІЇ

Анотація. Розглянута проблема коронавірусу в житті туризму та дослідження, щодо цього питання, на власних прикладах з життя.

Ключові слова: коронавірус, туризм, загроза.

Valeeva M.S., Grachova O.Y., Mitiuk L.O.

PROBLEMS OF THE TOURISM INDUSTRY DUE TO THE COVID-19 PANDEMIC ON THE EXAMPLE OF ALBANIA

Abstract. The problem of coronavirus in the life of tourism is considered and research on this issue is based on our own life examples.

Keywords: coronavirus, tourism, threat.

Актуальність. Постановка завдання. Коронавірус- це те поняття, яке викликає у кожного різні почуття: страх, відчай, але точно не залишає нікого байдужим. Зараз у світі немає люде, для яких би COVID-19 не становить загрози. В Всесвіті зараз війна з невидимим ворогом. Коронавірус дуже близько, він поруч, і на жаль, ніхто не знає, що буде завтра. Зараз люди в білих халатах- це справжні герої, які роблять усе можливе, а інколи - неможливе, щоб зберегти життя. Медицина - це благородство і неймовірна шляхетність. Ми не перестаємо дякувати лікарям за все: цінуємо і переконуємось, що без них нам ніяк. Проте, крім цього вся наша планета захлинається від депресії і болю. Адже в кожного свій, різний сенс життя, який допомагає рухатись далі, не зважаючи на труднощі.

Мета: дослідження зміни туризму протягом пандемії на прикладі окремої країни.

Основна частина. Пандемія коронавірусу продовжує крокувати планетою, загрожуючи не тільки третьою хвилею, а й серйозними наслідками для світової економіки. Днями експерти ООН оголосили невтішну статистику щодо перспектив відновлення туристичної галузі в умовах коронавірусної кризи. Згідно з прогнозами експертів, кількість міжнародних туристів цього року може скористатися від 58% до 78% , що призведе до скорочення витрат відвідувачів з 1,5 трлн доларів (в 2019 році) до 310-570 млрд. Подальша боротьба з пандемією може призвести до того, що без роботи в цьому секторі залишиться близько 120 млн. осіб.

Як говорить статистика, майже для 45%-це туризм. Подорожі не лише приносять всім позитивні емоції чи нові знання, а ще й надихають і мотивують. Хтось у своїй відпустці зустрів свого друга, з яким крокує по життю, інший - справжнє і вічне кохання, а останні- знайшли своє покликання у житті. Проте зараз з березня 2020 року увесь туризм на стопі. Через розповсюдження інфекції закривають кордони, а тим самим перекривають шлях у омріяну країну. За статистикою нашої держави і взагалі всього світу, економіка через туризм впала на 25%. Як повідомляє аеропорт «Бориспіль» відвідування пасажирів знизилось на 65% з моменту тотального локдауна, який був у березні 2020 року. Проте все одно залишаються ті, які з 15 червня - відкриття кордонів полетіли у відпустку. Так сталося і зі мною. Незважаючи на карантин, ми з родиною вирішили відвідати чудову і сонячну Албанію. На той час статисти-

ка показувала, що Албанія - є однією з найбільш безпечних країн. COVID-19 становив лише 5000 осіб і наше МОЗ віднесло її до зеленої зони. В Албанії немає ніяких негативних наслідків через туризму, бо на липень - серпень її відвідувало більше 5 млн українських і білоруських туристів. Албанія -одна з найперших відкрилась для нас без тестів і карантину, чим і приваблює українського туриста. Будучи в цій казковій країні, можна помітити, що ресторани, кафе заповнені, але незважаючи на це, на пляжі є велика дистанція і майже ніхто не контактує між собою. На пляжі діє дистанція 2,5 метри, перед входом у громадське приміщення усім перевіряють температуру і змушують одягати маску. Багато хто боїться польоту, вважаючи, що там можна захворіти. Це міф, який немає жодного спільного з реальністю. Протягом повітряної подорожі авіакомпанії змушувала усіх пасажирів на борту знаходитися у масках. Я була у респіраторі, який захищає на 99%. Між кожним пасажиром була дистанція, поруч сиділа лише родина, друзі чи чоловік з дружиною, які контактували ще до цього. Також ми заповнювали довідку, проте, що в разі вияву коронавірусної інфекції ми негайно повідомимо турагентів. На щастя, коронавірус ми не привезли, бо після прильоту, як законослухняні громадяни здали тест.

Але, на жаль, власний досвід показує те, що майже 40% людей, які прилітають або приїжджають з відпочинку, не перевіряють стан свого здоров'я. І, в результаті, це все не так щасливо закінчується. Адже такими діями, ми ставимо під загрозу не тільки власне життя, а й інших людей, які оточують нас. Так як велика кількість людей гадає та переконані в тому, що повністю здорові, вони не хочуть сидіти вдома на ізоляції та йдуть на вулицю без масок, навіть не підозрюють, як передають цей вірус випадковому прохожому. Бо навіть коли особа не захворіла, вона може бути переносником цього вірусу. Якщо люди будуть більш відповідальними, то вважаємо, що зовсім скоро ми забудемо, що таке коронавірус.

Висновки. На сьогоднішній день стан нашої країни все гіршає. Але звинувачувати в цьому можна тільки нас самих. Бо хто, як не ми, повинні піклуватися про власне здоров'я, і тим самим не підставляти інших. Як же з цим боротися?

По-перше, завжди бути в масці, навіть тоді, коли ти знаходишся в безлюдному місці.

По-друге, не відвідувати місця з великим скупченням людей. Таким чином ти бережеш не тільки себе, а й інших також.

По-третє, після того, як ти зайшов додому, одразу треба помити руки (мінімум 20 секунд) та умитися, тим самим змиваючи з себе всі мікроби.

Тож піклуючись про себе, ми допомагаємо нашій країні боротися з

цією ситуацією, яка несподівано на нас нахлинула. Потрібно розуміти наслідки своїх дій, перед тим, як планувати подорожі, адже статистика показує, що ця хвороба зростає з кожним днем все більше і більше. Звичайно, туризм перестає розвиватися в цілому, але залишаються країни, які досі відкриті для нас, окрім Албанії: Туреччина, Єгипет, США. Зараз хворих більше, тому лікарі просять утриматись від подорожей, бо немає нічого дорожчого за людське життя.

Список використаних джерел

1. Укрінформ - Мультимедійна платформа іномовлення України. / <https://www.google.com.ua/amp/s/www.ukrinform.ua/amp/rubric-tourism/3090351-karantin-ak-svit-ratue-turisticnu-galuz.html>

Вартовнік Оксана Миколаївна, студентка Інституту кадрів для органів юстиції України, 1 курс магістратури, група 04-20м-02,
Карманний Євгеній Вадимович, доцент кафедри трудового права, кандидат технічних наук, доцент
Національний юридичний університет імені Ярослава Мудрого, м. Харків

ВАКЦИНАЦІЯ ВІД SARS-COV-2 І DIGITAL-СЕРТИФІКАТИ: АСПЕКТ НОРМАТИВНО-ПРАВОВОГО РЕГУЛЮВАННЯ

***Анотація.** Проаналізовано правовий і етичний аспект обов'язкової вакцинації на теренах України у контексті забезпечення балансу приватних і публічних інтересів. Висвітлено ризики та переваги впровадження digital-сертифікатів. Показано, що успішність і ефективність цих заходів залежить від якості законодавства, суспільної довіри, солідарності.*

***Ключові слова:** вакцинація, COVID-19, коронавірусна хвороба, пандемія, digital-сертифікат, паспорт вакцинації, тест на пропорційність, дискримінація, право на медичну недоторканість, здоров'я населення.*

Vartovnik O.M., Karmanniy Ye.V.

VACCINATION AGAINST SARS-COV-2 AND DIGITAL CERTIFICATES: REGULATORY ASPECTS

***Abstract.** The legal and ethical aspect of compulsory vaccination in Ukraine in the context of ensuring the balance of private and public interests is analyzed. The risks and benefits of implementing digital certificates are highlighted. It is shown that the success and effectiveness of these measures depends on the quality of legislation, public trust, solidarity.*

***Keywords:** vaccination, COVID-19, coronavirus disease, pandemic, digital vaccine certificates, vaccination passport, proportionality test, discrimination, right to medical inviolability, public health.*

Актуальність. Постановка завдання. Пласт реалій, що постали перед людством з поширенням захворювання, викликаного вірусом SARS-CoV-2 (далі- коронавірусна хвороба, COVID-19) на теренах всієї планети, несе у собі чимало незвичних випробувань для людства. Поточна пандемія коронавірусної хвороби з'явилися і поширювалася вкрай динамічно, тож реагувати на це можна незвичними і нетривіальними техніками, в тому числі і правовими, а деколи і треба. Таким чином, актуальною є проблематика вакцинації від коронавірусної хвороби, її нормативно-правове, фінансове і організаційне забезпечення у кореляції з обов'язком держави з утвердження і забезпечення прав і свобод людини.

Основна частина. Пандемія COVID-19 завдала серйозного удару по економіках усіх країн світу і торкнулася практично всіх країн світу. Загальна кількість підтверджених випадків інфікування коронавірусом станом на 16 березня 2021 року в світі сягнула понад 120,9 мільйона людей [1]. Так, людство спіткали перепони у здійсненні прав на вільне пересування, приватність та інших, що продиктовано впровадженням подекуди жорстких карантинних обмежень у масштабі, що не має прецедентів. Однак припинення підприємницької діяльності, подорожей, порушення схем постачання та інші фактори спричинили серйозну економічну кризу.

Довгострокові наслідки пандемії можуть призвести до того, що кількість людей, які живуть в умовах крайньої бідності, до 2030 року перевищить мільярд. Про це йдеться у дослідженні Програми розвитку Організації Об'єднаних Націй (ПРООН). Важливим є те, що відновлення економіки в істотній мірі буде залежати від ефективності вакцин. Найвідомішими на Заході зараз є три вакцини – від компаній Pfizer/BioNTech, Moderna, і оксфордська вакцина компанії AstraZeneca. Вакцини від Pfizer/BioNTech і Moderna показали ефективність більше 90% на пізніх етапах клінічних випробувань.

На сьогодні ряд країн переглядають свої стратегії та змінюють політику вакцинації. Одні займаються інформуванням населення та наданням їм свободи вибору, інші – реалізують політику обов'язкової вакцинації. Окремі аспекти вакцинації досліджувалися вітчизняною правовою (О. Юдін, А. Касумова, І. Толокова та інші) та зарубіжними науками (Д. Філіпп, Т. Сміт, Дж. Адлер то інші). Тим не менше, актуальність дослідження правових аспектів вакцинації, зокрема, і юридичних аргументів щодо обов'язковості чи необов'язковості зберігається та стає дедалі дискусійнішою [2, с. 32].

Результатом пошуків стала пропозиція, яку запропонували деякі уряди, включаючи Чилі, Німеччину, Італію, Великобританію та США [3], яка полягає у використанні паспортів імунітету - тобто цифрових або

фізичних документів, що засвідчують, що людина не інфікована і нібито має імунітет проти ГРВІ-CoV-2. Особи, які мають паспорт імунітету, можуть бути звільнені від фізичних обмежень і можуть повернутися до роботи, школи та повсякденного життя. Однак паспорти імунітету створюють значні наукові, практичні, справедливі та юридичні проблеми, що потребує пошуку компромісу у даному науковому дослідженні.

По-перше, слід проілюструвати, що digital-сертифікати про вакцинацію від коронавірусної інфекції сприймають у багатьох країнах як етичну і юридичну дилему: з одного боку, держава зобов'язана забезпечити здоров'я населення і відбудувати економіку, з іншого боку сертифікати можуть бути інструментом обмеження прав людей, які відмовились від вакцини проти Covid-19. Більше, ніж 300 тис. британців підписали петицію [4] з вимогою назавжди відмовитися від ідеї digital-сертифікату про вакцинацію проти Covid-19.

Так, на думку міністра внутрішніх справ Німеччини Горста Зеєгофера (Horst Seehofer), це може розділити суспільство. Не можна говорити про справедливість отримання переваг від вакцинації до того часу, поки не буде достатньо вакцини. І плюс до всього: у деяких груп людей можуть бути встановлені обмеження щодо щеплень. Так, особам, які мають сильні алергії або приймають імунодепресанти, слід вакцинуватися тільки після консультації з лікарем, а вагітні та жінки, які годують грудьми, повинні й зовсім відмовитися від вакцини. У такому разі ці люди будуть позбавлені пільг і не матимуть жодної можливості щось вдіяти. Тобто це є складною етичною проблемою сказати людям, що вони не можуть здійснювати свої повсякденні справи, якщо у них немає «підтвердження про їх безпечність для оточуючих» [5].

Крім того, Наприклад, фахівці з біоетики Франсуаза Бейліс з університету Далхаузі в Галіфаксі і Наталі Кофлер з Центру біоетики Гарвардської медичної школи заявили, що введення подібних документів в цивільний оборот може привести до дискримінації людей за станом здоров'я, особливо в трудових відносинах.

Може виникнути ситуація, за якої роботодавці будуть надавати перевагу вакцинованим особам при формуванні корпусу працівників, можуть наполягати на наявності документа під час працевлаштування, адже найняти співробітників з антитілами до вірусу простіше, ніж дотримуватися карантинних обмежень.

З іншого боку, в статті авторитетного медичного журналу The Lancet назвали введення імунних документів в майбутньому «потенційно цінним і етичним інструментом», який прискорить поступове повернення людей до нормального життя.

Крім того, навіть у разі прийняття рішення про використання таких

«паспортів», владі доведеться взяти на себе відповідальність про безпеку персональних даних громадян і звести до нуля можливість фальсифікації документів. Життя людини та її безпека, правопорядок та громадський спокій є пріоритетними завданнями сучасної України [6, с. 355].

По-друге, будь-яке, зокрема і профілактичне, втручання вимагає інформованої добровільної усвідомленої згоди та при цьому особа має право на відмову від профілактичного щеплення, отже щеплення — це лише право, а не обов'язок. Разом з тим, при аналізі пропорційності заходів щодо вакцинації та запровадження відповідного е-сертифікату основний вектор роздумів має спрямовуватися на аналіз таких цінностей і критеріїв: здоров'я населення, право на недоторканість, повага до прав інших осіб, легітимні і доречні втручання у права людини, справедливий і розумний баланс, мінімальна обтяжливність обмеження для людини і співвідношення публічного і приватного інтересу.

Право особи на відмову від лікування закінчується там, де починаються інтереси держави щодо забезпечення безпеки здоров'я всього населення. Людина має право розпоряджатися особистим життям, відмовившись від лікування або профілактики, якими б абсурдними не були її мотиви. Але держава має право нав'язати громадянину свою волю, якщо виникають ситуації, пов'язані з необхідністю усунути загрозу заподіяння шкоди здоров'ю населення країни [7].

По-третє, обмеження прав людини у виді запровадження обов'язкової вакцинації проти Covid-19 проходить тест на пропорційність у світлі практики ЄСПЛ: засіб (вакцинація населення на безоплатній основі) – необтяжливий, мінімально можливий для досягнення легітимної мети – забезпечити здоров'я і благополуччя, що мають ключове значення для людського, соціального та економічного розвитку і всього майбутнього Європи [8]. Обмеження права на медичну недоторканість є необхідним у демократичному суспільстві (інші засоби, наприклад, карантинні обмеження, локдаун, встановлення «соціальної дистанції» показали неефективність). Втім, квінтесенцією даного тесту на пропорційність залишається закон – чи є він якісним (quality of law) та чи відповідає «принципу зрозумілих правил» (understandable rules). Обмеження має бути передбачене законом, який є якісним, тобто доступним, виконуваним, передбачуваним щодо наслідків, чітким та таким, що убезпечує від свавілля (рішення ЄСПЛ у справах «Achour v. France», заява № 67335/01, п. 42; «Kononov v. Latvia» [ВП], заява № 36376/04, п. 185, Доповідь Венеціанської комісії № 512/2009 «Про верховенство права» (the Rule of Law). Крім якості медицини, доступності вакцин, інформаційної кампанії держави і підтримки молодих батьків, саме quality of law є основною у механізмі довіри до держави, це має необхідним наслідком

зростання довіри до медичної системи і рівня вакцинації, що простежується у країнах Північної Європи, Прибалтики, а також у Канаді, Австралії, Сінгапурі та інших.

Тому вкрай важливим є те, що фармацевтичне законодавство ЄС гарантує, що вакцини було схвалено тільки після того, як наукова оцінка продемонструвала, що їх загальні переваги є більшими за ризики. З цією метою навесні 2021 року міжнародною спільнотою підтримана ініціатива створення міжнародного договору «про пандемії», головна задача якого – побудувати надійну архітектуру охорони здоров'я у контексті юридичної підготовки до викликів пандемії Covid-19 і можливим майбутнім пандеміям, у тому числі уніфікації правил імунізації населення планети.

Позитивний вплив вакцини в захисті людей від COVID-19 має бути набагато більшим, ніж будь-які побічні ефекти або потенційні ризики. І це має бути закладено в правовому механізмі норми, яка встановлює обов'язкову вакцинацію від SARS-CoV-2 і запроваджує digital-сертифікати.

Висновки. Пандемія COVID-19 – це ворог, який не пробачає помилок. Тому так важливо констатувати, що рушійною силою для перемоги над вірусом є суспільний інтерес і солідарність. На думку філософа Д. Дідро, особисте благо є похідним від суспільного блага; прагнення до приватного блага стає хибним, якщо завдає шкоди суспільним інтересам [9, с. 76]. Актуальність даного вислову можна проілюструвати необхідністю сприйняти те, що вакцинація від SARS-CoV-2 є обов'язкова не в силу закону, а в силу моралі і поваги один до одного, а законодавець повинен забезпечити таке правове регулювання, яке продемонструє повагу до кожного через убезпечення всіх. Отже, важливо переглянути актуальне законодавство з охорони здоров'я і привести у відповідність до стандартів ЄС. Це питання є предметом майбутніх наукових досліджень.

Наукова новизна даного дослідження полягає в констатації того, що наразі міжнародний правопорядок у сфері забезпечення здоров'я населення диктує необхідність підвищення рівня правосвідомості населення і терпимості людей і органів правозастосування (зокрема, судів) до легальних обмежень прав людини (права на приватність, медичну недоторканість тощо) задля забезпечення охорони здоров'я.

Список використаних джерел

1. Інфографіка щодо пандемії Covid-19 станом на 31.03.2021 р. URL: <https://www.worldometers.info/coronavirus/#countries>
2. Бадида А. Ю., Тегза А. Обов'язкова вакцинація на тлі людської свободи / А. Ю. Бадида, А. Тегза // Порівняльно-аналітичне право – електронне наукове фахове видання юридичного факультету ДВНЗ «Ужго-

родський національний університет».- Ужгород, 2020. - №3. - с. 32

3. Бартлетт Дж. «Паспорт імунітету» Чилі дозволить вилікуваним пацієнтам від коронавірусу звільнитися від блокування та повернутися до роботи. Washington Post. 20 квітня 2020 р . URL: https://www.washingtonpost.com/world/the_americas/chile-coronavirus-immunity-passport-antibody-testing-card/2020/04/20/8daef326-826d-11ea-81a3-9690c9881111_story.html

4. Petitions - UK Government and Parliament. - Do not rollout Covid-19 vaccine passports. URL: <https://petition.parliament.uk/petitions/569957>

5. Геппнер Штефані. Швеція й Данія запроваджують сертифікати вакцинації: плюси і мінуси. Дата 23.02.2021. URL: <https://www.dw.com/uk/shvetsiia-y-daniia-zaprovadzhuut-sertyfikaty-vaktsynatsii-pliusy-i-minusy/a-56654360>

6. Петренко М. О. Smart city - сучасний підхід до безпеки чи цифровий концтабір майбутнього/ М. О. Петренко, Є. В. Карманний // Безпека людини і реалізація права на працю в сучасних умовах життєдіяльності. - Харків: Нац. юрид. ун-т ім. Ярослава Мудрого, 2020.- с. 355

7. Юдін Олег. Право вибору чи обов'язок – робити щеплення. URL: <https://edirshkoly.mcfrr.ua/663949>

8. Зачем нужна политика Здоровье-2020. – ВОЗ. URL: <http://www.euro.who.int/ru/health-topics/health-policy/health-2020-the-european-policy-for-health-and-well-being/about-health-2020/why-health-2020>

9. Дидро Д. Сочинения: в 2 т.; пер. с фр. / сост., ред., вступит. ст. и примеч. В. Н. Кузнецова. Москва: Мысль, 1986. Т. 1. С. 76.

Варченко Анастасія Володимирівна, студентка Інституту прокуратури та кримінальної юстиції, 1 курс магістратури, група 01-20м-з-04,
Карманний Євгеній Вадимович, доцент кафедри трудового права,
кандидат технічних наук, доцент
Національний юридичний університет імені Ярослава Мудрого, м. Харків

КІБЕРЗЛОЧИННІСТЬ ЯК ЗАГРОЗА ІНФОРМАЦІЙНІЙ БЕЗПЕЦІ УКРАЇНИ

***Анотація.** Розглянені особливості та види сучасної кіберзлочинності. Проаналізовано аспекти кваліфікації та розслідування кіберзлочинів у Кримінальному кодексі України. Показано, що наш законодавець активно імплементує міжнародні нормативні акти по урегулюванню проблеми кіберзлочинності.*

***Ключові слова:** кіберзлочинність, кіберзлочини, кібератаки, інформаційна безпека, кваліфікація кіберзлочинів, розслідування кібератак.*

Varchenko A.V., Karmanniy Ye.V.
CYBERCRIME AS A THREAT TO
UKRAINE'S INFORMATION SECURITY

***Abstract.** Features and types of modern cybercrime are considered. Aspects of qualification and investigation of cybercrimes in the Criminal Code of Ukraine are analyzed. It is shown that our legislator is actively implementing international regulations to address the problem of cybercrime.*

***Keywords:** cybercriminality, cybercrimes, cyberattacks, information security, cyber-crime qualification, cyber attack investigation.*

Актуальність. Постановка завдання. Разом із простими користувачами, у віртуальний світ приходять і надзвичайно винахідливі, геніальні програмісти з нечесними та корисливими намірами. Кіберзлочинність – це незаконні дії, які вчиняються за допомогою комунікаційних мереж та інформаційних систем або проти цих систем і мереж. [1]. Однією з особливостей, яка характеризує всесвітню мережу, є анонімність. Це найголовніша умова процвітання кіберзлочинів.

Існує «прихована мережа», яка забезпечує цю анонімність сповна. Це так званий Dark Net («темна мережа»), де «хакери» мають свої сайти для продажу вірусних програм або кібератак. При цьому Даркнет виступає одним з рівнів інтернету. Перший рівень інтернету включає в себе сукупність індексованих сайтів, користувачів яких можна визначити на основі IP адреси. Другий рівень - глибинний інтернет (Deep Internet) - являє собою набір неіндексованих сторінок інтернету, які не можуть бути знайдені по пошуковим системам, але користувачі яких можуть бути ідентифіковані.

Основна частина. Суб'єктом кіберзлочину є фізична осудна особа, а об'єктом є, перш за все, кібербезпека. У Конвенції про кіберзлочинність, представлена класифікація кіберзлочинів. Усі вони характеризуються наявністю наміру як елемента суб'єктивної сторони. Розглянемо їх:

1) злочин проти конфіденційності, цілісності і працездатності комп'ютерних даних і систем – незаконний доступ, незаконне перехоплення, створення перешкод для обміну даними, створення перешкод для функціонування систем, неправомірне використання апаратних пристроїв;

2) комп'ютерні злочини – фальсифікація і підробка, що здійснюються з використанням комп'ютерної техніки;

3) злочини, пов'язані з контентом, - виготовлення, поширення і зберігання дитячої порнографії [2].

Серед основних видів кіберзлочинності виділяють поширення шкідливих програм, злам паролів, крадіжку номерів кредитних карт і інших банківських реквізитів, а також поширення протиправної інформації через Інтернет [3, с. 33].

Слід зазначити, що багато злочинів, які вчиняють за допомогою інформаційних технологій, загубились у звітності інших підрозділів правоохоронних органів України, тому що ці злочини іноді відносять до економічних правопорушень та інших. Тому реальної статистики немає. За даними Генеральної прокуратури у 2017 році було зареєстровано 3178 злочинів з використанням електронно-обчислювальних машин (комп'ютерів), систем та комп'ютерних мереж і мереж електрозв'язку (ст. 361-363-1 КК України), але з них було закрито всього 605 проваджень та виявлено 168 осіб, які вчинили кримінальні правопорушення [4]. Але колишній голова Кіберполіції Демедюк Сергій заявив, що щороку кількість виявлених кіберзлочинів збільшується в середньому на 2,5 тисяч.

Професор Головкін Б. М. відмічає, що це є тільки офіційна статистика, реальна кількість злочинів набагато більша. Рівень латентності даних злочинів, за експертними оцінками, складає 90-95% [5]. Найбільший відсоток кіберзлочинів здійснюється у комерційній та економічній сферах. В той же час багато підприємств з метою захисту ділової репутації приховують факти кібератак та намагаються усунути їх наслідки власними зусиллями.

Водночас слід зазначити, що злочини, які передбачені розділом XVI КК України «Злочини у сфері використання електронно-обчислювальних машин (комп'ютерів), систем та комп'ютерних мереж і мереж електрозв'язку» не охоплюють весь спектр злочинів у сфері інформаційної безпеки. Тому, з урахуванням міжнародних зобов'язань України вважаємо за доцільне доповнити згаданий розділ КК України нормами про злочини проти конфіденційності, цілісності та доступності комп'ютерних даних.

Зарубіжні науковці відмітили п'ять основних мотивів вчинення кіберзлочинів: 1) корисливі мотиви- 66%; 2) політичні мотиви – 17%; 3) дослідницький інтерес- 7%; 4) хуліганські мотиви-5%; 5) помста-3% [5].

За оцінками ООН 80% атак вчиняють складноорганізовані та дуже витончені злочинні спільноти. Наразі вони є однією з найбільших нелегальних сфер бізнесу в світі. І тільки вдумайтесь, їх нелегальний дохід складає 445 мільярдів доларів, це більше ніж ВВП 160 країн, включно з Ірландією, Данією, Фінляндією та іншими.

Кіберзлочини, як правило, мають міжнародний характер і не підпадають під юрисдикцію конкретної держави. Також важко визначити що є «місцем скоєння злочину». Це місце, де правопорушник просто натискає кнопку клавіатури та запускає шкідливу вірусну програму в мережу, чи місце звідки ваші дані викрадають, незаконно копіюють. Місце скоєння злочину може знаходитись на іншому континенті. Цей фактор прямо впливає на оперативність проведення слідчих дій.

Слід підкреслити, що широкий спектр таких технологій відзначається різноманітністю механізмів слідоутворення з можливістю приховання або змін комп'ютерної інформації щодо слідів злочину.

При розслідуванні даного правопорушення дуже важко знайти суб'єкта скоєння злочину по «віртуальним слідам». Адже, зазвичай, винахідливі «хакери» знищують докази або ж змінюють маршрутизацію, свої геодані та інше. Навіть, якщо взяти до уваги, що інформація про всі натискання та дії, скоєні на комп'ютері, залишається на жорсткому диску, для знищення слідів злочину достатньо знищити жорсткий диск. Знайшовши «віртуальні докази», їх необхідно правильно витлумачити і представити в певному форматі, адже вони знаходяться в аморфній, абстрактній формі [6].

Поки багато користувачів уважно спостерігали за ситуацією з коронавірусом - кіберзлодії скористалися масовою панікою для розширення та удосконалення своєї діяльності. Види загроз: листи з шкідливими посиланнями або файлами, додатки-інформери і різні повідомлення про неіснуючі медичні послуги.

Лідери подібних атак: США (38%), Німеччина (14,6%), Франція (9,2%) (джерело). Статистика показує, що спроби переходу на «Коронавірусні» сайти росла разом з кількістю захворілих і досягла свого апогею в квітні 2020 року. Шахраї використовували подібні сайти, щоб:

- продати неіснуючі вакцини, ліки та уявні засоби захисту від COVID-19;
- привласнювати персональні і банківські дані для незаконного отримання податкових пільг в Америці;
- видавати фальшиві компенсації за фальшиві види шкоди пандемії.

У першому півріччі 2020 роки кількість кібератак збільшилася на 22% в порівнянні з другим півріччям 2019 року. В середньому лише 5% від всіх папок компанії повністю захищені від кібератак. Статистика Symantec показує, що [7]:

- 37% всіх форматів шкідливих вкладень в email є doc і dot, а близько 19,5% становить формат exe;
- на 1 з 36 мобільних пристроїв встановлені небезпечні програми;
- 1 з 13 пошукових запитів призводять до шкідливих програм.

Висновки. Отже, глобалізація та розвиток прогресивних інформаційних технологій є причиною росту кіберзлочинності. А це зобов'язує законодавця та правоохоронні органи «йти в ногу з часом» та створювати ефективну стратегію боротьби з кіберзлочинами. В Україні рівень боротьби з даним видом злочину знаходиться ще на низькому рівні, але наш законодавець активно імплементує міжнародні нормативні акти по урегулюванню даної проблеми.

Список використаних джерел

1. Романюк В. Р. Кіберзлочинність як загроза міжнародної безпеки/ Міжнародна науково- практична Інтернет-конференція «Актуальні проблеми країнознавчої науки» // [Електронний ресурс] - Режим доступу: <https://internationalconference2014.wordpress.com/2015/12/29>
2. Конвенція про кіберзлочинність від 23.11.2001 р. // Офіційний вісник України від 10.09.2007 – 2007 р., – № 65. – стор. 107. – стаття 2535.
3. Пфо О. М. Основні поняття і класифікація кіберзлочинності // Актуальні задачі та досягнення у галузі кібербезпеки : матеріали Всеукр. наук.-практ. конф., м. Кропивницький, 23-25 листоп. 2016 р. – Кропивницький : КНТУ, 2016. – С. 33-34.
4. Статистика Генеральної прокуратури України: «Дані про кількість зареєстрованих в розрізі регіонів України упродовж січня-квітня 2017 року злочинів у сфері використання електронно-обчислювальних машин (комп'ютерів), систем та комп'ютерних мереж і мереж електрозв'язку (ст.ст. 361-363-1 КК України) та результати їх досудового розслідування».
5. Голіна В.В., Головкін Б.М. Кримінологія: Загальна та Особлива частини Навчальний посібник. – Х.: Право, 2018. – 513 с.
6. Фурман В. Кіберзлочинність. Проблеми доказування./ Аналітичне видання “Юрист&Закон”. Випуск № 45 [Електронний ресурс] – Режим доступу: <https://artius.com.ua/uk/novini/statti/kiberzlochinnist-problemi-dokazuvannya/>
7. Symantec Product Categories / Official site // [Electronic resource] - Access mode: <https://securitycloud.symantec.com/cc/#/landing>

Войцеховський Богдан Олександрович, аспірант кафедри

кримінології та кримінально-виконавчого права,

Оболенцев Валерій Федорович, доцент кафедри кримінології та кримінально-виконавчого права, кандидат юридичних наук, доцент *Національний юридичний університет імені Ярослава Мудрого, м. Харків*

ВОГНЕПАЛЬНА ЗБРОЯ І БЕЗПЕКА ЛЮДИНИ

Анотація. Розглянуто питання вогнепальної зброї, як засобу самооборони цивільного населення для забезпечення особистої безпеки людини.

Ключові слова: вогнепальна зброя, самооборона, безпека людини.

Voitsekhovskiy B.O., Obolentsev V.F.
FIREARMS AND HUMAN SAFETY

***Abstract.** The issue of firearms as a means of self-defense of the civilian population to ensure personal safety is considered.*

***Key words:** firearms, self-defense, human security.*

Актуальність. Постановка завдання. Свідченням високої актуальності питання вогнепальної зброї, як засобу цивільної оборони є розробка та голосування в Верховній Раді України законопроектів, які були спрямовані на регулювання обігу цивільної зброї в Україні, а саме законопроекту №4335 від 06.11.2020 року, та альтернативного №4335-1 від 24.11.2020 року і попри те, що депутати не підтримали жодний з них, дискусія з даного питання продовжується. В роботі розглядається питання використання вогнепальної зброї для забезпечення особистої безпеки людини з точки зору кримінології.

Основна частина. Великий тлумачний словник сучасної української мови надає визначення безпеки, як стан коли кому-, чому-небудь нічого не загрожує [1, с. 70].

Безпека людини належить до основних потреб людини. При тому забезпечення цієї потреби визначається рівнем розвитку держави, її економічними та культурними складовими, якістю життя людини. На сторожі цієї цінності обов'язково має стояти кримінальний закон [2, с. 26].

Одним з видів безпеки людини є фізична безпека. Захист від кримінальних посягань на життя та здоров'я осіб є одним з завдань правоохоронних органів. Обов'язок держави захищати життя людини, та право кожного захищати своє життя і здоров'я, життя і здоров'я інших людей від протиправних посягань закріплено в 27 статті Конституції України [3].

Тихий П. В. зазначає, що при порушенні безпеки людини виникає право на необхідну оборону (ст. 36 КК України), на затримання особи, яка вчинила злочин (ст. 38 КК України), на крайню необхідність (ст. 39, ч. 2 ст. 40 КК). У цьому аспекті право на необхідну оборону, на затримання особи, яка вчинила злочин, та право на заподіяння шкоди в стані крайньої необхідності, є не чим іншим, як формами забезпечення безпеки людини (людей) [4, с. 42].

Древаль Ю.Д. приходив до висновків, що належний стан безпеки людини має забезпечуватись не лише розвиненістю суспільства та держави, а й дієвою позицією самої людини [5, с. 7]. Таким чином необхідно розглянути можливості громадян самостійно забезпечувати власну безпеку в Україні. В тому числі зниження рівня віктимної поведінки населення.

Одним з видів заходів спеціально-віктимологічного запобігання злочинів є заходи захисту і безпеки громадян. Дані заходи мають на меті створення достатнього захисту і безпеки громадян та їх матеріальних

благ, а також зовнішніх перешкод проти посягань на ці суспільні цінності. Практика йде ж шляхом освоєння, так би мовити, інтелектуального захисного напрямку, в межах якого розробляються та впроваджуються у масову свідомість прийоми і засоби самозахисту, завчасне прийняття запобіжних заходів і постійне дотримання їх, почуття самозбереження, самоконтролю, що передбачають обережність, пильність, збереження, самовладання тощо, розробка різних фізичних і технічних засобів безпеки людини, її майна, будівель, техніки та ін. [6, с. 169].

Одним з найбільш ефективних технічних засобів самозахисту від насильства можна вважати вогнепальну зброю. Її використання для припинення чи відвернення кримінальних посягань може допомогти уникнути жертвам негативних наслідків для їх життя та здоров'я в випадках нападу. Неозброєна жертва ж в випадках посягання може розраховувати тільки на швидкий приїзд правоохоронців та власні фізичні здібності. Озброєні громадяни здатні більш ефективно забезпечувати особисту безпеку.

В Україні відповідно до Наказу Міністерства внутрішніх справ від 21.08.1998 року №622 «Про затвердження Інструкції про порядок виготовлення, придбання, зберігання, обліку, перевезення та використання вогнепальної, пневматичної, холодної і охолощеної зброї, пристроїв вітчизняного виробництва для відстрілу патронів, споряджених гумовими чи аналогічними за своїми властивостями металевими снарядами несмертельної дії, та патронів до них, а також боєприпасів до зброї, основних частин зброї та вибухових матеріалів» громадяни, після досягнення необхідного віку, можуть володіти тільки довгоствольною мисливською нарізною або гладкоствольною зброєю, тобто такою що не пристосована до повсякденного носіння. Для захисту ж «на вулиці» може ефективно застосовуватись короткоствольна вогнепальна зброя, володіння якою на даний момент для громадян обмежено. Право володіти спеціальними засобами спорядженими гумовими чи аналогічними за своїми властивостями металевими снарядами несмертельної дії (травматична зброя), мають тільки окремі категорії громадян (адвокати, державні службовці, журналісти, члени громадських формувань з охорони правопорядку та державного кордону). Доступним для звичайних громадян засобом цивільної самооборони є газовий балончик споряджений слезоточивими або дратівливими речовинами, чи аналогічні йому засоби.

Висновки. На тридцятому році незалежності в Україні й досі не прийнятий Закон, який буде регулювати обіг цивільної зброї. На нашу ж думку, прийняття відповідного закону і забезпечення права громадян на володіння короткоствольною вогнепальною зброєю в цілях самозахисту покращить не тільки рівень безпеки людей, а й сприятиме зниженню кі-

лькості насильницьких злочинів.

Список використаних джерел

1. Великий тлумачний словник сучасної української мови. уклад. та голов. ред. В. Т. Бусел. – Київ; Ірпінь: Перун, 2005. – VIII, 1728 с.
2. Шаблистий В. В. Безпековий вимір кримінального права України: людиноцентристське дослідження. Монографія. Ліра ЛТД, Дніпропетровськ, 2015. 420 с.
3. Конституція України: Відомості Верховної Ради України (ВВР), 1996, № 30, ст. 141. URL: https://zakon.rada.gov.ua/laws/show/254_k/96-vr#Text (дата звернення: 19.03.2021)
4. Тихий В. П. Безпека людини: поняття, правове забезпечення, значення, види. Вісник Національної академії правових наук України. Харків, 2016 .№ 2 С. 31-46.
5. Древаль Ю. Д. Безпека особистості в конфліктному соціумі. Державне будівництво. Харків, 2013. № 1. С. 1-9. URL: http://nbuv.gov.ua/UJRN/DeVu_2013_1_4. (дата звернення: 19.03.2021)
6. Віктимологія. Навчальний посібник / за заг. ред. В. В. Голіни, Б. М. Головкина. Право. Харків, 2017. 308 с.

Гапотченко Альвіна Олександрівна, студентка факультету літакобудування, 2 курс, група 129,

Клеєвська Валерія Леонідівна, старший викладач кафедри екології та техногенної безпеки

Національний аерокосмічний університет імені М. Є. Жуковського «Харківський авіаційний інститут», м. Харків

РАДІОПРОТЕКТОРНІ ВЛАСТИВОСТІ ПРОДУКТІВ ХАРЧУВАННЯ

***Анотація.** Проаналізовано радіозахисні властивості деяких продуктів харчування і їх складових. Запропоновано рекомендації щодо харчування населення, яке проживає на радіоактивно забрудненій території та пацієнтів, що піддалися впливу променевої терапії.*

***Ключові слова:** іонізуюче випромінювання, радіонукліди, радіозахисний ефект, радіопротектори, пектин.*

**Нapotchenko A.O., Kleievska V.L.
RADIOPROTECTIVE PROPERTIES OF FOOD**

***Abstract.** The radioprotective properties of some foods and their components are analyzed. Recommendations for nutrition of the population living in the radioactively contaminated area and patients exposed to radiation therapy are offered.*

***Key words:** ionizing radiation, radio nuclides, radioprotective effect, radioprotectors, pectin.*

Актуальність. Постановка завдання. Початок вивчення і використання радіоактивних речовин, виникнення і використання радіаційно небезпечних технологій та джерел іонізуючого випромінювання в енергетиці, техніці, транспорті, медицині, харчовій промисловості, сільському господарстві, ядерні випробування, значна кількість аварій на радіаційно небезпечних об'єктах зумовила необхідність пошуку речовин, що могли б мінімізувати або нейтралізувати негативний вплив опромінення на організм людини.

Основна частина. Пошук радіозахисних препаратів – радіопротекторів проводили В. Дейл, З. Бак, А. Ерв, Г. Патт та інші. Радіопротектори – це хімічні речовини, які підвищують стійкість організму до дії опромінювання, тобто його радіорезистентність. Досліди вчених показали ефективність використання форміату, цистеїну і ціаністого натрію для зниження негативного впливу іонізуючого випромінювання на організми. Це стало початком розвитку нової галузі науки – радіаційної фармакології.

Препарати, які застосовують в наш час для захисту організму від впливу іонізуючого випромінювання поділяють на радіопротектори короткочасної і пролонгованої дії.

Дії радіопротекторів короткочасної дії проявляється протягом 0,5 – 4 годин. Ці препарати є ефективними при опроміненні організму максимально переносимою дозою. Такі засоби застосовують для індивідуального захисту людей у разі ураження ядерною зброєю, при короткочасних космічних польотах, перед радіотерапевтичним опроміненням.

Радіозахисна дія радіопротекторних препаратів пролонгованої дії триває від однієї доби до декількох тижнів. Такі препарати використовують для захисту робітників, які постійно працюють з джерелами іонізуючого випромінювання, космонавтів при довготривалих польотах і пацієнтів, що отримують тривале радіаційне лікування.

Основні вимоги до радіопротекторних препаратів:

- вони мають бути достатньо ефективними і не повинні викликати побічних реакцій;

- їхня дія має бути швидкою (до 30 хвилин) і порівняно тривалою (не менше ніж дві години);

- препарати не мають спричинювати навіть короткочасного негативного впливу на працездатність людини чи ослаблювати набуті навички;
- препарати повинні мати зручну лікарську форму (для перорального застосування або шприц-тюбик для ін'єкцій);
- препарати не мають знижувати резистентність організму до інших негативних чинників навколишнього природного середовища.

Висока токсичність і короткий термін дії хімічних радіопротекторів спричинює їхню непридатність при хронічному опроміненні. Тому, наразі, триває інтенсивний пошук біологічно активних препаратів природного походження, які могли б виконати це завдання.

Дослідження виявили здатність пектину, драглистої речовини, що присутня в варенні та желе, зв'язувати та виводити з організму радіонукліди. Основним джерелом природного пектину є яблука. Збільшення виробництва пектину як природного детоксиканта зумовлена наслідками Чорнобильської катастрофи, забрудненням територій харчових продуктів, продовольчої сировини, питної води і, відповідно, необхідністю впровадження профілактичних заходів і коригування дієти. Деметоксилювання пектину в процесі засвоєння їжі сприяє його перетворенню в полігалактуронову кислоту, яка при з'єднанні з радіонуклідами і важкими металами утворює нерозчинні комплекси, що не всмоктуються через слизову оболонку шлунково-кишкового тракту і виводяться з організму. Також захисна дія пектинів пояснюється їхньою здатністю разом з іншими харчовими волокнами покращувати перистальтику кишечника, отже пектини сприяють більш швидкому виведенню токсичних речовин з організму. Для покращення радіозахисного ефекту необхідно вживати наступні продукти з високим вмістом пектину: печені яблука, столовий буряк, моркву, капусту, гарбуз, баклажани, редис, абрикоси, сливи, як у натуральному вигляді, так і у складі різноманітних закусок і салатів.

Крім пектину, радіозахисну властивість мають ліпосахаріди, які містяться в листі винограду і чаю, меланін, що переважно міститься в темних сортах винограду, біофлавоноїди, на які багаті червоні та жовті овочі та фрукти (помідори, мандарини, глід, обліпіха). В той час як радіоактивні елементи руйнують стінки кровоносних судин, вітаміни груп В, С і Р відновлюють їхню нормальну еластичність і проникність. Фенольні сполуки рослин, які у великій кількості містяться у прополісі, здійснюють подібну дію. Вони виводять з організму радіонукліди, солі важких металів, шлаки і токсини, покращують апетит. Джерелом кальцію і повноцінного білку є кисломолочні продукти. Шкарлупа курячих яєць сприяє виведенню радіоактивного стронцію із організму. Зовсім не накопичує радіоактивні речовини топінамбур, який можна вживати в сиromу, смаженому, печеному, тушкованому, солоному і сушеному вигляді.

ді. Через високу мінералізацію морські води слабко забруднені радіонуклідами цезію і стронцію, і тому з морепродуктами в раціон надходить невелика кількість радіоактивних речовин. Вживання продуктів з великим вмістом жирів необхідно обмежити. Жири є основою для перикисного окислення ліпідів, беруть участь в утворенні радіотоксинів, що сприяє ураженню імунної системи.

В кінці минулого століття вчені з Японії вивчали властивості міководорості спірулінаплатентіс, вживання якої приводить до корекції стану органів і систем організму людини на клітинному і тканинному рівнях. Білково-мінеральний збагачувач, який виробляють із додаванням спірулінаплатентіс, покращує захисні реакції організму, підвищує його здатність чинити опір несприятливим впливам виробничого і побутового середовища.

Пацієнтам, які за медичними показниками піддавалися впливу променевої терапії, рекомендують вживати в їжу багаті на білки продукти (яловичину, нежирну свинину, сир, яйця, морську рибу). Риб'ячий жир або жирні сорти риби містять у своєму складі речовини, що відновлюють клітинні оболонки; родзинки і курага є джерелом калію, який підсилює функцію виділення нирок; морська капуста містить значну кількість мікроелементів. Вказані продукти не володіють особливими радіопротекторними властивостями, але можуть бути застосованими при хронічному опроміненні. Через низьку токсичність і гарну переносимість їх можна використовувати як харчові добавки, які підвищують загальну неспецифічну стійкість організму, стимулюють захисні, антиокислювальні резерви організму.

Правильний режим харчування є одним з основних способів протидії радіації в умовах радіоактивного забруднення території. Варто також зазначити, що вживання овочів і фруктів з підвищеним вмістом нітратів посилює в 6 – 8 разів дію радіації. Незбалансованість білків, вуглеводів, вітамінів, мікроелементів в раціоні підвищує вплив радіації на організм. Необхідно уникати потрапляння в організм важких металів – свинцю, кадмію, ртуті, алюмінію. Певним чином нейтралізують дію нітратів свіжі ягоди: червона і чорна смородина, журавлина, брусниця і горобина. Радіопротекторними властивостями також володіє цикорій, напій з цієї рослини рекомендують вживати не тільки дорослим, а й дітям шкільного віку.

Пришвидшити процес виведення радіонуклідів з організму можливо за рахунок прискорення процесів обміну. Цього можливо досягти наступними способами:

- заняттям спортом і масажем;
- голодуванням;
- відвідуванням лазні з парною;

- вживанням жовчогінних і сечогінних засобів (настоїв ромашки білої, деревію, звіробою, кропу, кмину, м'яти, шипшини);
- вживанням компотів, чаю, фруктових соків;
- вживанням великої кількості зелених овочів, які містять підвищену кількість солей калію і кальцію, що сприяють виведенню з організму цезію-137 і стронцію-90;
- застосуванням спеціальних медичних препаратів для виведення з організму цезію-137 (гексаціаноферрату заліза) і стронцію-90 (хлориду амонію, сульфату барію, фосфату алюмінію);
- питтям води з підвищеним вмістом кремнію.

За своїми хімічними властивостями і характером метаболізму радіонукліди подібні до деяких стабільних елементів: цезій – до калію і рубідію; стронцій – до кальцію; плутоній – до тривалентного заліза. Організм людини при цьому в першу чергу засвоює калій і кальцій, а при їх дефіциті – радіоактивні конкуренти – цезій-137 і стронцій-90. Тому, споживаючи необхідну кількість продуктів з вмістом калію, рубідію, кальцію і заліза, можна попередити потрапляння в організм радіоактивних елементів.

Джерелами калію є родзинки, курага, чорнослив, чай, горіхи, лимон, квасоля, картопля, пшениця, жито, вівсяна крупа, яблука, хурма, черешня, помідори, часник, морква, буряк, капуста, абрикоси, молоко, вершкове масло, свинина.

Деякі лікарські трави підвищують адаптаційно-компенсаторні можливості організму:

- женьшень, хвощ польовий, кропива, глід, суниця стимулюють серцево-судинну діяльність;
- обліпіха, женьшень, ромашка лікарська, кульбаба, медунка лікарська є протипроменевими засобами;
- шипшина, чорна смородина, кропива дводомна, спориш, суниця, калина є загально зміцнювальними засобами;
- шавлія, подорожник, хвощ польовий, звіробій є протимікробними засобами.

Висновки. Таким чином, корегування дієти і збагачення раціону харчування продуктами – радіопротекторами є ефективним способом зменшення негативного впливу опромінення на населення, що проживає на забруднених радіоактивними речовинами територіях, а також на пацієнтів, які піддаються тривалій радіаційній терапії.

Список використаних джерел

1. Владимиров В. Г. Радиопротекторы: структура и функции / В. Г. Владимиров, И. И. Красильников, О. В. Арапов. – К.: Наук. думка, 1989. – 262 с.

2. Средства защиты организма от действия ионизирующего излучения: монография / В. П. Баштан, В. П. Почерняева, Т. А. Жукова, Л. Н. Васько, Л. А. Лимар. – Полтава: Украинская медицинская стоматологическая академия, 2016. – 135 с.

3. Клеєвська В., Гапотченко А., Кручина В. Дослідження радіопротекторних властивостей деяких продуктів // Матеріали Міжнародної науково-практичної інтернет-конференції «Тенденції та перспективи прзвитку освіти і науки в умовах глобалізації». Зб. наук. праць. – Переяслав, 2021. – Вип. 68. – С. 358 – 360.

Гличенко Роман Сергійович, курсант факультету № 2 група 205,
Гончарук Валентина Василівна, доцент кафедри трудового та господарського права факультету № 2, кандидат юридичних наук,
старший науковий співробітник
Харківський національний університет внутрішніх справ, м. Харків

ПРОБЛЕМИ СТИМУЛЮВАННЯ ПРАЦІ ДЕРЖАВНИХ СЛУЖБОВЦІВ

Анотація. Вказано, що сучасне українське законодавство встановлює, що держава має забезпечувати достатній рівень оплати праці державних службовців для професійного виконання посадових обов'язків, заохочувати їх до результативної, ефективної, добросовісної та ініціативної роботи, однак це положення носить декларативний характер. Визначено, вбачається нерівність в оплаті праці та економічному стимулюванні державних службовців у різних органах влади.

Ключові слова: трудове право, трудові правовідносини, стимулювання праці, державні службовці, працівник, роботодавець.

Glichenko R. S., Goncharuk V.V. PROBLEMS OF STIMULATION OF CIVIL SERVANTS

Abstract. It is stated that the current Ukrainian legislation stipulates that the state must ensure a sufficient level of remuneration of civil servants for the professional performance of official duties, encourage them to work effectively, efficiently, honestly and proactively, but this provision is declarative. It is determined that inequality in remuneration and economic incentives for civil servants in various authorities is seen.

Keywords: labor law, labor relations, labor incentives, civil servants, employee, employer.

Актуальність. Постановка завдання. Недосконалість і вразливість інституту дисципліни праці державних службовців пов'язана, насамперед, із відсутністю позитивної ефективної мотивації праці державних службовців. Сучасне національне законодавство декларує, що держава повинна забезпечувати належний рівень оплати праці державних службовців, а також задля професійного виконання службових обов'язків, заохочувати їх до ефективної, добросовісної та результативної, ініціативної роботи. Відтак, необхідно відзначити, що це положення має декларативний характер і в умовах державного управління стимулюючі виплати розглядаються як тимчасовий та перехідний захід. Зміст поняття «заохочення державних службовців» означає насамперед й переважно моральне стимулювання за сумлінну працю, яке виражається у публічному визнанні ефективної та бездоганної державної служби чи особливих заслуг державного службовця. Вказана, як і інші, проблеми повинні бути розглянуті й вирішені в межах реформи державного управління та бути підґрунтям для мотивації державних службовців стосовно дотримання ними як трудової дисципліни, так і стимулювання результативності їхньої праці, у цілому.

Основна частина. Присяга державного службовця має певне номінаційно-сакральне значення як в Україні, так і за кордоном. Так, у багатьох державах ЄС присяга державного службовця передбачає відповідну клятву перед Богом та Батьківщиною. Наприклад, Кодекс поведінки публічних адміністративних співробітників Греції від 9 лютого 2007 р. визначає: «Присягаюся зберігати віру у свою Батьківщину, дотримуватися Конституції та законів і виконувати свої обов'язки чесно та сумлінно». Натомість особи, які заявляють про те, що не сповідують жодної релігії або не сповідують релігію, яка допускає можливість давати клятву, дають зобов'язання такого змісту: «Керуючись своєю честю та сумлінням, заявляю, що зберігатиму віру в Грецію, буду дотримуватися Конституції та законів і виконувати свої обов'язки чесно та сумлінно» [1].

До державних службовців застосовується один із таких видів дисциплінарного стягнення: 1) зауваження; 2) догана; 3) попередження про неповну службову відповідність; 4) звільнення з посади державної служби. По суті, стягнення не є новими та повторюють ті, що застосовувалися згідно із Законом України «Про державну службу» (в редакції 1993 р.) [2]. Варто зазначити, що тут потребує особливої уваги європейський досвід. Наприклад: дисциплінарними стягненнями відповідно до швейцарського законодавства є: догана; штраф у сумі до 500 франків; зняття пільг на проїзд; тимчасове відсторонення від роботи у разі зниження окладу або позбавлення посадового окладу; зниження посадового окла-

ду; зниження або позбавлення чергового підвищення посадового окладу; переведення на тимчасову роботу; відсторонення від займаної посади [3, с. 147]. Варто зазначити, що перелік містить багато заходів економічної спрямованості.

Досить детально регламентовано повноваження суб'єктів, уповноважених ініціювати дисциплінарні провадження та застосовувати дисциплінарні стягнення, а також сам механізм притягнення до відповідальності. Законодавством України передбачено 2 суб'єкти, які уповноважені ініціювати дисциплінарні провадження та застосовувати дисциплінарні стягнення залежно від обставин справи. Це дисциплінарні комісії та суб'єкт призначення. Зазначені норми відповідають досвіду більшості європейських країн, де існують дисциплінарні комісії та керівники державної служби. Однак варто звернути увагу, що подеколи суб'єктами призначення дисциплінарних стягнень можуть бути безпосередні керівники. Невід'ємною частиною інституту дисциплінарної відповідальності в тому числі на державній службі є заходи заохочення за успіхи у праці. Порівняно із Законом України «Про державну службу» (у редакції 1993 р.) [2], в якому державні службовці мали належні гарантії соціального та матеріального забезпечення, у новому законодавстві меншою мірою приділено уваги цим питанням.

Згідно з коментарем до Закону України «Про державну службу», підготовленим Національним агентством України з питань державної служби, термін «заохочення державних службовців» означає переважно моральну винагороду за сумлінну працю державних службовців, що проявляється у публічному визнанні бездоганної та ефективної державної служби або особливих заслуг державного службовця [4]. Із сучасним підходом законотворців важко погодитися, адже робота державних службовців пов'язана з виконанням функцій держави, що вимагає, у свою чергу, відповідних моральних, ділових і професійних якостей, підвищеної відповідальності та мотивації.

Згідно зі Законом України «Про Національне антикорупційне бюро України» його працівниками є особи начальницького складу, державні службовці та інші працівники, які працюють за трудовими договорами в Національному бюро. У тому числі старші детективи та детективи Національного бюро є державними службовцями [5]. Спеціальні умови оплати праці працівників Національного бюро, згідно із цим Законом, «повинні забезпечувати достатні матеріальні умови для належного виконання ними службових обов'язків з урахуванням специфіки, інтенсивності та особливого характеру роботи, забезпечувати добір до Національного бюро висококваліфікованих кадрів, стимулювати досягнення високих результатів у службовій діяльності, компенсувати фізичні та інтеле-

ктуальні затрати працівників» [5]. З цією метою саме в цьому Законі [5] встановлені спеціальні умови оплати праці державних службовців Національного бюро, які відмінні від тих, що передбачені загальним Законом України «Про державну службу» [6].

Висновки. Відтак, як бачимо, наявна певна нерівність щодо оплати праці та економічного стимулювання державних службовців у різних органах влади. В порівнянні з деякими іншими категоріями працівників, що виконують від імені держави важливі для суспільства повноваження, необхідно констатувати, наявність дискримінаційного положення державних службовців.

Основоположними тенденціями щодо удосконалення стимулювання праці державних службовців є наступні: 1) створення Національної програми реформування державної служби; 2) наявність оптимальної та діючої моделі прав й обов'язків, заборон та обмежень державних службовців; 3) удосконалення мотивації (заохочень) праці державних службовців; 4) підвищення ефективності дисциплінарної відповідальності державних службовців; 5) розробка та ухвалення відповідних змін до чинного Закону України «Про державну службу» [6], з урахуванням національного та міжнародного досвіду.

Список використаних джерел

1. Кодекс поведінки публічних адміністративних співробітників Греції від 09.02.2007 р. [Електронний ресурс]. – Режим доступу: <http://www.dsanet.gr/Epikairothta/Nomothesia/>
2. Про державну службу: Верховна Рада України; Закон України від 16.12.1993 № 3723-XII [Електронний ресурс]. – Режим доступу: <https://zakon.rada.gov.ua/laws/show/3723-12#Text>
3. Государственная служба в странах основных правовых систем мира. – Том 2 / под ред. А. А. Демина. – М.: Книгодел, 2010. – 428 с.
4. Науково-практичний коментар до Закону України «Про державну службу» / Ред. кол.: К.О. Ващенко, І.Б. Коліушко, В.П. Тимошук, В.А. Дерезь (відп. ред.). – К.: ФОП Москаленко О.М., 2017. – 796 с.
5. Про Національне антикорупційне бюро України: Верховна Рада України; Закон України від 14.10.2014 № 1698-VII [Електронний ресурс]. – Режим доступу: <https://zakon.rada.gov.ua/laws/show/1698-18>
6. Про державну службу: Верховна Рада України; Закон України від 10.12.2015 № 889-VIII [Електронний ресурс]. – Режим доступу: <https://zakon.rada.gov.ua/laws/show/1698-18#Text>

Горбунов Богдан Олександрович, студент Інституту прокуратури та кримінальної юстиції, 1 курс магістратури, група 01-20М-з-04,
Карманний Євгеній Вадимович, доцент кафедри трудового права, кандидат технічних наук, доцент
Національний юридичний університет імені Ярослава Мудрого, м. Харків

ХІМІЧНА ЗБРОЯ: ВПЛИВ НА ЖИВІ ОРГАНІЗМИ, УСУНЕННЯ НАСЛІДКІВ ТА ПРОТИДІЯ ЇЇ ЗАСТОСУВАННЮ

Анотація. В науковій статті розглянуто історію виникнення, розроблення нових видів та вплив хімічної зброї на живі організми, усунення наслідків її використання, а також міжнародні конвенції та договори щодо заборони застосування хімічної зброї.

Ключові слова: хімічна зброя, хлорний газ, Женевський протокол.

Horbunov B.O., Karmanniy Ye.V. CHEMICAL WEAPONS: EFFECTS ON LIVING ORGANISMS, ELIMINATION OF CONSEQUENCES AND COUNTERACTING TO ITS APPLICATION

Abstract. The scientific article examines the history of the emergence, development of new species and the impact of chemical weapons on living organisms, eliminating the consequences of its use, as well as international conventions and treaties banning the use of chemical weapons.

Keywords: chemical weapons, chlorine gas, Geneva Protocol.

Актуальність. Постановка завдання. Актуальність теми дослідження полягає в тому, що хімічна зброя є найпростішим в отриманні зброєю масового ураження. Незважаючи на наявність міжнародно-правових актів, спрямованих на боротьбу з поширенням хімічної зброї, існує ризик його застосування в військових конфліктах і терористичних актах, а також побутового отруєння фосфорорганічними пестицидами.

Розглядаються існуючі інструменти контролю за дотриманням угод в області нерозповсюдження і знищення хімічної зброї, сучасні досягнення та підходи до захисту і запобігання летальних наслідків його застосування, а також пропонуються необхідні дії для зниження ризиків його використання.

Завдання роботи полягає в дослідженні питань щодо виникнення та використання хімічної зброї, а також аналіз міжнародно-правових договорів, які забороняють використання хімічної зброї.

Основна частина. Перша світова війна неофіційно має назву «війна хіміків» через те, що протягом усього військового конфлікту застосовувалися отруйні речовини найрізноманітнішої дії. На початку ХХ ст. до

заборонених засобів ведення війни були віднесені: отрута, отруйні та інші подібні гази, бактеріологічна та токсична зброя, зброя котра після нанесення рани збільшує страждання людей, зброя основна дія якої - нанесення ушкоджень осколками, які не можна знайти в людському тілі за допомогою рентгенівських променів, запальна зброя, що використовується проти цивільного населення, населених пунктів та цивільних об'єктів, зброя яке має на меті завдати шкоди природному середовищу, зброя, що надає невибіркову дію.

З початком Першої світової війни 1914-1918 р. німецький хімік Фріц Габер, який згодом отримав Нобелівську премію запропонував поширити при наявності відповідного вітру хлорний газ, внаслідок чого більше 160т. цього продукту хімічної промисловості були використані 22 квітня 1915 в районі міста Іпр. Газ був випущений майже з 6 тис. балонів і в результаті отруйна хмара довжиною понад шість кілометрів і шириною в один кілометр накрила ворожі позиції Німеччини. Було отруєно майже 15 тис. людей, з яких коло 5 тис. померло.



Рис. 1. Застосування хімічної зброї німцями в 1915 р.

Використання німцями отруйних хімічних речовин знищило табу, і після цього інші учасники військових дій стали застосовувати отруйні гази. За існуючими оцінками, в період з 1914 по 1918р. було використано близько 20 млн. газових снарядів, більше 10 тис. бойових отруйних речовин. За загальними підрахунками в результаті застосування бойових отруйних речовин загинуло близько 91 тис. чоловік, а 1,2 млн отримали поранення різного ступеня тяжкості.

Після Першої світової війни було прийнято ряд договорів, про заборону використання хімічної зброї, а саме:

- в ст. 171 Версальського мирного договору від 28 червня 1919р. сторони постановили наступне: «Забороняється використання задушливих, отруйних й інших газів та усіх подібних рідин, матеріалів і приладів; їхнє виробництво та ввезення у Німеччині суворо забороняється. Те саме стосується матеріалів, призначених для виробництва, накопичення і застосування згаданих продуктів і приладів» [5];

- Берлінський договір між США і Німеччиною від 25 серпня 1921 р.;
- Женевський протокол від 1925 р. заборонив використання хімічної та біологічної зброї у військових діях, а також його застосування проти цивільних осіб [1];

Женевський протокол забороняв застосування хімічної і біологічної зброї, але робив це непрямим чином. Констатувалося, що використання таких засобів на війні справедливо було засуджено суспільною думкою цивілізованого світу і забороняло договорами, учасниками яких є більшість країн. При цьому посилялися на такі міжнародні документи:

- Гаазьку декларації, отримуєте про невживання снарядів, єдиною метою яких є доставка задущливих і шкідливих газів (1899 р.);
- Версальський, Сен-Жерменський мирні договори (1919 р.);
- Трианонський і Севрський мирні договори (1920 р.);

Слід зазначити, що Женевський протокол від 1925 р. зробив юридичну перепону застосування хімічної і бактеріологічної зброї, однак ніяк не заборонив їх розробку, виробництво та накопичення. Вирішенню цієї проблеми покликані:

- Конвенція про заборону розробки та накопичення запасів бактеріологічної (біологічної) і токсичної зброї та про їх знищення (1972 р.) [2];
- Конвенція про заборону розробки, виробництва, накопичення і застосування хімічної зброї та про її знищення (1993р.) [3].

Однак, незважаючи на вищенаведені домовленості, історія свідчить про те, що Женевський протокол і подібні до нього угоди не могли стати перешкодою для розробки нових видів хімічної зброї, накопичення запасів та її застосування. Так, попри наявність міжнародно-правових актів, які регулюють це коло відносин, слід зазначити наступні випадки використання хімічної зброї, а саме:

- Італія у війні з Ефіопією в 1935-1936 р. завдала 19 хімічних ударів по військах і населенню цієї країни (рис. 2);



Рис. 2. Хімічні атаки по військам та населенню Ефіопії.



Рис. 3. Японські хімічні удари по Китаю.

- Японія застосовувала хімічну та бактеріологічну зброю проти Китаю в період з 1937-1943 р. (рис. 3), точна кількість жертв від даних ударів – невідома.

- Під час війни у В'єтнамі з 1962 по 1971 р. американські війська з метою полегшення пошуку підрозділів противника в джунглях знищували рослинність, застосовуючи хімікат, відомий як «Agent Orange». Дана технологія містила великі концентрації діоксину, що викликає генетичні мутації і онкологічні захворювання. За оцінками в'єтнамського Червоного Хреста, від застосування «Agent Orange» постраждали 3 млн. людей, в тому числі 150 тис. дітей, що народилися з мутаціями.

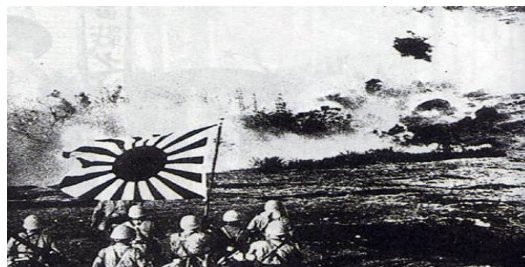

Рис. 4. Розпилення хімікатів американськими літаками у В'єтнамі.



Рис. 5. Станція Касумігасекі, одна зі станцій, які постраждали під час нападу.

- 20 березня 1995 року члени секти «Аум-Сінрікьо» розпорошили нервово-паралітичний хімікат зарин в токійському метро. В результаті атаки 13 людей загинули, ще 6 тис. постраждали.

- У листопаді 2004 року американські війська застосували боеприпаси з білим фосфором під час штурму іракського міста Ель-Фаллуджа. Спочатку Пентагон заперечив застосування таких боеприпасів, однак в підсумку визнав цей факт. Кількість загиблих залишається невідомою.



Рис. 6. Застосування американцями хімічної зброї в м. Ель-Фаллуджа.



Рис. 7. Використання хімічної зброї біля м. Дамаск.

- Найбільша за час протистояння в Сирії атака з використанням хімічної зброї сталася в квітні 2013 року в Східній Гуті, передмісті Дамаска. В результаті обстрілу снарядами з зарином загинули від 280 до 1700 осіб.

- 4 квітня 2017 року в сирійському місті Хан-Шейхун урядові ВПС Сирії нанесли по житлових кварталах авіаудар, в якому використовували боеприпаси з отруйними речовинами. В результаті хімічної атаки за-

гинули понад 70 людей.



Рис. 8. Хімічна атака в м. Хан-Шейхун.

Понад сто років тому, в квітні 1915 року світ вперше зіткнувся з масштабним застосуванням хімічної зброї. Однак, час від часу історія демонструє нам, що попри існування міжнародних домовленостей, закріплених договорами та організації із заборони застосування хімічної зброї(ОЗХЗ) членами якої є 193 країни учасниць, в сучасному світі й досі розробляють, накопичують та застосовують хімічну зброю.

Сьогодні перед світовою спільнотою стоїть завдання повного знищення хімічної і бактеріологічної зброї та об'єктів пов'язаних з його виробництвом. Підрахувати скільки хімічної зброї залишилося в світі досить складно. За результатами досліджень АСА хімічну зброю мають: США, Китай, Росія, Албанія, Єгипет, Індія, Іран, Ірак, Ізраїль, Сирія, Лівія, КНДР і Південна Корея [4].

Висновки. Для захисту людства від хімічної зброї, необхідно всім державам світу без виключення, дійсно виконувати норми які передбачені в Конвенції про заборону розробки, виробництва, накопичення, застосування хімічної зброї та про її знищення, Конвенції про заборону розробки, виробництва та накопичення запасів бактеріологічної (біологічної) і токсинної зброї та про їх знищення та інших міжнародно-правових актів, які регулюють дане коло відносин.

За невиконання даних умов, слід вводити жорсткі санкції з боку світової спільноти щодо конкретної держави, яка попри ратифікації вищезазначених міжнародно-правових актів та членства в організації із заборони застосування хімічної зброї не виконує та/або так чи інакше порушує дані домовленості.

Також варто розуміти, що необхідно виключити отримання отруйних речовин руками міжнародних злочинних організацій, наприклад, випадок в Японії з «Аум-Сінрікьо», а також з сирійським конфліктом, інакше газова атака, яка відбулася більш ніж сто років тому під Іпром, здається нам «квіточками» в порівнянні з тим, яку проблему несе людст-

ву дана загроза.

Список використаних джерел

1. Протокол про заборону застосування на війні задушливих, отруйних або інших подібних газів та бактеріологічних засобів Женева, 17 червня 1925 року Електронний ресурс [Режим доступу]: https://zakon.rada.gov.ua/laws/show/995_198#Text
2. Конвенція про заборону розробки, виробництва та накопичення запасів бактеріологічної (біологічної) і токсинної зброї та про їх знищення від 10.04.1972 Електронний ресурс [Режим доступу]: https://zakon.rada.gov.ua/laws/show/995_054#Text
3. Конвенція про заборону розробки, виробництва, накопичення, застосування хімічної зброї та про її знищення від 13 січня 1993 року (Конвенцію ратифіковано Законом N 187-XIV (187-14) від 16.10.98 р.) [Електронний ресурс]. – Режим доступу: https://zakon.rada.gov.ua/laws/show/995_182#Text
4. Chemical and Biological Weapons Status at a Glance// [Електронний ресурс]. – Режим доступу: <https://www.armscontrol.org/factsheets/cbwprolif>
5. Treaty of peace with Germany (Treaty of Versailles) [Електронний ресурс]. – Режим доступу: <https://www.loc.gov/law/help/us-treaties/bevans/m-ust000002-0043.pdf>
6. Уніфікація науково-методичного забезпечення питань цивільного захисту здобувачів вищої освіти юридичних спеціальностей закладів вищої освіти України: монографія / За заг. ред. доктора наук, професора Ю.Д.Древаль, відповідальний за випуск – к.в.н. доцент О.Д. Малько. – Х.: ФОП Бровін О.В., 2019. – 244 с.
7. Цивільний захист і охорона праці в галузі: навч. посіб. / С.О. Ковжого, С.А. Тузіков, Є.В. Карманний, А.П. Зенін. – Х.: Право, 2018. – 191 с.
8. Зеленська М.А., Карманний Є.В. Історичні аспекти та сьогоденні реалії використання наробок Зелінського М. Д. для засобів індивідуального захисту органів дихання // Матеріали VII-ї студентської наукової інтернет-конференції Національного юридичного університету імені Ярослава Мудрого «Безпека людини і реалізація права на працю в сучасних умовах життєдіяльності», 21 – 22 квітня 2016 р. – Х.: Нац. юрид. ун-т, 2016. – С. 152 – 155.
9. Гиляка І.С., Карманний Є.В. Захист населення від хімічної зброї. Сучасні проблеми її застосування в Сирії // Матеріали IX-ї студентської наукової інтернет-конференції Національного юридичного університету імені Ярослава Мудрого «Безпека людини і реалізація права на працю в сучасних умовах життєдіяльності», 26 – 27 квітня 2018 р. – Х.: Нац. юрид. ун-т, 2018. – С. 113 – 115.

Грималіак Максим Михайлович, курсант факультету № 2, група 303,
Подорожній Євген Юрійович, професор кафедри трудового та господарського права факультету № 2, доктор юридичних наук, професор
Харківський національний університет внутрішніх справ, м. Харків

ДО ПИТАННЯ РОЗВИТКУ ЗАГАЛЬНОГО ТА СПЕЦІАЛЬНОГО ТРУДОВОГО ЗАКОНОДАВСТВА, ЯКЕ ВИЗНАЧАЄ ПРАВОВІ ЗАСАДИ ЗАСТОСУВАННЯ ЗАОХОЧЕНЬ ДО КУРСАНТІВ

Анотація. Проаналізовано особливості правового регулювання застосування заохочень до курсантів. Показано співвідношення загального та спеціального законодавства у сфері застосування заохочень до курсантів. Опрацьовано пропозиції та рекомендації щодо вдосконалення загального та спеціального законодавства, нормами якого регулюються правові засади застосування заохочень до курсантів.

Ключові слова: законодавство, трудове законодавство, курсант, заохочення, правове регулювання, вдосконалення, національна поліція.

Hrymaliak M.M., Podorozhnii Ye.Yu.

ON THE DEVELOPMENT OF GENERAL AND SPECIAL LABOR LEGISLATION, WHICH DETERMINES THE LEGAL BASIS OF APPLICATION OF ENCOURAGEMENTS TO STUDENTS

Abstract. Peculiarities of legal regulation of application of incentives to cadets are analyzed. The ratio of general and special legislation in the field of application of incentives to cadets is shown. Proposals and recommendations for improving the general and special legislation, the norms of which regulate the legal basis for the application of incentives to cadets, have been developed.

Key words: legislation, labor legislation, cadet, encouragement, legal regulation, improvement, national police.

Актуальність. Постановка завдання. Специфіка пошуку шляхів розвитку законодавчих засад застосування заохочень до курсантів обумовлена особливістю правового становища даних суб'єктів. Адже загальне регулювання заохочення курсантів здійснюється як освітнім законодавством, так і законодавчими актами, що регулюють проходження служби в органах національної поліції. Вивчення змісту чинних законів «Про освіту» та «Про вищу освіту» свідчить про те, що їх норми лише у загальному вигляді регламентують вимоги щодо застосування заохочень до осіб, які проходять навчання. Фактично усе зводиться до закріплення: права осіб, що проходять навчання, на моральне та (або) матеріальне заохочення; право закладів вищої освіти встановлювати заходи заохочування учасників освітнього процесу.

При цьому слід звернути увагу на те, що зазначене право осіб, які навчаються, (зокрема курсантів) прямо не забезпечене відповідним обов'язком закладу вищої освіти. Оскільки у жодному із законів прямо не закріплено обов'язок останнього (тобто закладу вищої освіти) встановлювати систему чи порядок заохочення студентів, курсантів. За такого підходу вказане право осіб, які навчаються, має у значній мірі декларативний характер. Про наявність даного обов'язку можна судити, хіба що, зі змісту статті 32, в якій закріплено, що заклади вищої освіти зобов'язані здійснювати освітню діяльність на засадах студентоцентрованого навчання [1].

Основна частина. Якщо говорити про законодавство, що регулює діяльність поліції, зокрема закони «Про національну поліцію» та «Про Дисциплінарний статут Національної поліції України», то у них, знову ж таки, питанням заохочення саме курсантів не приділяється якоїсь значної окремої уваги. У законі «Про Дисциплінарний статут Національної поліції України» лише зазначається, що Ректори вищих навчальних закладів із специфічними умовами навчання, які здійснюють підготовку поліцейських, застосовують до підлеглих заохочення в межах повноважень, наданих їм Міністром внутрішніх справ України [2]. Такий підхід є свідченням того, що курсанти заохочуються на тих же засадах, що й інші працівники поліції.

З огляду на вище викладене, постає цілком логічне запитання про те, яким чином співвідносяться положення закону «Про Дисциплінарний статут Національної поліції України», в якому немає жодної вказівки про те, що до курсантів можуть застосовуватися заохочення якісь інші, окрім тих, що передбачені у даному законі, із положеннями закону «Про вищу освіту», в якому передбачене право ЗВО встановлювати власні форми заохочення учасників освітнього процесу. Також слід відзначити, що у Наказі МВС «Про затвердження Положення про повноваження ректора закладу вищої освіти із специфічними умовами навчання, який здійснює підготовку поліцейських, із застосування заохочень і дисциплінарних стягнень» від 25.03.2019 № 209 передбачені тільки ті заохочення, що й у вище згаданому Дисциплінарному статуті. А у наказі МВС «Про затвердження Положення про вищі навчальні заклади МВС» від 14.02.2008 р. № 62 взагалі немає ані слова про заохочення курсантів і йдеться тільки про обов'язок ректора заохочувати осіб начальницького складу органів внутрішніх справ відповідно до вимог чинного законодавства [3]. В цілому вивчення локальних актів ряду ЗВО із специфічними умовами навчання (ХНУВС, ОДУВС та ін.), свідчить про те, що на внутрішньому рівні приймаються положення, в яких передбачаються й інші форми заохочення курсантів, аніж ті, що у Дисциплінарному стату-

ті. Що є цілком вірним кроком, оскільки курсанти, як зазначалося вище, перебувають у доволі специфічному становищі – виступаючи одночасно і суб'єктами освітніх, і службових відносин в межах єдиного освітнього процесу. А тому дуже важливо передбачити широке коло заохочень, які б дозволяли гнучко підходити до процесу мотивування курсантів, спонукання їх до відповідних форм активності у навчальній, науковій, службовій та громадській діяльності.

Висновки. Тож, вважаємо, що з метою удосконалення законодавства, яким регулюється заохочення курсантів, слід передбачити у Дисциплінарному статуті Національної поліції України, що: по-перше, заклади вищої освіти із спеціальними умовами навчання зобов'язані у відповідності до положень законів «Про Дисциплінарний статут Національної поліції України» та «Про вищу освіту» визначити систему та порядок заохочення курсантів; по-друге, що ЗВО із специфічними умовами навчання поряд із тими, що визначені у Дисциплінарному статуті, можуть бути передбачені інші форми заохочення курсантів.

На локальному ж рівні дуже важливо відійти від звичайного дублювання положень Дисциплінарного статусу при розробці порядку заохочення курсантів, і впроваджувати, як зазначалося вище, більш широке коло заходів заохочення, із тим, щоб забезпечити повніший та змістовніший підхід до процесу мотивування і спонукання курсантів до навчально-службової активності за різними напрямками.

Список використаних джерел

1. Про вищу освіту: Закон України від 1.07.2014 р. № 1556-VII / ВВР, 2014, № 37-38, ст.2004;
2. Про затвердження Положення про вищі навчальні заклади МВС Наказ МВС від 14.02.2008 № 62 // [Електронний ресурс] Режим доступу: <https://zakon.rada.gov.ua/laws/show/z0193-08#Text>;
3. Про затвердження Положення про повноваження ректора закладу вищої освіти із специфічними умовами навчання, який здійснює підготовку поліцейських, із застосування заохочень і дисциплінарних стягнень Наказ МВС від 25.03.2019 № 209 // [Електронний ресурс] – Режим доступу: <https://zakon.rada.gov.ua/laws/show/z0325-19#n14>

Грузин Валерія Анатоліївна, студентка інституту прокуратури та кримінальної юстиції, 1 курс магістратури, група 01-20М-з-05,
Карманний Євгеній Вадимович, доцент кафедри трудового права,
кандидат технічних наук, доцент
Національний юридичний університет імені Ярослава Мудрого, м. Харків

ПОТОЧНІ ПРОБЛЕМИ ТА ПРОГНОЗОВАНІ ПЕРСПЕКТИВИ МЕДИЧНОГО ЗАБЕЗПЕЧЕННЯ НАСЕЛЕННЯ ПРИ ЛІКВІДАЦІЇ НАСЛІДКІВ ПІД ЧАС ЗБРОЙНИХ КОНФЛІКТІВ

Анотація. Для держави питання безпеки її громадян становить найвищу цінність. Саме тому в разі настання надзвичайних ситуацій необхідні вкрай ефективні методи для швидкого реагування на настання та ліквідацію наслідків надзвичайних ситуацій, у тому числі швидкого реагування медичного персоналу. У даному дослідженні пропонується детально розглянути питання медичного захисту та забезпечення населення, правового порядку надання медичної допомоги постраждалим при ліквідації наслідків під час збройних конфліктів на території України, а також проаналізувати зарубіжний досвід інших держав, щодо способів, шляхів та засобів медичного захисту населення при ліквідації наслідків під час збройних конфліктів.

Ключові слова: медичний захист, медичне забезпечення, медицина, надзвичайна ситуація, дослідження, ТССС, проблематика, перспективи.

Gruzyn V.A., Karmanny Ye.V.

CURRENT PROBLEMS AND FORECAST PROSPECTS OF MEDICAL PROVISION OF THE POPULATION IN THE ELIMINATION OF CONSEQUENCES DURING ARMED CONFLICTS

Abstract. For the state, the issue of security of its citizens is of the highest value. That is why in case of emergencies, extremely effective methods are needed to respond quickly to emergencies and eliminate the consequences of emergencies, including rapid response of medical personnel. This study proposes to consider in detail the issues of medical protection and provision of the population, the legal procedure for providing medical care to victims of the elimination of consequences during armed conflicts in Ukraine, and to analyze the foreign experience of other states on the methods, ways and means of medical protection of the population in the elimination of consequences during armed conflicts.

Key words: medical protection, medical provision, medicine, emergency situation, research, TCCC, problems, prospects.

Актуальність. Постановка завдання. Одним з найважливіших напрямків державного захисту громадян є медична допомога постраждалим у разі ситуацій, що становлять загрозу життю, здоров'ю населення держави. Проаналізувавши чинні нормативно-правові акти України, Кодекс цивільного захисту України, Законів України «Про екстрену медичну допомогу», «Основи законодавства України про охорону здоров'я», Наказ «Про затвердження Порядку організації медичного забезпечення в системі Державної служби України з надзвичай-

них ситуацій» було визначено проблематику та шляхи удосконалення медичного забезпечення населення на території України.

Основна частина. Дослідження та детальний аналіз системи медичного забезпечення населення на території України свідчить, що попри розвиток новітніх технологій, пов'язаних з медичною сферою, рівень медичного забезпечення порівняно низький з рівнем європейських країн та частково адаптований до міжнародних стандартів. Дослідивши низку нормативно-правових актів України, Кодекс цивільного захисту України, Законів України «Про екстрену медичну допомогу», «Основи законодавства України про охорону здоров'я» та інші закони та підзаконні акти, потрібно все ж таки зауважити на тому, що необхідно удосконалювати галузь медичного захисту не лише на папері, а й з застосуванням та розробкою низки методичних рекомендацій, створення медичної повноцінної та укомплектованої матеріальної та медично-технічної бази. Як ми бачимо, існує нагальна соціальна потреба у внесенні змін, редагуванні, доповненні, удосконаленні бази медичного забезпечення під час захисту населення під час надзвичайних ситуацій, в тому числі під час збройних конфліктів.

Взагалі поняття збройного конфлікту можна окреслити наступне: збройним конфліктом є зіткнення між країнами або між ворогуючими сторонами в межах території однієї держави, тобто це будь-яке збройне зіткнення між ворогуючими сторонами із застосуванням військової сили.

Конституція України у ст. 3, 16, 27, 50, з урахуванням вимог Загальної декларації прав людини, прийнятої ООН у 1948 р., Женевських конвенцій від 1949 р., закріплює основні засади забезпечення невід'ємних конституційних прав людини на життя і здоров'я, захисту від небезпек. Як ми бачимо закони установлюють правові, економічні й організаційні основи діяльності системи цивільної оборони, захисту населення і територій від надзвичайних ситуацій техногенного, природного, екологічного і військового характеру [4]. Також відповідно до Рішення Конституційного Суду України № 3 від 25.01.2012 року Україна, як соціальна держава визнає людину найвищою соціальною цінністю. Отже природні, економічні, соціальні та культурні права людини мають забезпечуватись на найвищому державному рівні [5].

Таким чином, законодавство України, що регулює сферу медичного захисту населення при надзвичайних ситуаціях становить: Кодекс цивільного захисту України, Положення про єдину державну систему цивільного захисту (затверджено постановою Кабінету Міністрів України від 9 січня 2014 р. № 11), Положення про функціональну підсис-

тему медичного захисту населення (затверджено Наказом Міністерства охорони здоров'я України 25 березня 2019 року № 667).

Так відповідно до статті 36 Кодексу Цивільного захисту України пункт 1 зазначає, що медичний захист і забезпечення санітарного та епідемічного благополуччя населення включає: надання медичної допомоги постраждалим внаслідок надзвичайних ситуацій, рятувальникам та іншим особам, які залучалися до виконання аварійно-рятувальних та інших невідкладних робіт, гасіння пожеж, проведення їх медико-психологічної реабілітації. Медична допомога населенню забезпечується службою медицини катастроф, керівництво якою здійснює центральний орган виконавчої влади, який забезпечує формування та реалізує державну політику у сфері охорони здоров'я та низки заходів для недопущення погіршення ситуації під час надзвичайної ситуації [1].

Питання реформування, так як і питання перспективи удосконалення медичної системи постає достатньо гостро, адже створюючи та ухвалюючи низку актів, необхідно не лише їх створювати, а й використовувати у навчальній та практичній діяльності. Як ми знаємо реформування системи медичного забезпечення призводить не до бажаного ефекту удосконалення та покращення матеріально-технічної бази медичного спрямування, а до скорочення засобів та сил військово-медичної служби, тобто персоналу.

Таким чином, при під час скорочення бойових частин у тричі більше скорочувались як чисельність військово-медичної служби в цілому, так і кількість військових медичних закладів. У зв'язку із скороченням військових частин, під час реформування Збройних Сил України в кінцевому результаті, це призвело до зменшення госпітальної ланки у три рази, а військовій ланці взагалі не приділяли уваги, передавши її на розсуд командирів.

Взагалі варто зазначити, що успішне функціонування медичної діяльності військової сфери залежить від кількісної наявності підготовленого персоналу та якісного надання медичних послуг навіть в умовах надзвичайної ситуації, боєготовності та боєздатності цієї системи до виконання завдань за призначенням; повнотою і достовірністю проведення необхідних розрахунків з відповідним аналізом можливої медичної обстановки та адекватним плануванням медичного забезпечення військ; забезпеченням військових медичних підрозділів і закладів медичними кадрами, майном і технікою. Саме забезпечення медичним майном показує рівень придатності та високої ефективності медичної діяльності в надзвичайних умовах. Що ми маємо по факту? Відповідно до статистики, забезпечення медичним обладнанням

військ України становить близько 50 відсотків. Для ефективного функціонування відповідно потрібен показник 90-100 відсотків (на прикладі європейських країн). Загальновідомо, що для досягнення найкращих результатів щодо порятунку поранених на полі бою, медичний персонал повинен бути відповідно підготовлений, оснащений та навчений і що високий рівень медичного забезпечення не тільки сприяє збереженню життя військовослужбовців, але і впливає на бойовий дух особового складу.

Щодо захисту медичного персоналу під час збройного конфлікту закріплений у таких міжнародних актах: Конвенції про захист цивільного населення під час війни від 12.08.1949 р., Женевській конвенції про поводження з військовополоненими від 12.08.1949 р., Конвенції про поліпшення долі поранених і хворих у діючих арміях від 12.08.1949 р., Конвенції про поліпшення долі поранених, хворих та осіб, які зазнали корабельної аварії, зі складу збройних сил на морі від 12.08.1949 р., Додатковому протоколі Женевських конвенцій від 12 серпня 1949 р., що стосується захисту жертв міжнародних збройних конфліктів (Протокол I), від 8 червня 1977 р., Додатковому протоколі до Женевських конвенцій від 12 серпня 1949 р., що стосується захисту жертв збройних конфліктів неміжнародного характеру (Протокол II) від 8 червня 1977 року [2].

Таким чином, виникає нагальна необхідність у як найскорішому використанні досвіду військових медиків НАТО та США з впровадженням у військову медицину України положень стандарту Tactical Combat Casualty Care (далі ТССС), тобто надання медичної допомоги пораненим в умовах бою та перегляді діючого Військового стандарту індивідуальної підготовки військовослужбовця з військово-медичної підготовки та інших навчальних програми з урахуванням положень стандарту ТССС для проведення підвищення професійного рівня українських військовослужбовців, в тому числі військових медиків [3].

На засідання Комітету Верховної Ради України з питань охорони здоров'я у ході круглого столу «Застосування сучасних міжнародних протоколів в умовах надання медичної допомоги пораненим під час бойових дій» від 16 березня 2018 року, в ході якого обговорювалися питання про запровадження програми підготовки військослужбовців за міжнародним стандартом ТССС АС, програми допідготовки та підготовки медичного персоналу Збройних Сил України на основах міжнародних стандартів Protocol for Medical Personal (ТССС МР). За результатами круглого столу було рекомендовано Міністерству оборони України затвердити та забезпечити підготовку на постійній основі військослужбовців на основі стандарту ТССС АС розширивши кіль-

кість навчальних годин в рамках програми до 18 годин, а також та підготовку медичного персоналу на основі міжнародного стандарту ТССС МР розширивши кількість навчальних годин до 48 (за погодженням Міністерства охорони здоров'я України [6]). Взагалі такий підхід повинен стати ключовим для підготовки військослужбовців та працівників медичного персоналу, спираючись на вже існуючі перевірені стандарти медицини.

Висновки. Провівши дослідження в галузі медичного захисту населення при ліквідації наслідків під час збройних конфліктів, необхідно виділити наступне: першочергово необхідно впроваджувати закордонні стандарти високорозвинених країн, розробляти та впроваджувати положення задля ефективного функціонування медичного забезпечення населення при ліквідації наслідків під час збройних конфліктів.

Варто зазначити увагу на тому, що Tactical Combat Casualty Care є одним з найефективніших стандартів з надання першої домедичної допомоги пораненим й травмованим під час воєнних конфліктів. І саме за допомогою впровадження таких стандартів у в умовах збройного конфлікту необхідно вигравати час, ресурси задля збереження найціннішого - життя людини, а відповідно саме така тактика в даному випадку набуває пріоритетного значення. Окрім цього важливим елементом є повне забезпечення засобами медичного захисту, сучасною медичною технікою та розробкою на законодавчому рівні найбільш ефективних методів для евакуації поранених з поля бою, створення системи медичної реабілітації для реабілітації населення в умовах збройних конфліктів.

Список використаних джерел

1. Кодекс Цивільного захисту України. Редакція від № 720-IX від 17.06.2020, ВВР, 2020, № 47, ст.408 URL: <https://zakon.rada.gov.ua/laws/show/5403-17#Text>.

2. Міжнародно-правовий захист медичного персоналу під час збройного конфлікту/ Хендель Н.В./ Стаття в електронному журналі Українське право. URL: https://ukrainepravo.com/international_law/public_international_law/mizhnarodno-pravovyy-zakhyst-medychnogo-personalu-pid-chas-zbroynogo-konfliktu/?month=7&year=2016&sphrase_id=231865

3. Медичний захист населення в надзвичайних ситуаціях в єдиній державній системі цивільного захисту : Керівництво. / В.П. Печиборщ. – Київ : 2019.–355 с.

4. Цивільний захист і охорона праці в галузі: навч. посіб. / С.О. Ковжога, С.А. Тузіков, Є.В. Карманний, А.П. Зенін. – Х.: Право, 2018. – 191 с.

5. Прядко А.О., Карманний Є.В. Правові аспекти примусового надання невідкладної медичної допомоги в Україні // Матеріали XI-ї наукової інтернет-конференції студентів, аспірантів і молодих вчених Національного юридичного університету імені Ярослава Мудрого «Безпека людини і реалізація права на працю в сучасних умовах життєдіяльності», 23 – 24 квітня 2020 р. – Х.: Нац. юрид. ун-т, 2020. – С. 390 – 396.

6. Резолюція круглого столу Комітету Верховної Ради України з питань охорони здоров'я від 16 березня 2018 URL: <http://komzdrav.rada.gov.ua/uploads/documents/30864.pdf>.

7. Карманний Є.В., Ковжога С.О., Зеленчук В.О. Вдосконалення аспектів відшкодування шкоди потерпілим від надзвичайних ситуацій, як розвиток права соціального забезпечення // Розвиток трудового права і права соціального забезпечення: теорія і практика : тези доп. та наук. повідомл. учасників VIII Міжнар. наук.-практ. конф. (м. Харків, 05 жовт. 2018 р.) / за ред. О. М. Ярошенка. – Харків : ФОП Панов А.Н, 2018. – С. 426 – 430.

8. Прядко А.О., Карманний Є.В. Правові аспекти примусового надання невідкладної медичної допомоги в Україні // Матеріали XI-ї наукової інтернет-конференції студентів, аспірантів і молодих вчених Національного юридичного університету імені Ярослава Мудрого «Безпека людини і реалізація права на працю в сучасних умовах життєдіяльності», 23 – 24 квітня 2020 р. – Х.: Нац. юрид. ун-т, 2020. – С. 390 – 396.

9. Yekimov S., Leonidov I., Smyrnov I., Karmannyi Ye., Kovzhoza S. Motivating the administrative staff of agricultural enterprises during remote work during the pandemic Covid-19 // (2020) E3S Web of Conferences, volume 222, article № 6017. – France: EDP Sciences, 2020. – 6 pages. DOI: 10.1051/e3sconf/20202220601.

Гурбич Аліна Олександрівна, курсант факультету № 1,
2 курс, група Ф1-201,

Власенко Ігор Володимирович, доцент кафедри Тактичної та спеціальної фізичної підготовки, кандидат технічних наук, доцент
Харківський національний університет внутрішніх справ, м. Харків

ЗАХОДИ ОСОБИСТОЇ БЕЗПЕКИ ПРАЦІВНИКІВ ПОЛІЦІЇ ПІД ЧАС ВЕДЕННЯ ВОГНЕВОГО КОНТАКТУ

***Анотація.** В роботі проаналізовані умови ведення вогневого контакту працівниками поліції. Проаналізовані основні заходи та засоби особистої безпеки під час небезпечних дій. Опрацьовані два основних напрямки забезпечення особистої безпеки, а саме використання засобів індивідуального бронезахисту та захист перешкодою.*

***Ключові слова:** національна поліція, заходи особистої безпеки, перешкода, засоби індивідуального бронезахисту, вогневий контакт.*

Gurbich A.O., Vlasenko I.V.

PERSONAL SECURITY MEASURES FOR POLICE OFFICERS DURING FIRE CONTACT

***Abstract.** The paper analyzes the conditions of fire contact by police officers. The main measures and means of personal safety during dangerous actions are analyzed. Two main areas of personal security have been developed, namely the use of personal armor and barrier protection.*

***Keywords:** national police, personal security measures, obstacle, means of individual armor protection, fire contact.*

Актуальність. Постановка завдання. З урахуванням 2 статті Закону України «Про Національну поліцію», а саме забезпечення публічної безпеки і порядку та протидія злочинності, працівник поліції під час виконання своїх службових обов'язків можуть піддаватися фізичному впливу, нападу. І у разі необхідності, згідно 46 статті цього Закону має право використовувати вогнепальну зброю.

Застосування вогнепальної зброї є найбільш суворим заходом примусу. Тому потребує виконання чітких вимог у діях правоохоронців. У 46 статті Закону наголошується, що поліцейський уповноважений у виняткових випадках застосовувати вогнепальну зброю. До основних вимог при використанні поліцейськими вогнепальної зброї відносяться: законність дій; пропорційність впливу; ефективність використання вогнепальної зброї; заходи особистої безпеки.

Нажаль, під час нападу на працівників поліції події закінчуються смертельними наслідками. Наприклад, 20 серпня 2018 року на виклик до Харківської міськради прибули два екіпажі патрульної поліції. Всередині приміщення знаходився озброєний двома пістолетами зловмисник, який до того поранив охоронця міськради. В результаті перестрілки загинув поліцейський. Убитий поліцейський - 29-річний старший лейтенант Дмитро Кириєнко, заступник командира 2 роти 4 батальйону УПП Харківської області.

Основна частина. У 2020 та 2021 роках у Харківському Національному університеті внутрішніх справ нами було проведено опитування серед працівників поліції. В опитуванні приймали участь більш 100 працівників поліції. Метою опитування було встановлення основних про-

блем у випадках застосування вогнепальної зброї працівниками поліції. Результати опитування надані у таблиці 1.

Таблиця 1. Результати опитування працівників поліції.

№	Питання	Відсоток
1	Я не готовий до вогневого контакту	94,7 %
2	Я за весь час хоча б раз використовував зброю	2,8 %
3	Дієвість службової підготовки до можливого потрапляння у вогневий контакт	8,7 %
4	В екстремальних ситуаціях мені інколи не вистачало вмінь	68,8 %

Результатом опитування стає не втішний факт – погана підготовка поліцейських до можливого вогневого контакту. Працівники поліції до останнього не бажають використовувати вогнепальну зброю, тому негативні наслідки досить часті (невиконання задачі, смертельні випадки). Викликає занепокоєння великий відсоток працівників поліції, які мають недостатній професійний рівень (вміння та навички) щодо використання вогнепальної зброї. І близько 100 % відчують неготовність до дій у певній ситуації. Цей факт потребує додаткових досліджень та корегування системи професійної підготовки.

Майже всі опитуванні вказали на незадовільні знання та вміння у забезпеченні заходів особистої безпеки у вогневому контакті. До основних напрямків забезпечення особистої безпеки відноситься:

- інструктаж, постановка задачі;
- засоби індивідуального бронезахисту;
- вміння використовувати перешкоди;
- вміння маскуванню та скритності своїх дій;
- особиста та колективна тактика
- вогнева підготовка;
- психологічна підготовка;
- вміння надавати першу медичну допомогу.

Дослідження кожної складової дозволяє підвищити загальний рівень підготовки правоохоронців до дій у вогневому контакті.

Професійна діяльність поліцейського, перш за все, пов'язана з достатньо високим фактором ризику для життя. Працівники Національної поліції повинні бути готові до застосування фізичної сили, спеціальних засобів та вогнепальної зброї в любых складних та екстремальних ситуаціях. І від того, в якій мірі співробітник підготовлений до дій в таких ситуаціях, буде залежати не тільки життя та здоров'я самого поліцейсько-

го, але і громадян, що опинилися в місці скоєння злочину, а також співробітників, які беруть участь у припиненні неправомірних дій.

Практичний досвід показує, що професійна діяльність поліцейського часто може бути пов'язана з виникненням різних ситуацій, для успішного вирішення яких потрібні будуть не тільки навички володіння вогнепальною зброєю, але також вміле поєднання цих навичок з тактичною підготовкою.

Умови ведення вогневого контакту поліцейськими мають такі особливості:

1. Відстань до злочинця 5 - 10 метрів;
2. Можливість першого пострілу завжди за злочинцем;
3. Найбільш вірогідним є 1 супротивник;
4. Найбільш вірогідний є фронтальний вплив.

Розглянемо дві складові забезпечення особистої безпеки працівників поліції, застосування засобів індивідуального бронезахисту та використання перешкод.

Приблизно 42 % смертельних випадків працівників правоохоронних органів, що відбулися при зіткненні зі збройними злочинцями, можна було уникнути при наявності в них бронежилетів. Імовірність летального результату для незахищеної людини при фронтальному обстрілі складає 50,7 %, а при застосуванні бронеодягу усього 7,5 %.

Захисне укриття можна зайняти під час бою, щоб залишитись неушкодженим. Маскувальне укриття можна зайняти тільки до контакту з противником, з тим щоб ввести його в оману відносно власного місцезнаходження.

Використання укриттів в військовій справі та у поліцейській діяльності мають деякі відмінності. Це обумовлено тим, що військові використовують переважно інженерні укриття, які призначені для захисту особового складу від пострілів та снарядів, тоді як у поліцейських укриттями виступають автомобілі, будинки, стіни, тобто, те що безпосередньо знаходиться на місці вчинення правопорушення і не створювалося для цього. Безпосередньо велику роль грають укриття при виконанні службово-бойових задач коли ризик застосування вогнепальної зброї підвищений. В такій ситуації від поліцейського вимагається швидко приймати рішення, адже від нього залежить не тільки його життя та здоров'я, а й громадян які знаходяться поблизу. В нього немає часу на те щоб роздумувати як правильно підійти, стати, дивитися з-за укриття, адже це може мати згубні наслідки.

Технічні та фізичні показники перешкод та укриттів не дають можливість абсолютно забезпечити особисту безпеку поліцейських. Необхідно передбачити вміння поліцейських діяти з цими перешкодами. Мова

йде про тактику дій за перешкодами. Принципи використання перешкоди необхідно враховувати у разі: огляду місцевості, знаходячись за перешкодою; при «нарізанні пирогу»; під час стрільби.

Висновки. Під час ведення вогневого контакту працівники поліції піддаються підвищеному ризику, тому необхідне приділяти підвищену увагу підготовці поліцейських до дій в певних ситуаціях. Необхідно запровадити профілактичний комплексний підхід під час підготовки до дій у вогневому контакті. Опрацювання службово-бойових задач у засобах індивідуального бронезахисту доцільно навіть під час проведення навчальних занять з інших дисциплін. Крім того, забезпечення особистої безпеки необхідно починати з умов використання вогнепальної зброї та переліку основних небезпек і можливих наслідків. Подальшими напрямками досліджень є розробка тактичних схем дій за перешкодами та схем і тактики дій підрозділу або малої тактичної групи поліцейських.

Список використаних джерел

1. Тактична та тактико-спеціальна підготовка працівників Національної поліції України: навч. посіб. / Я.Г. Бондаренко, О.Ю. Прокопенко, Д.В. Сергієнко, В.О. Кущенко. – Харків: Харк. нац. ун-т внутр. справ, 2017. – 308 с.
2. Власенко І.В., Федоров В.В., Чміль М.О. Засоби бронезахисту та їх вплив на ефективність стрільби з вогнепальної зброї. Вісник Національного університету внутрішніх справ. Вип. 27. – 2004. - С. 56 – 60.
3. Власенко І.В., Федоров В.В., Чміль М.О., Пальваль Є.А. Критерії співвідношення ефективності застосування вогнепальної зброї та особистої безпеки працівників міліції. Вісник Харківського національного університету внутрішніх справ. – Вип. 37. – Х.: 2007. - С. 162 – 169.
4. Власенко І.В., Кобяков Д.В. Окремі аспекти необхідності запровадження вивчення тактики ближнього пістолетного бою в навчальних закладах МВС України. Матеріали науково-практичної конференції «Проблеми розвитку, удосконалення та експлуатації озброєння та військової техніки у внутрішніх військах МВС України». –Х.: Академія внутрішніх військ МВС України. 2012, С. 73-74.

Довбня Анастасія Леонідівна, студентка Інституту прокуратури та кримінальної юстиції, 5 курс, група 01- 20м-з-03,
Карманний Євгеній Вадимович, доцент кафедри трудового права, кандидат технічних наук, доцент
Національний юридичний університет імені Ярослава Мудрого, м. Харків

ТЕНДЕНЦІЯ ЗАСТОСУВАННЯ БОЙОВИХ ТОКСИЧНИХ ХІМІЧНИХ РЕЧОВИН В ЗБРОЙНИХ КОНФЛІКТАХ

Анотація. Проаналізовано ключові міжнародні угоди про хімічне роззброєння. Розглянуто види бойових токсичних хімічних речовин. Висвітлено світовий досвід застосування хімічної зброї у збройних конфліктах.

Ключові слова: бойові токсичні речовини, хімічна зброя, збройні конфлікти.

Dovbnia A.L., Karmanniy Ye.V.

TREND IN THE USE OF COMBAT TOXIC CHEMICALS IN ARMED CONFLICTS

Abstract: Key international agreements on chemical disarmament are analyzed. Types of combat toxic chemicals are considered. The world experience of using chemical weapons in armed conflicts is highlighted.

Keywords: combat toxic chemicals, chemical weapons, armed conflicts.

Актуальність. Постановка завдання. Особливість збройних конфліктів у XXI столітті полягає у тому, що загроза застосування зброї масового ураження все більше зміщується з глобального рівня на локальний. Особливої уваги заслуговує факт активного інтересу з боку різних терористичних організацій до хімічної зброї. Незавершений процес роззброєння у провідних державах світу, тривалі територіальні претензії, низький рівень соціального забезпечення, безробіття, релігійна нетерпимість стають ореолом розповсюдження хімічної зброї на “проблемних територіях” світового спів товариства. Висока токсичність, прихованість застосування, простота технології одержання і, оперативний ефект у місцях масового скупчення людей – перелік переваг використання отруйних хімічних речовин. Саме тому важливо забезпечити необхідний рівень обізнаності серед населення про види хімічної зброї та способи захисту від неї.

Основна частина. Датою початку існування першого покоління хімічної зброї є 22 квітня 1915 р, коли німецька армія біля бельгійського містечка Іпр застосувала проти англо-французьких військ Антанти газову атаку хлором.

Основоположним документом, що заборонив застосування хімічної, біологічної, токсичної зброї є Женевський протокол підписаний 17 червня 1925 року. На сьогодні членами протоколу є 134 держави. Водночас, Женевський протокол 1925 року, має декілька передуючих йому документів, а саме: Страсбурзька угода 1675 року – заборонила застосування отруйних куль, Брюсельська конвенція про право і звичаї війни 1874 року – встановила заборону на використання отрути, отруйної зброї, артилерійських снарядів для заподіяння невинуватих страждань, Гаазькі конференції 1899, 1907 заборона “задушливих газів”.

Хімічна зброя – це отруйні речовини і засоби їх бойового застосування, вражаючий фактор яких заснований на токсичних властивостях хімічних речовин і сполук, які знаходяться у газоподібному чи рідкому стані можуть проникати в організм людини через дихальну систему, шкіряні покрови, слизисту оболонку чи травний тракт [1].

Відповідно до статті 2 частини 1 Конвенція про заборону розробки, виробництва, накопичення, застосування хімічної зброї та про її знищення. "Хімічна зброя" означає у сукупності чи зокрема таке:

а) токсичні хімікати та їх прекурсори, за винятком тих випадків, коли вони мають призначення для цілей, які не забороняються цією Конвенцією, за умов, що їх види та кількості відповідають таким цілям;

б) боєприпаси та пристрої, спеціально призначені для смертельного ураження або заподіяння іншої шкоди за рахунок токсичних властивостей, зазначених у підпункті а) токсичних хімікатів, які вивільняються у результаті використання таких боєприпасів та пристроїв;

с) будь-яке обладнання, спеціально призначене для використання безпосередньо у зв'язку із застосуванням боєприпасів та пристроїв, які зазначені в підпункті б) [2].

Конвенція, є першим багатостороннім договором, що містить заборону використання цілого ряду зброї масового знищення та має міжнародну перевірку знищення цієї зброї. Вона є першим міжнародним договором з врегулювання поведінки з токсичними хімікатами.

Згідно з Конвенцією, держави – учасниці повинні проводити політику розброєння хімічної зброї кожні п'ять років та подати звіт до Організації по забороні хімічної зброї.

Засобами їх доставки до цілі є снаряди, міни, бойові частини ракет, авіаційні бомби, виливні авіаційні прилади, термічні й механічні генератори аерозолів, димові шашки, гранати (рис. 1).



Рис. 1. Засоби доставки отруйних речовин:

1 – артилерійські хімічні снаряди; 2 – хімічні фугаси; 3 – ручні хімічні гранати; 4 – авіаційні бомби; 5 – виливний авіаційний пристрій; 6 – ракети.

Всесвітня Організація Охорони Здоров'я поділяє бойові отруйні речовини на шість груп: нервово-паралітичні, шкірноаривні, задушливі, подразливі, психохімічні.

Головними особливостями хімічної зброї є:

- токсичність отруйних речовин, які у дуже малих дозах спричиняють важкі та смертельні ураження;
- здатність отруйних речовин проникати в озброєння, споруди й уражати незахищений людський ресурс, який знаходиться там;
- довготривалість дії;
- складність своєчасного виявлення факту застосування противником бойових токсичних хімічних речовин і встановлення його типу;
- можливість керувати характером і ступенем ураження живої сили [3].

До завдань, які можна вирішити за допомогою застосування хімічної зброї належать такі чотири групи: ураження живої сили, знесення живої сили, зараження місцевості та різних об'єктів, дезорганізація роботи тилу.

Зокрема, найяскравішими прикладами застосування хімічної зброї у збройних конфліктах є:

а) Операція “Ranch Hand”. Основною метою операції було знищення рослинності джунглів, що мало полегшити виявлення підрозділів партизан. Для знищення рослин розпилювалися дефоліанти. Операція «Ranch Hand» почалася в січні 1962 року і продовжувалася до 1971 року. Використовувалися хімічні агенти, які називались Рожевий, Зелений, Пурпурний, Блакитний і Оранжевий (назви пішли від кольору маркування контейнерів з хімікатами). Найвідомішим став Оранжевий агент (Агент Оранж), що виявився токсичним для людини (рис. 2).



Рис. 2. Вертоліт ВПС США розпилює дефоліанти.

За час війни армія США розпилила на території Південного В'єтнаму 72 мільйони літрів дефоліантів Агент Оранж для знищення лісів, в тому числі 44 мільйони літрів, що містили діоксин. Діоксин є стійкою речовиною, потрапляючи в організм людини з водою та їжею, він викликає різноманітні захворювання печінки і крові, масові вроджені недуги і порушення протікання вагітності. Всього у В'єтнамі налічується близько 4,8 мільйона жертв розпилення дефоліантів, в тому числі три мільйони безпосередньо потерпілих.

Для екології наслідки масованого використання хімікатів призвело до дуже тяжких наслідків. Практично повністю були знищені мангрові ліси (500 тис. га), уражено 60% (близько 1 млн га) джунглів і 30% (більше 100 тис. га) рівнинних лісів [4].

б) газова атака в Гуті (Сирія) – 21 серпня 2013 року в пригороді Дамаска - по житловим кварталам оази Гута було застосовано хімічні боезаряди, які містили 350 літрів зарина. Повстанці атакували столицю Сирії Дамаск. Бої розгорнулися в районі Джобар. Однак взяти столицю не вдалося. У травні 2013 року повстанці були блоковані в районі оазису Гута. Урядові війська завдали масованого удару по силам повстанців в районі Дамаска з метою зняти загрозу зі стратегічно важливих об'єктів в столиці. В ході атаки застосовувалася авіація, артилерія і ракетні установки. Після артилерійської підготовки приблизно в шостій ранку розпочався наступ наземних урядових військ. Однак однозначних відомостей про те, що хімічна атака була проведена саме урядовими силами, а не опозицією (як стверджує уряд Сирії) так і не надійшло. Відповідальність за інцидент не в'язав ані уряд Сирії, ані сили повстанців які представлені угрупованнями «Джебхат-ан-Нусра» і «Ліва аль-Іслам» (Вільна армія Сирії). Кількість постраждалих відрізняється в різних джерелах від 300 до 1500 осіб. За офіційними даними неурядової організації «Лікарі без кордонів» кількість постраждалих становить близько 3600 осіб.

в) хімічна атака на Хан-Шейхун (Сирія) – авіаудар сирійської урядової авіації по місту Хан-Шейхун в провінції Ідліб, який відбувся 4 квітня 2017 року.

Під час нападу було використано отруйну речовину нервово-паралітичної дії, зарин. Внаслідок бомбардування відбулось масове отруєння цивільного населення органічними фосфатами. Викид нервово-паралітичного газу став причиною смерті щонайменше 74 людей, близько 300-600 осіб зазнали поранень, 27 дітей загинуло.

Симптоми ураження отруйними хімічними речовинами поділяються на чотири стадії.

1) Початкова рефлексорна стадія ураження виявляється відразу, як

людина потрапляє в отруєну атмосферу без протигазу. Вона є наслідком дії парів на чуттєві нервові закінчення слизистих органів дихання. З'являються відчуття характерного запаху, неприємний смак у роті, невелика різь в очах, стиснення в грудях, слабкість, запаморочення, слинотеча, кашель, іноді важкість, нудота, з'являється задишка.

2) Стадія прихованих явищ (уявного благополуччя). Після надягання протигазу чи виходу з отруєної атмосфери. Тривалість цієї стадії в середньому становить 4 год. В цій стадії спостерігається збільшення маси легень, зниження вмісту кисню в крові, задишка і ціаноз.

3) Стадія розвитку набряку легень. Відчувається загальна слабкість, головний біль, розбитість, стиснення і важкість у грудях, тахікардія. Набряк може досить швидко наростати, захоплюючи усі великі ділянки легень, стан хворого різко погіршується і через кілька годин розвивається стан, що здобув назву синьої форми гіпоксії.

4) Результат і ускладнення. За сприятливого плину захворювання на 2–3 добу починається зменшення набряку. Поліпшується загальний стан, зменшуються задишка, кашель і виділення мокротиння, з'являється апетит. Через 7–8 діб стан ураженого стає задовільним, вологі хрипи зникають і через 2–3 тижні настає повне видужання.

В осіб, що перенесли важке ураження, іноді відзначаються віддалені наслідки у вигляді хронічного бронхіту й емфіземи легень, пневмонії та пневмосклерозу.

Заходи надання першої допомоги включають:

- *перша медична допомога в осередку ураження* (у початковій рефлекторній стадії набряку) містить: надягання протигазу, надання спокою, укриття від несприятливих умов погоди (холоду, дощу) й евакуацію, обов'язково на транспорті (носилках), навіть у випадку настання прихованого періоду (удаваного благополуччя).

- *долікарська медична допомога в медичному пункті*: забезпечення спокою і тепла (не дозволяти вставати та ходити), введення димедролу чи піпольфену; у випадку появи симптомів набряку легень (кашель, хрипи в легенях, задишка) – кордіамін чи сульфокамфокаїн, інгаляція кисню з інгалятора ИТ-46 [5].

Висновки. У роботі проведено аналіз застосування бойових отруйних хімічних речовин протягом останніх війн і локальних конфліктів, а також розглянуто формування юридичних аспектів для боротьби з її розповсюдженням. Проаналізовано головні міжнародні угоди про хімічне роззброєння.

Проведено детальний аналіз характерних видів зброї у сучасних збройних конфліктах та сформовано рекомендації щодо покращеного надання медичної допомоги у разі ураження хімічною зброєю.

Список використаних джерел

1. Денисов В.Н. Зброя масового знищення. Енциклопедія міжнародного права: у 3-х т. / редкол.: Ю.С. Шемчушенко, В.Н. Денисов (співголови) та ін; Інститут держави і права ім. В. М. Корецького НАН України. Київ. Академперіодика, 2017. Т. 2. С.250.
2. Convention on the Prohibition of the development, production, stockpiling and use of chemical weapons and on their destruction, signed at Paris on January 13, 1993. [Електронний ресурс] – Режим доступу до ресурсу: https://zakon.rada.gov.ua/laws/show/995_182#Text.
3. Левченко О.Є., Савицький В.Л., Козачок В.Ю., Сагло В.І. Військова токсикологія, радіологія, медичний захист: Підручник. За ред. проф. О.Є.Левченко. Київ: УВМА, 2017. С. 785.
4. Татаринов В.В. Радіаційний, хімічний, біологічний тероризм / В.В.Татаринов // ОБЖ. - 2013. - № 12. - С. 50.
5. Цивільний захист і охорона праці в галузі: навч. посіб. / С.О. Ковжога, С.А. Тузіков, Є.В. Карманний, А.П. Зенін. – Х.: Право, 2018. – 191 с.
6. Уніфікація науково-методичного забезпечення питань цивільного захисту здобувачів вищої освіти юридичних спеціальностей закладів вищої освіти України: монографія / За заг. ред. доктора наук, професора Ю.Д.Древаль, відповідальний за випуск – к.в.н. доцент О.Д. Малько. – Х.: ФОП Бровін О.В., 2019. – 244 с.
7. Гиляка І.С., Карманний Є.В. Захист населення від хімічної зброї. Сучасні проблеми її застосування в Сирії // Матеріали ІХ-ї студентської наукової інтернет-конференції Національного юридичного університету імені Ярослава Мудрого «Безпека людини і реалізація права на працю в сучасних умовах життєдіяльності», 26 – 27 квітня 2018 р. – Х.: Нац. юрид. ун-т, 2018. – С. 113 – 115.

Дубченко Любов Сергіївна, студентка Видавничо-поліграфічного інституту, 3 курс, група СТ-81,

Мітюк Людмила Олексіївна, доцент кафедри охорони праці, промислової та цивільної безпеки, кандидат технічних наук, доцент
Національний технічний університет України
“Київський політехнічний інститут імені Ігоря Сікорського”, м. Київ

ЗАХОДИ ПРОТИПОЖЕЖНОЇ БЕЗПЕКИ НА ПОЛІГРАФІЧНИХ ПІДПРИЄМСТВАХ УКРАЇНИ

Анотація. Узагальнено протипожежні заходи, основні причини виникнення

пожеж на сучасних поліграфічних підприємствах України, основні вимоги. Статистично показано необхідність протипожежних заходів на поліграфічних підприємствах України.

***Ключові слова:** пожежа, протипожежні заходи, охорона праці, причини виникнення пожеж, поліграфія, поліграфічні підприємства.*

Dubchenko L.S Mitiuk L.O.
FIRE SAFETY MEASURES AT
POLYGRAPHIC ENTERPRISES OF UKRAINE

***Abstract.** Firefighting measures, the main causes of fires at modern printing companies in Ukraine, the basic requirements are summarized. The necessity of fire-fighting measures at printing enterprises of Ukraine is statistically shown.*

***Keywords:** fire, fire-fighting measures, labor protection, causes of fires, polygraphy, printing enterprises.*

Актуальність. Постановка завдання. За даними «Звіту про основні результати діяльності Державної служби України з надзвичайних ситуацій у 2020 році в наслідок пожеж та вибухів техногенного характеру в Україні загинуло 66 осіб та 27 осіб постраждало. Поліграфічні підприємства відзначаються також наявністю великої кількості твердих горючих: фотоплівка, пластмаси, гума, папір, картон, палітурні тканини та інші; легкозаймисті речовини: ксилол, толуол, бензин і фарби на їх основі; гас, лаки, ацетон, спирти, скипидар, ефіри, мінеральні масла і фарби на їх основі, оліфи та інші. Враховуючи вищенаведене зрозуміло чому поліграфічні підприємства відносяться до категорії пожежонебезпечних. Ризик виникнення пожежі суттєво підвищується також тому, що у багатьох цехах наявні азотна, хромово і сірчана кислоти; паперовий пил; паперові відходи, просочений лаками, фарбами, машинним маслом, гасом. Пожежі на промислових підприємствах представляють суттєву небезпеку для працюючих і можуть заподіяти значні матеріальні збитки [1-2].

Основна частина. Процес горіння протікає тим інтенсивніше, чим більше питома площа зіткнення горючої речовини з окисником (паперові обрізки горять інтенсивніше, ніж пачки паперу) і чим вище концентрація окисника, температура і тиск. Якщо усунути хоча б одну з причин, що викликають горіння, то процес припиняється.

Основні причини загорянь і пожеж на поліграфічних підприємствах наступні:

- 1) несправність електрообладнання, електроапаратури та електромереж;
- 2) недотримання правил пожежної безпеки при газо- і електрозварювальних роботах;
- 3) необережне поводження з вогнем (наприклад, куріння) поряд з

горючими і легкозаймистими рідинами, горючими матеріалами;

4) порушення технологічного режиму при роботі на пресах, сушильних установках тощо;

5) паперові обрізки, промаслені обтиральні матеріали, металева та деревна тирса, які самозаймаються;

6) горючий пил, що накопичується на опалювальних приладах і освітлювальній арматурі, складування і сушка горючих матеріалів поблизу топок;

7) залишені без нагляду включені електронагрівальні прилади;

8) природні причини - блискавка, гроза;

9) умисний підпал.

Охорона праці та пожежна безпека поліграфічних підприємств регламентується нормативно-правовими актами, серед яких ДСТУ 3855-99 «Пожежна безпека. Визначення пожежної небезпеки матеріалів та конструкцій. Терміни та визначення», ДСТУ 3273-95 «Безпечність промислових підприємств. Загальні положення та вимоги», ДБН В.1.1-7-2002 «Пожежна безпека об'єктів будівництва», «Правила охорони праці для підприємств та організацій поліграфічної промисловості», Державні санітарні норми та «Правила підприємства та організації поліграфічної промисловості», ДБН В.1.1-7-2002 «Пожежна безпека об'єктів будівництва», інструкціями з пожежної безпеки на окремих об'єктах поліграфічного виробництва, тощо [3].

Вимоги до пожежної безпеки на підприємстві неухильно повинен дотримуватися кожен співробітник, а організаційна складова при цьому покладається на посадових осіб за відповідним рішенням керівництва і прописується в посадових інструкціях і положеннях по структурним підрозділам [5].

Для запобігання можливих пожеж важливо, щоб були правильно розташовані склади та оснащені системами пожежної сигналізації, необхідними засобами пожежогасіння і організацією пожежної охорони. Пожежна безпека складського господарства залежить від кількості і пожежної безпеки речовин і матеріалів, які там зберігаються. На поліграфічних підприємствах повинні бути окремі склади з матеріалами, з легкозаймистими і горючими рідинами, фарбами глибокого друку, типографськими і офсетними фарбами, кислотами, фотоплівками, папером і картоном, палітурними матеріалами, балонами з газами. У всіх складських приміщеннях повинні бути вивішені правила пожежної безпеки.

У всіх будівлях і приміщеннях на випадок пожежі повинна бути передбачена своєчасна та безпечна евакуація людей через евакуаційні виходи (двері, проходи, коридори, сходові клітки та ін.) [2].

Кожен працівник зобов'язаний:

- дотримуватися правил технічної експлуатації обладнання, вимог електробезпеки і пожежної безпеки і попереджати своїх колег про неприпустимість порушення цих правил та інструкцій;
- виконувати лише доручену роботу (якщо недостатньо відомий безпечний спосіб виконання роботи, звернутися до керівника за додатковим інструктажем);
- при отриманні нового завдання вимагати від керівника робіт додаткового інструктажу з безпеки праці;
- під час роботи бути уважним, зосередженим, не відволікатися сторонніми справами та розмовами і не відволікати інших;
- дотримуватися правил внутрішнього розпорядку;
- не допускати на робоче місце осіб, що не мають відношення до роботи;
- користуватися встановленими нормами спецодягом та засобами індивідуального захисту;
- перевіряти перед користуванням придатність засобів індивідуального захисту;
- пролити на підлогу змивочні і мастильні речовини, фарби, оліфи, розчини негайно витирати;
- укладати і зберігати сировину, напівфабрикати і готову продукцію тільки у відведених для цих цілей місцях і з дотриманням правил складування;
- вміти надати першу домедичну допомогу;
- про помічені недоліки і несправності на робочому місці негайно повідомити керівника робіт і до усунення неполадок і дозволу до роботи не приступати [2, 5, 6].

Висновки. Якщо дотримуватися всіх інструкцій і правил пожежної безпеки на поліграфічних підприємствах, можна уникнути, а також запобігти виникненню небезпечних випадків для життя людей і матеріальних збитків. Вчасно вжиті протипожежні заходи дають можливість організувати роботу поліграфічних підприємств так, щоб оминати ймовірність виникнення різних позаштатних ситуацій. Установка сучасних систем протипожежної безпеки, пожежної сигналізації дозволяють вчасно вживати необхідні заходи щодо усунення пожеж. Безпека на підприємстві понад усе.

Список використаних джерел

1. Звіт про основні результати діяльності Державної служби України з надзвичайних ситуацій у 2020 році.
2. Про пожежну безпеку: (Довідково-інформ. матеріали): На допомогу керівнику, власнику, орендарю / Добр. пожеж. т-во України. - К.: Вид. дім «Альтернативи»: АртЕк, 2002. – 224 с.

3. Статистика пожеж [Електронний ресурс] –Режим доступу до ресурсу: <http://undicz.dsns.gov.ua/ua/statistikapozhezh.html>.
4. Цивільний захист і охорона праці в галузі: навч. посіб. / С.О. Ковжого, С.А. Тузіков, Є.В. Карманний, А.П. Зенін. – Х.: Право, 2018. – 192 с.
5. Пожежна безпека на підприємстві: правила та організація [Електронний ресурс] – Режим доступу до ресурсу: <https://profiteh.ua/pozhezhna-bezpeka-na-pidpryemstvi-pravyly-ta-orhanizatsiia/>
6. НПАОП 22.1-1.02-07. Правила охорони праці для підприємств та організацій поліграфічної промисловості (32242)

Дудник Валерія Олександрівна, студентка факультету літакобудування, 2 курс, група 129,
Клеєвська Валерія Леонідівна, старший викладач кафедри екології та техногенної безпеки
Національний аерокосмічний університет імені М. Є. Жуковського «Харківський авіаційний інститут», м. Харків

НАДЗВИЧАЙНІ СИТУАЦІЇ ПРИРОДНОГО ХАРАКТЕРУ В УКРАЇНІ

***Анотація.** Розглянуто і проаналізовано інформацію щодо надзвичайних ситуацій природного характеру, які трапляються на території України.*

***Ключові слова:** надзвичайна ситуація, землетрус, небезпечні геологічні явища, небезпечні метеорологічні явища, небезпечні гідрологічні явища, лісові пожежі.*

Dudnyk V.O., Kleievska V.L.

NATURAL EMERGENCIES IN UKRAINE

***Abstract.** The information on natural emergencies that occur on the territory of Ukraine is considered and analyzed.*

***Key words:** emergency situation, earthquake, dangerous geological phenomena, dangerous meteorological phenomena, dangerous hydrological phenomena, forest fires.*

Актуальність. Постановка завдання. Дані Державної служби України з питань надзвичайних ситуацій (ДСНС) свідчать, що з 2010 до 2020 року в нашій державі щорічно виникало від 56 до 108 надзвичайних ситуацій природного характеру, у результаті яких люди отримують ураження і, навіть, гинуть, спричинюються значна матеріальна шкода, стан довкілля суттєво погіршується. Надзвичайні ситуації природного характеру в Україні зумовлені небезпечними геологічними явищами, небезпечними метеорологічними явищами, небезпечними гідрологічними

явищами поверхневих вод, пожежами в природних екологічних системах, а також масовими інфекційними захворюваннями і отруєннями людей. Так, в 2019 році в нашій країні виникла 81 надзвичайна ситуація природного характеру, що стало причиною загибелі 21 людини і ураження 1347 осіб.

Основна частина. Надзвичайні ситуації природного характеру – це наслідки небезпечних геофізичних, геологічних, метеорологічних, гідрологічних морських і прісноводних явищ, деградації надр чи ґрунтів, природних пожеж, змін у стані повітряного басейну, інфекційних захворювань і отруєнь людей, сільськогосподарських тварин та ін.

Землетрусом вважають сейсмічне явище, яке є результатом раптових зміщень і розривів у корі та більш заглиблених шарах землі або виникають внаслідок обвальних і вулканічних явищ, коли пружні хвилі розповсюджуються на значні відстані. Осередком або гіпоцентром землетрусу є ділянка землі, з якої виходять хвилі, а пункт на поверхні землі, розташований над центром осередку, називають епіцентром землетрусу. Для класифікації сейсмічної інтенсивності в нашій країні використовують 12-бальну шкалу згідно з ДСТУ Б. В. 1.1 – 28 : 2010.

Загальна площа сейсмічно небезпечних районів України з можливою інтенсивністю коливань на поверхні ґрунту від VI до IX балів становить 290 тис. км². На цій території проживає майже 15 млн. осіб. Сейсмічно активні зони зосереджені на південному заході і півдні нашої держави: у Закарпатській, Івано-Франківській, Чернівецькій та Одеській областях і в Автономній Республіці Крим.

До небезпечних геологічних явищ належать, перш за все, зсуви ґрунту і селі.

Зсув ґрунту – це сповзання і відрив мас гірських порід вниз схилом під дією сили тяжіння. Основні причини утворення зсувів: збільшення крутизни схилів у результаті підмиву водою, ослаблення міцності порід при вивітрюванні або перезволоженні опадами і підземними водами, дія сейсмічних поштовхів, будівельна та господарська діяльність. Зсуви класифікують на активні і неактивні.

Найчастіше зсуви трапляються на узбережжі Чорного і Азовського морів і в західних областях України. За статистичними даними, в 2020 році масштабні зсуви реєструвалися у Закарпатській, Івано-Франківській, Одеській, Миколаївській областях та у місті Тернопіль. 21 січня 2021 року у результаті зсуву ґрунту в селищі Модричі Дрогобицького району Львівської області було пошкоджено газову трубу, що суттєво порушило нормальні умови життєдіяльності мешканців.

Селі – це паводки з великою концентрацією ґрунту, мінеральних часток, каміння, уламків порід, що раптово виникають у руслах гірських

річок. Об'єм сільового потоку досягає сотень тисяч кубічних метрів, а розміри уламків – декількох метрів. Близько чверті території України (Автономна Республіка Крим, Закарпатська, Івано-Франківська, Львівська і Чернівецька області) може уражатися внаслідок цього небезпечного явища.

Небезпечні гідрометеорологічні явища в останні роки спричинюють велику кількість надзвичайних ситуацій природного характеру в Україні. Найчастіше спостерігаються наступні погодні явища: сильні зливи і град (на всій території); сильна спека (у степовій зоні); суховії і посухи (у степовій та на сході лісостепової зони); урагани, смерчі, шквали (на більшій частині території); пилові бурі (на південному сході степової зони); сильні тумани і сильні заметілі (на південному сході степової зони); снігові заноси (у Карпатах); значні ожеледі (у степовій зоні); сильний мороз (на півночі Полісся та на сході лісостепової зони).

В холодний період року великою проблемою для мешканців України стають сильні снігопади і намерзання снігу і дощу на переохолодженій поверхні, ожеледі.

23 січня 2021 року сильні снігопади фіксувалися в 18 областях нашої держави. За даними Укравтодору, найгірші погодні умови спостерігалися в Київській, Черкаській, Кіровоградській, Вінницькій, Одеській і Миколаївській областях, місцями товщина снігового покриву сягала від 37 до 61 см.

В середині лютого 2021 року територія України знаходилася під дією потужного циклону, у Львівській області випало 90 см снігу, а у Волинській, Тернопільській, Хмельницькій, Рівненській, Житомирській, Вінницькій, Київській, Чернігівській і Сумській областях – до 20 см. В той же час у Дніпропетровській, Полтавській, Харківській, Донецькій і Луганській областях спостерігалась температура до + 9° С і йшов дощ.

Ожеледь – це тонкий шар льоду на земній поверхні, який утворюється після дощу або відлиги при зниженні температури. Ожеледь завдає значної шкоди, спричинює велику кількість травмувань людей, аварій на автомобільних дорогах. 12 і 13 грудня 2020 року ожеледиця, що утворилася на дорогах і тротуарах в Києві стала причиною травмування 1369 людей. А ожеледь 15 грудня минулого року в Харкові на декілька годин зупинила рух громадського транспорту.

Одним із найбільш небезпечних погодних явищ вважають смерч, сильний атмосферний вихор, який опускається з основи купчасто-дощової хмари у вигляді темної «воронки» або «хобота», має невеликий поперечний перетин, вертикальну вісь і дуже низький тиск в центрі. Середня швидкість переміщення смерчу становить 50 – 60 км/год. Це небезпечне явище найчастіше спостерігається влітку в степових районах Ук-

раїни, іноді в Поліссі. Влітку 2020 року смерчі фіксували в Одеській, Херсонській, Івано-Франківській і Харківській областях.

Урагани – це вітри зі швидкістю понад 30 м/с, що відповідає 12 балам за шкалою Бофорта, які мають велику потужність і можуть тривати достатньо довго.

У вересні минулого року поривчастий вітер у Великій Олександрівці Херсонської області частково зруйнував дахи 300 житлових будинків і школи, повалив дерева, пошкодив місцеву мережу газопостачання. Збитки від цієї надзвичайної ситуації перевищили 20 млн. грн. У жовтні 2020 року сильний вітер повалив дерева і електроопори в кількох районах Івано-Франківської області.

Щорічно в різних областях України, переважно в степовій зоні, виникають пилові бурі. Це складні атмосферні явища, що характеризуються перенесенням пилу і піску з сильними і тривалими вітрами, які знищують поверхню ґрунту. У весняно-зимовий період в центральних і південних областях країни спостерігаються сніжно-пилові бурі. Весною минулого року внаслідок малосніжної зими і невеликої кількості опадів в березні і квітні вперше пилова буря спостерігалася в Поліссі. В квітні пилом накрило Житомирську, Чернігівську область і місто Київ. В жовтні 2020 року пилові бурі виникали на сході держави, в Донецькій і Луганській областях.

Злива – сильний дощ, інтенсивність якого перевищує певне значення. Межа інтенсивності зливи тим менша, чим довше вона триває. Зливами вважають дощі наступної тривалості та інтенсивності (табл. 1).

Таблиця 1. Залежність інтенсивності зливи від її тривалості.

Тривалість зливи, хв.	5	30	60	300
Інтенсивність зливи, мм/хв.	0,50	0,23	0,29	0,09

Сильні дощі в червні 2020 року стали причиною виходу з берегів річок Карпатського регіону. В результаті негоди загинуло троє людей, були підтоплені 10 тисяч будинків, зруйновано 64 мости, 117 км автомобільних доріг. Найбільших збитків зазнала Івано-Франківська область. В середині липня минулого року потужні зливи на декілька годин паралізували рух транспорту в Запоріжжі та Харкові.

До гідрологічних небезпечних явищ, що трапляються на території України, належать повені, маловоддя, підйоми та спади рівнів Чорного та Азовського морів. Ймовірними зонами виникнення повеней в нашій країні є:

- у північних регіонах – басейни річок Десна, Прип'ять та їхніх приток;
- у західних регіонах – басейни річок Дністер, Західний Буг, Прут, Тиса та їхніх приток;
- у східних регіонах – басейни річок Сіверський Донець, Ворскла, Псел, Сула та їхніх приток;
- у південних і південно-західних регіонах – басейни річок Дунай і Південний Буг.

В минулому році найбільш масштабною стала повінь 23 – 27 червня в Закарпатській, Івано-Франківській, Львівській, Тернопільській і Чернівецькій областях, внаслідок якої загинуло три особи, підтоплені 285 населених пунктів, збитки від надзвичайної ситуації сягають 4 млрд. грн.

До пожеж у природних екологічних системах (ПЕС) відносять лісові пожежі, торф'яні пожежі, ландшафтні та степові пожежі, пожежі на сільськогосподарських угіддях.

За даними ДСНС України на 2 травня 2020 року сталося близько 23000 пожеж в природних екологічних системах, більшість з яких трапилася в Житомирській і Київській областях. Восени минулого року масштабні пожежі в ПЕС зафіксовані в Луганській і Харківській областях.

Висновки. Щорічно в нашій країні трапляється велика кількість надзвичайних ситуацій природного характеру, викликані небезпечними геологічними, метеорологічними, гідрологічними явищами і пожежами у природних екологічних системах. Результатом таких надзвичайних ситуацій є загибель і ураження людей, значні матеріальні втрати, суттєве погіршення стану навколишнього природного середовища. Завданням держави є попередження виникнення таких ситуацій, ліквідація їх наслідків і надання допомоги постраждалому населенню.

Список використаних джерел

1. Звіт про основні результати діяльності Державної служби з питань надзвичайних ситуацій у 2019 році. URL: <http://www.dsns.gov.ua>.
2. Запорожець, О. І. Цивільний захист [Текст]: підручник / О.І. Запорожець, В. О. Михайлюк, Б. Д. Халмурадов та ін. – К.: Видавництво «Центр учбової літератури», 2016. – 264 с.
3. Клеєвська В., Дудник В., Кручина В. Надзвичайні ситуації природного характеру в Україні // Матеріали Міжнародної науково-практичної інтернет-конференції «Тенденції та перспективи прзвитку освіти і науки в умовах глобалізації». Зб. наук. праць. – Переяслав, 2020. – Вип. 66. – С. 324 – 327.

Дяченко Анастасія Павлівна, студентка Інституту прокуратури та кримінальної юстиції, 5 курс, група 01-20м-з-04,
Карманний Євгеній Вадимович, доцент кафедри трудового права, кандидат технічних наук, доцент
Національний юридичний університет імені Ярослава Мудрого, м. Харків

АКТУАЛЬНІ ПРОБЛЕМИ ЗАПОБІГАННЯ НАДЗВИЧАЙНИМ СИТУАЦІЯМ ПРИРОДНОГО ХАРАКТЕРУ

Dyachenko A.P., Karmanniy Ye.V.
**ACTUAL PROBLEMS OF PREVENTION OF
EMERGENCIES OF NATURAL CHARACTER**

Актуальність. Постановка завдання. В наш час актуальність проблеми безпеки населення і територій обумовлена тенденціями зростання втрат людей і шкоди територіям у результаті небезпечних природних явищ. Ризик надзвичайних ситуацій природного характеру кожного дня зростає. Повені, землетруси, селеві потоки, бурі, лісові пожежі лише протягом останніх років забрали життя більше трьох мільйонів людей. За даними ООН, за цей період майже один мільярд жителів нашої планети зазнав значних збитків від стихійних лих.

Звичайно, що надзвичайні ситуації супроводжували людство завжди, та на сьогоднішній день надзвичайні ситуації так само загрожують людям як і 1000 років назад. Як зазначають науковці, то в майбутньому кількість надзвичайних ситуацій та масштаб їх наслідків для здоров'я та життя людей, буде значно збільшуватися та завдаватиме все більші збитки. Також, за даними наукових діячів тяжкість наслідків природних потрясінь зросла у 9 разів, порівняно з позаминулим століттям, що є результатом впливу життєдіяльності людства на зовнішнє середовище.

Особливо останнє століття має на своєму рахунку величезну кількість надзвичайних ситуацій природного характеру, в яких гине значно більше людей, аніж століття назад. Можна сказати, що людство просто живе у незлагодженості із природою.

Основна частина. Сучасний світ вимагає від кожної держави ефективних дій щодо протидії надзвичайним ситуаціям природного характеру, адже такі ситуації все частіше представляють собою загрозу як для населення певних країн, так і всього людства. Багатьма країнами вже накопичений великий досвід щодо протидії таким надзвичайним ситуаціям. Створюються спеціальні державні системи, спроможні забезпечити ефективне вирішення певних завдань. Якщо говорити щодо існуючого стану справ у державній системі цивільного захисту України, то він не

може не викликати тривогу не тільки у фахівців з цих питань, але і у населення держави, яке є безпосереднім і головним об'єктом цивільного захисту. Адже, згідно зі ст. 3 Конституції України людина, її життя, здоров'я й безпека визнаються в Україні найвищою соціальною цінністю [1].

Провівши аналіз наукової літератури із зазначеного питання, я зрозуміла, що воно досліджено недостатньо. Діячі науки переважно розглядають процес розбудови єдиної державної системи цивільного захисту населення й територій, але не торкаються проблем, які виникають при запобіганні надзвичайним ситуаціям.

Ми переконані, що запобігання надзвичайних ситуацій природного характеру та ліквідація їх наслідків, а також якомога максимальне зниження масштабів збитків та втрат є загальнодержавним завданням.

Аналізуючи сучасний стан та особливості природної небезпеки в Україні показує, що кожному регіону властиві свої загрози природної небезпеки, які потрібно враховувати для адекватного та своєчасного реагування на надзвичайні ситуації.

Наявність в Україні значних територій з несприятливим природним впливом та схильністю до проявів небезпечних природних явищ підсилює проблему забезпечення національної безпеки держави з метою сталого розвитку країни. Тому, ми думаємо, що зниження кількості надзвичайних ситуацій, зменшення числа загиблих та постраждалих, а також скорочення збитків є складною проблемою, вирішення якої може бути одержано лише на основі використання системного підходу. Адже, без використання системного підходу вирішення зазначеної проблеми буде одностороннім і недостатньо ефективним. Але все ж таки світовий досвід доказує, що краще попередити надзвичайні ситуації, аніж боротися з їх наслідками. На рис. 1 ми можемо побачити динаміку виникнення надзвичайних ситуацій та їх наслідків за 2018-2019 рр.

Дослідивши динаміку виникнення надзвичайних ситуацій, можна зробити висновок, що в порівнянні з 2018 роком, загальна кількість надзвичайних ситуацій у 2019 році збільшилася на 14,1%, при цьому кількість надзвичайних ситуацій природного характеру збільшилась на 5,2%. Також можна спостерігати збільшення на 77,8 % кількості постраждалих та на 18,5% кількості загиблих в надзвичайних ситуаціях [2].

Серед надзвичайних ситуацій природного характеру у 2019 році сталося зростання кількості надзвичайних ситуацій унаслідок метеорологічних надзвичайних ситуацій, насамперед це пов'язано із ускладненнями погодних умов, а саме сильними зливами та паводків.

Ми вважаємо, що однією із найактуальніших проблем щодо запобігання надзвичайним ситуаціям природного характеру на сьогоднішній день в Україні є те, що не завжди виділені фінанси йдуть на усунення

проблем.



Рис. 1. Динаміка виникнення надзвичайних ситуацій та їх наслідків.

А тому і не має змоги зробити елементарні речі для запобігання наслідків надзвичайних ситуацій. Адже на сьогоднішній день є складені плани порятунку, програми з розв'язання проблеми захисту населення і територій від надзвичайних ситуацій, але на превеликий жаль немає коштів для реалізації всього запланованого.

Зараз є дуже актуальною проблема боротьби із хворобою COVID-19 але і тут є свої підводні камені. Для фінансування заходів щодо боротьби з COVID-19 уряд створив окремий фонд розміром у майже 65 мільярдів гривень. Фонд боротьби з COVID-19 наповнювався шляхом урізання видатків на інші сфери. Але вже на початку червня було відомо, що з цього фонду було витрачено 30 мільярдів гривень, а 35 мільярдів уряд вирішив направити на «Велике будівництво».

Міністр охорони здоров'я Максим Степанов в інтерв'ю Радіо Свобода пояснив, чому частина грошей з Фонду боротьби з COVID-19 пішла на «Велике будівництво», так: «Це рішення Верховної Ради» [3].

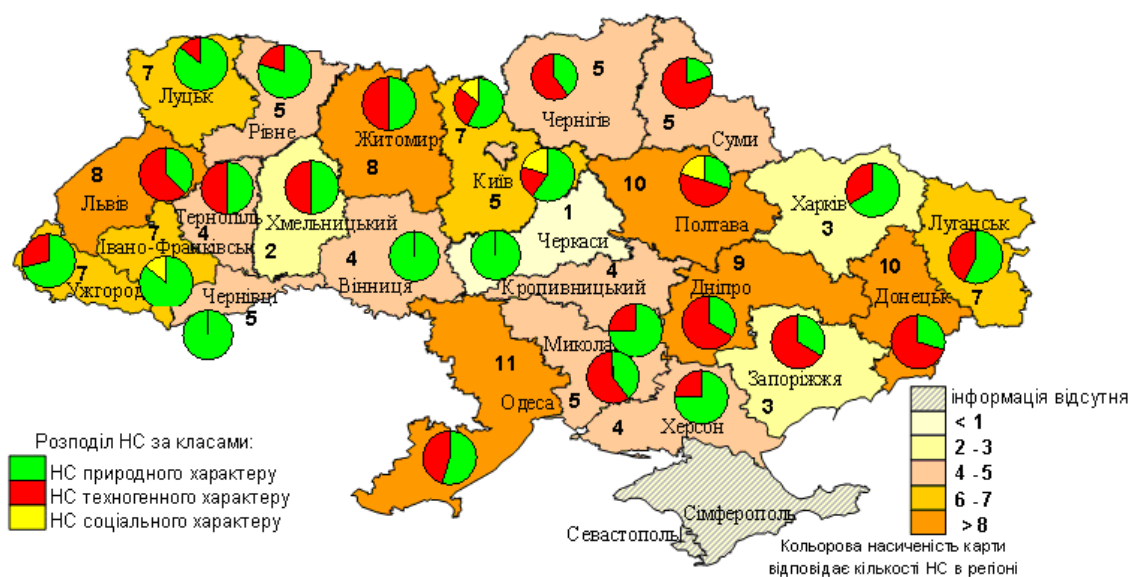
Також великої популярності отримав скандал щодо закупки захисного інвентаря для боротьби з COVID-19.

В той час як в Україні катастрофічно не вистачає медичного захисту, в МОЗі дерибанять десятки мільйонів на закупівлі костюмів, 245 грн - ціна українського виробника для державного підприємства, 300 грн - ціна, за якою купують міжнародні організації за всіма найвищими міжнародними стандартами. В ціну вже включена комісія міжнародної організації, 488 грн - ціна, за якою купує МОЗ китайські костюми. Різниця в ціні – 40 % [4].

Для захисту населення у зв'язку із різними надзвичайними ситуаціями потрібно проведення запобіжних заходів-обвалування, облаштування допоміжних каналів водовідведення в населених пунктах, в яких є потенціальна загроза підтоплення, розвитку систем зв'язку, оповіщення та інформатизації органів цивільного захисту, облаштування та приведення до порядку місць для укриття людей, а також поетапне відшкодування збитків особам, які постраждали від підтоплення, стихійного лиха за рахунок коштів місцевого бюджету.

На рис. 2 ми маємо змогу побачити наслідки повені на Закарпатті з висоти пташиного польоту.



Рис. 2. Повінь на Закарпатті з висоти пташиного польоту.

В 2020 році також актуальною стала проблема хоча б мінімального відшкодування збитків особам, які постраждали від повені на Закарпатті. Велика вода зруйнувала дороги та мости, а зсуви ґрунту повністю знищили сім хат, ще 28 хат були пошкоджені. Люди до сих пір благають у влади допомоги та своїми силами розбирають завали.

«Влада обіцяла відшкодувати за зруйновану оселю 300 тис. грн., але досі гроші нікому не дали...» [5].

Висновки. Тому, ми хочемо висловити свою думку щодо того, якби всі кошти, які дійсно виділялися на запобігання надзвичайним ситуаціям, то все те, що планувалося було б дійсно виконано. Не мало важливо, що не було б таких наслідків, які ми маємо на сьогоднішній день. А саме – тисячі жертв, сотні зруйнованих домівок, гектари згорівших лісів.

Вирішивши проблему корупції будуть виконуватися програми з запобігання надзвичайних ситуацій. А саме - виконання основних заходів програми дозволить оперативно оцінювати ситуацію при можливих над-

звичайних ситуаціях, якісно та оперативно забезпечувати необхідною інформацією населення. В свою чергу зменшення витрат на ліквідацію надзвичайних ситуацій, їх кількість, покращить готовність сил та засобів які залучаються, кваліфіковано і правильно діяти при ліквідації надзвичайних ситуацій.

Проблеми можуть вирішуватися тільки тоді, коли суспільство буде належно до них відноситись і докладати якомога більше зусиль для їх винищення. А тому, потрібно терміново та активно включатися в боротьбу в першу чергу з корупцією використовуючи для цього всі можливі засоби.

Список використаних джерел

1. Конституція України від 28.06.1996 № 254к/96-ВР // Відомості Верховної Ради України (ВВР). – 1996. - № 30. – С. 141.

2. Державна служба України з надзвичайних ситуацій [Електронний ресурс] : Інформаційно-аналітична довідка про виникнення НС в Україні упродовж 2019 року: <https://www.dsns.gov.ua/ua/Dovidka-zakvartal/103179.html>

3. Радіо Свобода [Електронний ресурс] : <https://www.radiosvoboda.org/a/news-zelenskyj-groshi-je-covid/30816784.html>

4. Журнал НВ 2020 [Електронний ресурс] : https://nv.ua/ukr/ukraine/politics/moz-potrapiv-u-korupciyniy-skandal-u-zv-yazku-z-neprozoroyu-zakupivleyu-zahistu-dlya-medikiv-novini-ukrajini-50083466.html?utm_content=set_lang&utm_medium=in_article&utm_campaign=langanalitics

5. Телеканал СТБ [Електронний ресурс] : Благають владу про допомогу! На Закарпатті не отримали компенсацій після повені <https://www.stb.ua/vikna/ua/episode/umolyayut-vlast-o-pomoshi-na-zakarpace-ne-poluchili-kompensacij-posle-navodneniya/>

Жилка Марія Петрівна, студентка Інституту прокуратури та кримінальної юстиції, 2 курс бакалаврату, група 01-19-01,
Жернаков Володимир Володимирович, професор кафедри трудового права, кандидат юридичних наук, професор
Національний юридичний університет імені Ярослава Мудрого, м. Харків

ЗАХИСТ СУДАМИ ТРУДОВИХ ПРАВ ПРАЦІВНИКІВ

Анотація. Проаналізовано судову практику, визначено її роль та місце в системі джерел трудового права. Значення судової практики пов'язано з тим, що наці-

ональне законодавство не є досконалим, у ньому є прогалини, які варто усунути. А поки органи судової влади створюють еталони вирішення справ, виступають засобом подолання прогалин в законодавстві.

Ключові слова: *судова практика, джерела права, трудове законодавство, правові акти Верховного Суду України, рішення Конституційного Суду України, незаконне звільнення, розрахунок при звільненні.*

Zhylka M.P., Zhernakov V.V.

JUDICIAL PROTECTION LABOR RIGHTS OF THE EMPLOYEE

Abstract. *The judicial practice is analyzed, it's role and place in the sources system of Labor law is determined in the article. The big importance of case law is due to the fact that national legislation is not perfect, there are gaps that should be removed. Judicial authorities made standards of case's resolving, acted as a means to overcome gaps in national legislation.*

Keywords: *case law, sources system. Labor law, legal acts of the Supreme Court of Ukraine, decision of the constitutional court of Ukraine, illegal firing from a job (dismissal), dismissal calculation.*

Актуальність. Постановка завдання. Діяльність судів відіграє провідну роль у захисті прав працівників. Правова природа актів судових органів пов'язана і з своєрідною нормотворчою діяльністю. Поява нормативних приписів судової практики зумовлена тим, що під час застосування абстрактних законодавчих норм у реальних життєвих обставинах суди трактують, деталізують їх, унаслідок чого формуються більш конкретні правила. Тим самим вони долають прогалини й колізії, застосовують «оціночні» поняття трудового законодавства (грубе порушення трудових обов'язків, аморальний проступок, поважна причина) та ін. Таким чином, судова практика створює основу для вдосконалення норм і розвитку трудового законодавства.

Основна частина. Правос регулювання в Україні входить до романо-германської правової сім'ї, у якій судова практика визнається джерелом права, формально не обов'язковим, вторинним. Вона може надати переконливе обґрунтування для судового рішення, однак посилення лише на неї недостатньо. Враховуючи погляди різних науковців, судову практику можна розглядати як: 1) об'єктивований досвід індивідуально-правової діяльності судових органів, який формується внаслідок застосування права при вирішенні юридичних справ [1, с. 72]; 2) всю діяльність судів із вирішення конкретних справ, що включає рішення правильні й неправильні, залишені в силі та скасовані чи змінені [2, с. 494]; 3) діяльність усіх ланок судової системи щодо виконання покладених на них завдань та правоположення, які створюються судовими органами та конкретизують норми права [3, с. 87-88]; 4) різновид юридичної практики, що полягає у правозастосовній, інтерпретаційній і правотворчій дія-

льності судів, яка втілюється у певних видах юридичних актів [4, с. 93].

В Україні судовий захист трудових прав переважно здійснюють суди загальної юрисдикції – місцеві, апеляційні, Верховний Суд. Для розгляду окремих категорій справ в системі судоустрою діють вищі спеціалізовані суди. Верховний Суд є найвищим судом у системі судоустрою України, який забезпечує сталість та єдність судової практики у порядку та спосіб, визначені процесуальним законом. Згідно з п.10¹ ч. 2 ст. 46 Закону «Про судоустрій та статус суддів», постанови Пленуму Верховного Суду мають «рекомендаційний характер з питань застосування законодавства при вирішенні судових справ» [5]. Більшість науковців визначають, що саме роз'яснення Верховного Суду та Вищих спеціалізованих судів є обов'язковими для нижчих судів і опосередковано обов'язковими – для всіх суб'єктів правовідносин, котрі застосовують норми права, стосовно яких була узагальнена судова практика у формі роз'яснень [6, с. 528]. Конституційний Суд України не є органом судової влади; він є єдиним органом конституційної юрисдикції. Його призначення - визначати конституційність законів на інших нормативно-правових актів, надавати офіційне тлумачення Конституції та законів. Рішення КСУ мають допоміжне значення в системі актів трудового законодавства.

Як показує судова практика, найпоширенішими підставами трудових спорів є незаконні звільнення, переведення та порушення законодавства про оплату праці.

Згідно з п. 3 ст. 40 КЗпП України, трудовий договір може бути розірвано з ініціативи власника або уповноваженого ним органу в разі систематичного невиконання працівником без поважних причин обов'язків, покладених на нього трудовим договором або правилами внутрішнього трудового розпорядку, якщо раніше до нього застосовувались заходи дисциплінарного стягнення. Пленум Верховного Суду України в п.п. 22, 23 постанови № 9 від 06.11.1992 р. «Про практику розгляду судами трудових спорів» звернув увагу на необхідність з'ясувати, в чому конкретно виявилось порушення, що стало приводом до звільнення; чи могло воно бути підставою для розірвання трудового договору; чи додержано власником або уповноваженим ним органом передбачених статтями 147-1, 148, 149 КЗпП України правил і порядку застосування дисциплінарних стягнень. Таким чином, для звільнення працівника на підставі п.3 ст. 40 КЗпП необхідна наявність умов: протиправність дій або бездіяльність працівника, його вина та систематичність порушень. При відсутності хоча б однієї з наведених підстав звільнення працівника буде незаконним. При визначенні наявності вини працівника в невиконанні або неналежному виконанні обов'язків, покладених на нього трудовим договором, правилами внутрішнього трудового розпорядку або посадовими ін-

струкціями, необхідно враховувати об'єктивні причини [7]. Аналогічні висновки зробив Верховний Суд у складі колегії суддів Першої судової палати Касаційного цивільного суду від 24.02.2021 у справі №320/2987/19. Крім того, він визначив сукупні умови для правомірного розірвання роботодавцем трудового договору на підставі пункту 3 частини статті 40 КЗпП України [8].

Незаконно звільнені працівники, як правило, окрім поновлення на роботі, вимагають виплатити їм середній заробіток за час вимушеного прогулу. У п. 4 ст. 40 Кодексу підставою розірвання трудового договору з ініціативи роботодавця визнано прогул. У свою чергу, у КЗпП міститься таке поняття, як вимушений прогул. Правова природа вимушеного прогулу свідчить про те, що він має місце лише в чітко визначених нормативними актами про працю випадках. Проте під час вимушеного прогулу головну роль відіграє саме винна поведінка роботодавця, яка надає відсутності особи на роботі характеру поважності. На сьогодні законодавством не визначено перелік обставин, за яких прогул вважається вчиненим з поважних причин. Тому, вирішуючи питання про поважність причин відсутності на роботі працівника, суд повинен виходити з конкретних обставин і враховувати наявні у справі докази.

Пунктом 24 постанови Пленуму ВСУ від 06.11.1992 року № 9 «Про практику розгляду судами трудових спорів» роз'яснено, що при розгляді позовів про поновлення на роботі осіб, звільнених за п. 4 ст. 40 КЗпП, судам необхідно з'ясувати поважність причини відсутності працівника на роботі. Поважними причинами визнаються такі причини, що виключають вину працівника [7]. Відповідне положення міститься й у постанові ВС від 08.05.2019 р. у справі № 489/1609/17: за відсутності згоди працівника невихід його на роботу у зв'язку з незаконним переведенням не можна вважати прогулом без поважних причин» [14].

Суттєвим уточненням обсягу права профспілкового органу на згоду щодо звільнення працівника з ініціативи роботодавця можна вважати висновок Верховного Суду у справі № 345/472/19. У постанові від 12.02.2020 р. він вказав, що хоч профспілка і ухвалила рішення не надавати згоди на застосування заходів дисциплінарного стягнення у вигляді звільнення, але не надала правове обґрунтування такої відмови. Роботодавець може звільнити працівника без згоди профспілкового органу за відсутності правового обґрунтування профспілковим органом такої відмови, а не з мотивів її відмови. [9].

При звільненні працівника роботодавець повинен виплатити суми, що належить працівникові. Згідно зі ст. 12 Конвенції МОП № 95 "Про захист заробітної плати" 1949 р., коли минає строк трудового договору, остаточний розрахунок заробітної плати, належної працівникові, має бу-

ти проведено відповідно до національного законодавства, колективного договору чи рішення арбітражного органу [11]. Конституційний Суд України в Рішенні від 22 лютого 2012 року № 4- рп/2012 щодо офіційного тлумачення положень статті 233 КЗпП у взаємозв'язку з положеннями статей 117, 237 цього Кодексу роз'яснив, що за ст. 47 КЗпП роботодавець зобов'язаний виплатити працівникові при звільненні всі суми, що належать йому від підприємства, установи, організації, у строки, зазначені в статті 116 КЗпП, а саме в день звільнення або не пізніше наступного дня після пред'явлення звільненим працівником вимоги про проведення розрахунку. Непроведення з вини власника або уповноваженого ним органу розрахунку з працівником у зазначені строки є підставою для відповідальності, передбаченої ст. 117 Кодексу, тобто виплати працівникові його середнього заробітку за весь час затримки по день фактичного розрахунку [10].

Поряд з цими та іншими чисельними рішеннями судових органів, що мають велике значення у захисті та поновленні прав працівників, необхідно вказати й на окремі акти, щодо якості яких є певні сумніви.

Зокрема, трактуючи норму ч. 3 ст. 40 КЗпП щодо недопустимості звільнення роботодавцем працівника в період його тимчасової непрацездатності, Пленум ВСУ в постанові від 06.11.92 р. № 9 підкреслив необґрунтованість такого звільнення, якщо працівникові в день звільнення видано лікарняний листок. Ця позиція містить хибний прояв гуманізму, адже пов'язує хворобу не з днем порушення працівником закону (яке частково можна виправдати хворобливим станом), а чомусь з днем звільнення. Така позиція стимулює й без того чисельну армію порушників, які «тікають на лікарняний» у разі щонайменшої загрози їх інтересам. У цьому ж пункті постанови Пленум ВСУ припустився прикрої неточності, зазначивши, що гарантії щодо лікарняного стосуються як передбачених ст. ст. 40, 41 КЗпП, так й інших випадків, коли розірвання трудового договору відповідно до чинного законодавства проводиться з ініціативи власника або уповноваженого ним органу [7]. Не вказавши, що йдеться про підстави, встановлені в інших, ніж КЗпП, нормативних актах, цей поважний судовий орган фактично дозволив вільне трактування п.4 ст. 36 КЗпП, де ініціатива роботодавця вичерпним чином обмежується статтями 40 і 41 КЗпП.

У свою чергу, Конституційний Суд України, трактуючи термін «профспілка, що діє на підприємстві», використаний в абзаці шостому частини першої статті 43-1 Кодексу законів про працю України, вказав, що цим поняттям охоплюється будь-яка професійна спілка (профспілкова організація), яка відповідно до Конституції та законів України утворена на підприємстві, в установі, організації на основі вільного вибору її

членів з метою захисту їх трудових і соціально-економічних прав та інтересів, незалежно від того, чи є така професійна спілка стороною колективного договору, угоди [15]. Ця позиція навряд чи допомогла практиці, оскільки фактично вона не містить тлумачення терміну «діяльність профспілки». Якщо поставлене перед КСУ питання має правовий характер, то слід було розкривати зміст діяльності у правовому, а не соціологічному розумінні.

Висновки. Діяльність судових органів відіграє значну роль у захисті прав і законних інтересів працівників. Рішення судів в абсолютній більшості мають чіткий зміст, носять характер джерел права, що додатково утверджують законність й справедливість у трудових відносинах. Разом з тим, судова практика потребує удосконалення, оскільки в окремих випадках акти судових органів містять неточності, а тому не повною мірою сприяють праворозумінню й правозастосуванню.

Список використаних джерел

1. Борщевський І.В. Судова практика як джерело права в Україні. *Наука і правоохорона*. 2014. № 2. С. 71–77.
2. Мазур М.В. Судова практика як джерело права: проблема визначення поняття. *Форум права*. 2011. № 3. С. 493–497 URL: http://nbuv.gov.ua/UJRN/FP_index.htm_2011_3_81.
3. Вишновецька С., Іваницька Т. Судова практика та її роль у розвитку трудового законодавства України. *Підприємництво, господарство і право*. 2018. № 7. С. 87–91.
4. Погребняк С. Вплив судової практики на юридичні акти в романо-германській правовій сім'ї. *Вісник Академії правових наук України*. 2003. № 4 (34). С. 92–99.
5. Закон України «Про судоустрій та статус суддів» станом на 21.03.2021 року URL: <https://zakon.rada.gov.ua/laws/show/1402-19#Text>.
6. Шевчук С.В. Судова правотворчість: світовий досвід і перспективи в Україні : монографія. Київ, 2007. 640 с.
7. Постанова Пленуму Верховного Суду України від 06.11.1992 р. № 9 «Про практику розгляду судами трудових спорів». URL: <https://zakon.rada.gov.ua/laws/show/v0009700-92#Text>.
8. Постанова Верховного Суду у складі колегії суддів Першої судової палати Касаційного цивільного суду від 24.02.2021 у справі №320/2987/19 URL: <https://reyestr.court.gov.ua/Review/95278082>.
9. Постанова Верховного Суду від 12.02.2020 у справі № 345/472/19 URL: <https://reyestr.court.gov.ua/Review/87732891>.
10. Рішення Конституційного Суду України в від 22 лютого 2012 року № 4- рп/2012 URL: <https://zakon.rada.gov.ua/laws/show/v004p710-12#Text>.

11. Конвенції МОП № 95 "Про захист заробітної плати" 1949 р.
https://zakon.rada.gov.ua/laws/show/993_146#Text

12. Закон України «Про оплату праці» від 24.03.1995 р. URL:
<https://zakon.rada.gov.ua/laws/show/108/95-%D0%B2%D1%80#Text>.

13. Закон України «Про компенсацію громадянам втрати частини доходів у зв'язку з порушенням строків їх виплати» від 19 жовтня 2000 року. URL:<https://zakon.rada.gov.ua/laws/show/2050-14#Text>.

14. Постанова Верховного Суду України від 08.05.2019 у справі № 489/1609/17. URL:<https://reyestr.court.gov.ua/Review/81796005>.

15. Рішення Конституційного Суду України від 29 жовтня 1998 року у справі N 1-31/98. URL: <https://zakon.rada.gov.ua/laws/show/v014p710-98#Text>

Загребаленко Віталій Віталійович, студент Інституту прокуратури та кримінальної юстиції, 5 курс, група 01-20м-з-03,

Карманний Євгеній Вадимович, доцент кафедри трудового права, кандидат технічних наук, доцент

Національний юридичний університет імені Ярослава Мудрого, м. Харків

АКЦІЯ ПРОТЕСТУ ЯК НАДЗВИЧАЙНА СИТУАЦІЯ СОЦІАЛЬНО-ПОЛІТИЧНОГО ХАРАКТЕРУ СУЧАСНОСТІ: ОСНОВНІ ВИКЛИКИ, ПРОБЛЕМИ, ШЛЯХИ ЗАПОБІГАННЯ І ПОПЕРЕДЖЕННЯ

***Анотація.** Проаналізовані причини виникнення надзвичайних ситуацій соціально-політичного характеру сьогодення. Показано важливість дослідження надзвичайних ситуацій соціально-політичного характеру та їх вплив на нормальне функціонування суспільного життя. Вказані проблеми і шляхи вирішення та попередження виникнення надзвичайних ситуацій.*

***Ключові слова:** надзвичайні ситуації, акція протесту, соціальний характер, соціум, функціонування суспільного життя, життя, сучасність, політика, соціально-політичний характер.*

Zagrebalko V.V., Karmanniy Ye.V.

PROTEST ACTION AS AN EMERGENCY SITUATION OF SOCIO-POLITICAL CHARACTER OF MODERNITY: THE MAIN CHALLENGES, PROBLEMS, WAYS TO PREVENT AND WARNINGS

***Abstract.** The causes of emergencies of socio-political character of today are analyzed. The importance of the study of emergencies of socio-political character and their impact on the normal functioning of public life is shown. Problems and ways to solve and prevent emergencies are indicated.*

***Keywords:** emergencies, protest action, social character, society, functioning of public life, life, modernity, politics, socio-political character.*

Актуальність. Постановка проблеми. Якщо проаналізувати сучасну стрічку світових новин - можна побачити тенденцію зростання акцій протесту, причому вони мають масовий і агресивний характер. А 2019 рік часто нарікають «роком вуличних протестів» [1].

Чи дає цей факт можливість стверджувати, що світове суспільство не в змозі більше на дипломатичне вирішення важливих питань суспільного життя дипломатичним характером? Підсвідома жага до протесту і боротьби, як соціальної істоти закріпилася в людині у процесі розвитку на тернистому шляху до Людини розумної (Homo sapiens). Дане явище не могло оминути й суспільне життя в Україні.

А отже існує потреба детального вивчення і створення стратегій стримуючих заходів, які б дали змогу розробити «сценарій дій» для певного типу поведінки у даній надзвичайній ситуації і не порушити демократичні принципи через призму світову практику.

Доцільно визначити, що охоплюється у поняттях надзвичайної ситуації соціально-політичного характеру і акції протесту та який зв'язок їх поєднує.

Основна частина. Період з 2019 - 2020 рік ознаменувався великою кількістю протесних акцій у різних державах. Акції протесту у Гонконзі, Барселоні, Чилі - це перелік наймасштабніших і найагресивніших протестів у 2019 році, протести так званих «жовтих жилетів» у Франції, численні акції у Білорусі котрі виникли, внаслідок політичних рішень, які в свою чергу стали для суспільства «тригером».

Законодавець України офіційно визначає дефініцію надзвичайної ситуації соціального характеру у Національному класифікаторі надзвичайних ситуацій ДК 019:2010, як порушення нормальних умов життя, діяльності людей на окремій території чи об'єкті на або на водному об'єкті, спричинене протиправними діями терористичного або антиконституційного спрямування, або пов'язане із зникненням (викраденням) зброї та небезпечних речовин, нещасними випадками з людьми тощо [2].

Проаналізувавши це визначення ми можемо побачити, що у ньому не відмежовується поняття надзвичайних ситуацій соціально-політичного характеру та не визначається акція протесту, як надзвичайна ситуація. Але події 2014 року в Україні (Протести на сході України) дають можливість побачити, що акція протесту є не тільки рисою демократичної держави, а й можливим чинником негативного характеру, який швидко втілюється в надзвичайну ситуацію соціального характеру, яка пізніше переростає у збройний конфлікт з частковою або повною втратою суверенітету та контролю над територіями держави, наносить удару економічному та політичному секторах держави.

Виникає необхідність визначити чинники, які впливають на виникнення бажання активно протестувати, яке через деякий час виливається надзвичайну ситуацію різного обсягу і характеру.

Суспільство – багаторівнева і багатоманітна, складна система в якій постійно відбуваються рух та зміни. Отже для точного визначення причин виникнення протестних настроїв ми повинні звернутися за допомогою до окремої науки – Соціології. Соціологія виділяє фундаментом будь-яких протестів – соціальне напруження та соціальну кризу. Соціальне напруження- це поняття яке інтерпретує відчуття людиною себе у суспільстві, взаємодію з іншими людьми, соціальними інститутами та державою. Даний чинник зумовлений різновидами відмінностей між особами й соціальними групами, притаманними для будь-якого суспільства. Існують як очевидні протиріччя, що здатні посилювати соціальне напруження й призводити до конфліктів у суспільстві, так і латентні, котрі до певного часу не привертають уваги громадян, політичних об'єднань і рухів, хоч є й не менш важливими за впливом на «самопочуття». Наприклад однією з таких латентних причин може викликати посилення соціального напруження зростання навантаження на національний пенсійний фонд, котре пов'язане з поверненням громадян, які впродовж тривалого часу працювали за кордоном і, відповідно, робили внески у пенсійні фонди зарубіжних країн Соціальна криза на відміну від напруження тлумачиться як деформація та руйнування соціальних інститутів, розпад соціальних цінностей, правил, норм, дискредитація та руйнування традицій, втрату життєвих орієнтирів. Криза також визначається як така соціальна ситуація, за якої під впливом внутрішніх і зовнішніх чинників соціального середовища виявляються такі характерні риси: загроза базовим цінностям, обмеженість у часі для владнання ситуації, високий рівень невизначеності [3].

Для більшої ілюстрації, пропонуємо переглянути дослідження проведене у 2018 році компанією Ipsos MORI на замовлення BBC, яке було проведено серед дорослих у віці до 65 років і інтерпретує соціальне напруження в усьому світі (рис. 1). Дослідження показує, що у середньому з чотирьох опитуваних в 27 країнах 76 % вважають, що суспільство в їх країні розділене і визначають високий рівень соціального напруження [4].

Як ми можемо побачити з проаналізованого дослідження принаймні одна країна з великим соціальним напруженням (Чилі) «виплеснула» - це напруження у вигляді масштабних і кровопролитних акціях протесту. Дані дослідження допомагають заявити, що стрімкий ріст соціального напруження вже повинен розглядатися як потенційна надзвичайна ситуація соціально-політичного характеру зупинивши, який зупиниться потенціал надзвичайної ситуації.



Рис. 1. Дослідження щодо соціального напруження у країнах світу, станом на 2018 рік.

Чи є протест надзвичайною ситуацією соціально - політичного характеру?

Якщо повернутися до законодавчого тлумачення надзвичайної ситуації соціального характеру, то ми можемо побачити, що всеохоплюючим чинником є – «порушення нормальних умов життя, діяльності людей на окремій території чи об'єкті на або на водному об'єкті, спричинене протиправними діями терористичного або антиконституційного спрямування». Потенційно протест завжди пов'язаний з використанням насилля та з дестабілізацією нормальних умов життя, та діяльності людей.

Але чому саме протест? Навіщо відносити яскравий елемент демократії до надзвичайних ситуацій? Американські дослідниці Е. Ченовет та М. Дж. Стефан у своїх дослідженнях дійшли вражаючих висновків проаналізувавши 323 збройні і мирні рухи протягом 1996-2006 року. В досліджений період мирні рухи опору досягли набагато успіху в двічі частіше ніж насильницькі [5]. Це говорить про те, що протест – це можливість досягти певних результатів майже з стовідсотковим успіхом, але чи всі протести відображають реальні настрої суспільства - не відомо. Через це доречно говорити про псевдо-протест, викликаний причинами, які не відображають реальний настрої суспільства, а акції протесту мають на меті дестабілізацію ситуації в державі чи регіоні. Зацікавлені у отриманні політичного впливу інститути маніпулюють громадською думкою та провокують не типічну для населення поведінку. Американські дослідники назвали таке явище «проплаченим протестом» [5]. Основними небезпеками псевдо-протестів є:

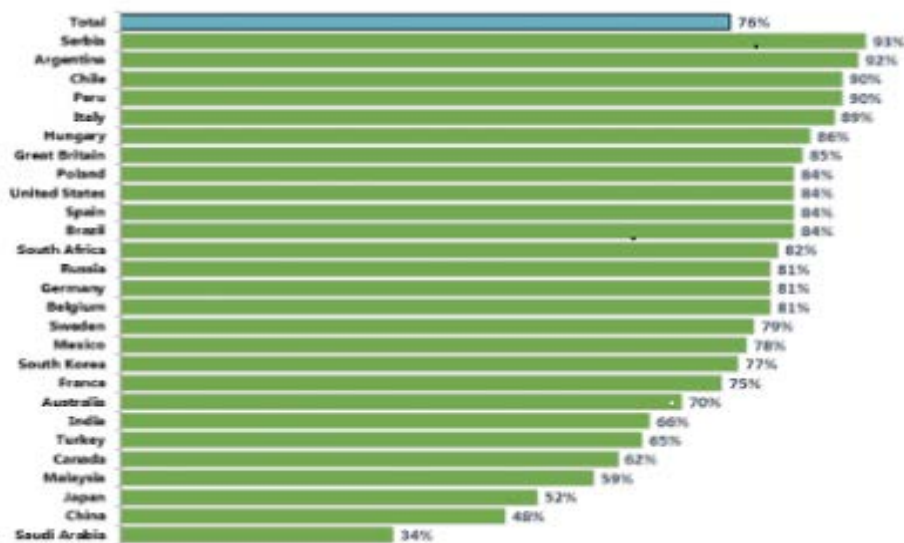
- дестабілізація ситуації у суспільстві, що у деяких випадках супроводжується масовими безпорядками та застосуванням насилля;
- дискримінація явища політичного протесту як законного способу захисту політичних інтересів суб'єктами громадянського суспільства;
- спотворення реального стану настроїв суспільства та маніпуляція громадянською свідомістю.

У розрізі теми даної роботи, авторів цікавить така небезпека протестів, як: «дестабілізація ситуації у суспільстві, що у деяких випадках супроводжується масовими безпорядками та застосуванням насилля». Саме це поняття підтверджує порушення «нормальних умов життя і діяльності людей» що виливається в край небезпечно обстановку. На людей, які перебувають в умовах надзвичайної ситуації, разом із іншими факторами діють і психотравмуючі обставини, що являють порушення психічної діяльності.

Проаналізувавши викладену інформацію і події у світі останніх років можна з впевненістю заявити, що протест як явище - це надзвичайна ситуація соціально-політичного характеру.

Висновки. Отже, дослідивши визначену проблематику, автор зазначає, що сучасне світове суспільство стрімко розвивається і на нього впливають різноманітні чинники, як позитивні так і негативні. Тому так само стрімко повинні розвиватися норми, які б змогли забезпечити нормальне функціонування суспільства як цілої системи.

Тому важливо чітко встановити межі мирного протесту і надзвичайної ситуації соціального-політичного характеру, бо саме політичний характер дає змогу зловживати демократією і створювати «соціальний тероризм», а заходи покликані врегулювати – це явище протиправними діями.

Для України не менш потрібно визначити надзвичайну ситуацію політичного-характеру на законодавчому рівні для того, щоб можна було створити демократичні, ті які відповідають гуманізму і свободі слова дії, для недопущення переходу від мирних протестів до надзвичайних ситуацій з людськими жертвами. В першу чергу громадянам потрібно засвоїти те, що в епоху соціальних мереж і безперервних потоків інформації потрібно відмежовувати провокації від дійсних проблемних питань, використовувати законні методи боротьби за порушенні права, а якщо все ж таки опинитися в епіцентрі надзвичайної ситуації – то не панікувати і в жодному разі не сперечатися з мітингуючими, використовувати всі можливі, законні заходи для збереження свого життя і здоров'я.

Список використаних джерел

1. Закіянов Д. 10 найбільш значущих подій, що змінили світ 2019 року / стаття від 2 січня 2020. // Інтернет-видання Mind.ua. URL:

<https://mind.ua/publications/20206025-10-najbilsh-znachushchih-podij-shcho-zminili-svit-2019-roku>

2. Наказ дерспоживстандарту України від 11.10.2010 р. № 457.
3. Гончарова Н.П. Кризисное состояние общества: содержание и структура понятия / Известия Алтайского государственного университета, 2010. № 1 - 2. – С. 177 – 188.
4. BBC Global Survey: A world divided? 23 April 2018. URL: <https://www.ipsos.com/ipsos-mori/en-uk/bbc-global-survey-world-divided>
5. Ченовет Е. Чому ненасильницький протест ефективний: стратегічна логіка громадянського конфлікту / Е. Ченовет, М. Дж. Стефан. – К.: ТОВ «Видавництво «Кліо», 2014. – 304 с.

Іванюра Ігор Станіславович, студент інституту підготовки кадрів для органів юстиції України, 2 курс бакалаврату, група 04-19-08,
Яригіна Єлизавета Петрівна, асистент кафедри трудового права, кандидат юридичних наук

Національний юридичний університет імені Ярослава Мудрого, м. Харків

ТРУДОВА ПРАВОСУБ'ЄКТНІСТЬ ПРАЦІВНИКІВ ЯК ЕЛЕМЕНТ ТРУДОВОГО СТАТУСУ ПРАЦІВНИКА: ЗМІСТ, ВИНИКНЕННЯ, ПРИПИНЕННЯ

***Анотація.** Проаналізовано зміст трудової правосуб'єктності працівника, її виникнення, припинення та видів трудової правосуб'єктності. Показано важливість трудової правосуб'єктності для трудового статусу працівника. Вказано на недоліки чинного українського трудового законодавства.*

***Ключові слова:** трудова правосуб'єктність працівника, трудовий статус працівника, працівник, загальна трудова правосуб'єктність, спеціальна трудова правосуб'єктність, обмежена трудова правосуб'єктність, виняткова трудова правосуб'єктність.*

Ivanyura I.S., Yaryhina Ye.P.

LABOR LEGAL PERSONALITY OF EMPLOYEES AS AN ELEMENT OF THE LABOR STATUS OF THE EMPLOYEE: CONTENT, EMERGENCE, TERMINATION

***Abstract.** The content of labor legal personality of the employee, its emergence, termination and types of labor legal personality are analyzed. The importance of labor legal personality for the labor status of the employee is shown. The shortcomings of the current Ukrainian labor legislation are pointed out.*

***Keywords:** labor legal personality of the employee, labor status of the employee, employee, general labor legal personality, special labor legal personality, limited labor legal personality, exceptional labor legal personality.*

Актуальність дослідження такої правової категорії як трудова правосуб'єктність обумовлена тим, що це фундаментальна, базова юридична властивість суб'єктів трудових правовідносин, зокрема працівника. Також варто наголосити на тому, що сьогодні досить актуальним стає правове становище працівника і закріплення його трудового статусу у новому Трудовому кодексі України, розробка якого триває і досі, котрий має замінити старий Кодекс законів про працю України і стати основним актом трудового законодавства в Україні.

Постановкою основного завдання даної роботи є теоретично-наукове дослідження та аналіз змісту трудової правосуб'єктності працівника, її виникнення та припинення, основних видів.

Основна частина. Взагалі варто сказати, що законодавчого закріплення поняття «трудова правосуб'єктність» в Кодексі законів про працю України немає. Це зумовлює у вчених різне розуміння даної категорії. От наприклад, Б.К.Бегічев визначає трудову правосуб'єктність працівника так: «... правове поняття, що виражає здатність громадян мати трудові права та обов'язки, а також володіння конкретними трудовими правами і обов'язками, які безпосередньо впливають із закону» [1, с.64]. С.П. Маврін вказує на таке розуміння категорії трудової правосуб'єктності: закріплювана трудовими нормами здатність особи бути суб'єктом трудового права, тобто одночасно мати й самостійно здійснювати трудові права та обов'язки, нести юридичну відповідальність за порушення трудових обов'язків [2].

На підставі вищевикладеного робимо висновок, що трудова правосуб'єктність – здатність особи бути учасником трудових правовідносин, тобто мати трудові права, нести трудові обов'язки, нести юридичну відповідальність за їх порушення. Вона має свою структуру: складається із трудової правоздатності, трудової дієздатності, трудової деліктоздатності. Трудова правоздатність – можливість особи мати трудові права та обов'язки. Наприклад, ст. 2 Кодексу законів про працю України(далі - Кодекс) містить основні трудові права працівників. Ст. 139 Кодексу містить обов'язки працівників. Трудова дієздатність – можливість особи своїми діями набувати відповідних прав та самостійно їх здійснювати, а також нести юридичні обов'язки. Останній елемент трудової правосуб'єктності – трудова деліктоздатність – викликає дискусії, адже одні вчені його виділяють, інші – ні. Ми могли зробити висновок щодо цього із визначень поняття «трудова правосуб'єктність», яку надали кілька вчених. Я схильюсь до того, що структура трудової правосуб'єктності є трьохелементною. Трудова деліктоздатність – здатність особи нести юридичну відповідальність за вчинені нею правопорушення. Наприклад,

ст. 130 Кодексу містить загальні підстави і умови настання матеріальної відповідальності працівників. Досить важливим є те, що трудова правоздатність, дієздатність та деліктоздатність виникають у людини одночасно після досягнення нею встановленого законом віку.

Умовою настання трудової правосуб'єктності працівника є віковий критерій, а умовою її реалізації – волевиявлення фізичної особи. Наприклад, відповідно до ст. 188 Кодексу містить загальне правило, яке встановлює вік, з якого допускається прийняття на роботу – 16 років[3]. Тобто, якщо особа досягла 16-річного віку, то в неї з'явилась трудова правосуб'єктність. Але аби її реалізувати, треба виявити свою волю: влаштуватися на роботу. Це може бути не обов'язково в 16 років.

Варто наголосити на тому, що здатність осіб, які досягли віку трудової правосуб'єктності, мати трудові права та обов'язки не може бути абсолютно однаковою. Тому трудова правосуб'єктність працівника носить диференційований характер, тобто дана категорія поділяється на певні види. Українське трудове законодавство не виділяє види трудової правосуб'єктності працівника. Взагалі можна говорити про 4 види трудової правосуб'єктності працівника: загальну, спеціальну, обмежену та виняткову.

Загальна трудова правосуб'єктність – здатність особи бути працівником. Вона настає із певного віку, який визначений Кодексом у ч. 1 ст. 188 – з 16 років і поширюється на всіх людей, які досягли цього віку [3]. По суті вона дає особі можливість самостійно розпоряджатися своєю здатністю до праці.

Спеціальна правосуб'єктність - здатність особи займатися певним видом трудової діяльності, що вимагає наявності якихось навичок, знань, вмінь та інших об'єктивних критеріїв, які визначаються законами та іншими нормативно-правовими актами. Порівнюючи загальну і спеціальну трудову правосуб'єктність, можна сказати, що загальна трудова правосуб'єктність – одиничне правове явище, а спеціальна трудова правосуб'єктність – явище багатоманітне, адже існує стільки спеціальних трудових правосуб'єктностей, скільки існує видів трудової діяльності(спеціальностей). При цьому одна і та ж фізична особа може володіти кількома спеціальними трудовими правосуб'єктностями, якщо ця особа має декілька спеціальностей [4]. Наприклад, студент Національного юридичного університету імені Ярослава Мудрого може отримати 2 спеціальності: навчатися на денній формі навчання, вивчаючи Право, та навчатися на заочній формі, вивчаючи Економіку. І коли він закінчить навчання та отримає дипломи відповідних спеціальностей, то почне володіти двома спеціальними трудовими правосуб'єктностями. *Об'єктивним критерієм спеціальної трудової правосуб'єктності може виступа-*

ти вік (наприклад, депутатом ВРУ можна бути з 21 року; Президентом – не молодше 35 років тощо); *певний стан здоров'я* (наприклад, аби бути льотчиком, водієм, машиністом, працювати в особливо шкідливих та важких умовах праці, то законом встановлюються певні вимоги до стану здоров'я. Наприклад, Порядком проведення медичних оглядів працівників певних категорій залізничного транспорту, метрополітенів та підприємств міжгалузевого промислового залізничного транспорту України, затвердженого Наказом Міністерства транспорту та зв'язку України від 29.04.2010, встановлено порядок і періодичність проходження медоглядів. При невідповідності здоров'я фізичної особи встановленим вимогам, закон не визнає за цією особою здатності займатися певними видами діяльності); *громадянство* (Наприклад, щоб бути державним службовцем, то обов'язково треба мати громадянство, бо таку вимогу встановлює до кандидатів на дану посаду Закон України «Про державну службу»). На підставі викладеного можна зробити висновок, що спеціальна трудова правосуб'єктність доповнює загальну трудову правосуб'єктність і вказує на здатність працівника займатися певними видами трудової діяльності, до яких закон встановлює певні вимоги. Фізична особа може мати спеціальну трудову правосуб'єктність тільки при наявності загальної трудової правосуб'єктності.

Правосуб'єктність працівника може бути обмеженою. Вона має суб'єктивний характер, тобто стосується конкретної особи. Законодавство про працю не закріплює дефініцію даного поняття. Варто сказати, що вона обмежується законом або за рішенням суду. Наприклад, ст. 190 Кодексу містить норму про заборону залучення осіб, молодших 18 років, до важких робіт і робіт зі шкідливими або небезпечними умовами праці, а також підземних робіт. Крім того, власник підприємства вправі запроваджувати обмеження щодо зайняття посад, пов'язаних із безпосередньою підпорядкованістю або підконтрольністю, для близьких родичів чи свояків (ст. 25-1 Кодексу) [3]. Так, посаду державного службовця не можуть займати особи, які мають судимість. Відповідно до статті 19 Закону України «Про державну службу» не можуть бути обраними, або призначеними на посаду в державному органі та його апараті особи, які мають судимість. Кримінальне законодавство України передбачає в якості однієї із санкцій за вчинення кримінального правопорушення позбавлення особи, яка визнана винною, права займати певні посади або займатися певною діяльністю протягом встановленого судом терміну. Наприклад, ст. 55 ККУ «Позбавлення права обіймати певні посади або займатися певною діяльністю може бути призначене як основне покарання на строк від двох до п'яти років або як додаткове покарання на строк від одного до трьох років» [5]. Наприклад, санкція ст. 364 Кримі-

нального кодексу України передбачає можливість застосування позбавлення права обіймати певні посади чи займатися певною діяльністю на строк до трьох років.

Також трудова правосуб'єктність працівника може бути винятковою (ч. 2, 3 ст. 188 Кодексу – з 15 років за згодою батьків; з 14 років – для підготовки молоді до продуктивної праці допускається прийняття на роботу учнів загальноосвітніх шкіл, професійно-технічних і середніх спеціальних навчальних закладів для виконання легкої роботи, що не завдає шкоди здоров'ю і не порушує процесу навчання, у вільний від навчання час по досягненні ними чотирнадцятирічного віку за згодою одного з батьків або особи, що його замінює [3].

Припинення трудової правосуб'єктності працівника пов'язане, як правило, з припиненням його існування як фізичної особи (наприклад, смерть, оголошенням безвісно відсутнім чи померлим тощо) відповідно до чинного законодавства. Проте якщо фізична особа, яка оголошена судом безвісно відсутньою чи померлою, з'явиться, то суд скасовує своє попереднє рішення – і, як наслідок, трудова правосуб'єктність поновлюється.

Висновки. Підсумовуючи вищезазначене, можна зробити висновок, що категорія «трудова правосуб'єктність» є одним із елементів структури трудового статусу працівника. За відсутності трудової правосуб'єктності працівника не буде ні самого працівника, ні його трудового статусу. У чинному Кодексі відсутнє визначення поняття «правова правосуб'єктність працівника», що, на мою думку, є істотним недопрацюванням законодавця. Тому в новому Трудовому кодексі України обов'язково має бути закріплено визначення даного поняття.

Список використаних джерел

1. Бегичев Б.К. Трудовая правоспособность советских граждан / Б.К. Бегичев. – М. : Юрид. лит., 1972. – 248 с.
2. Лазор Л. Правове регулювання правосуб'єктності у сфері трудового права в ринкових умовах [Електронний ресурс]. – Режим доступу: <http://pravoznavec.com.ua/period/article/6191/%CB>
3. Кодекс законів про працю України(Затверджується Законом № 322-VIII від 10.12.71 ВВР, 1971, додаток до № 50, ст. 375). – Режим доступу: <https://zakon.rada.gov.ua/laws/show/322-08#Text>
4. Котова Л.В. Диференціація трудової правосуб'єктності як підстава класифікації правового статусу працівника [Електронний ресурс]. – Режим доступу: file:///C:/Users/ASUS/Downloads/app_2016_31_12.pdf
5. Кримінальний кодекс України(Відомості Верховної Ради України (ВВР), 2001, № 25-26, ст.131). – Режим доступу: <https://zakon.rada.gov.ua/laws/show/2341-14#Text>

Калашник Назар Володимирович, студент Навчально-наукового інституту механотроніки і систем менеджменту, 4 курс, група 41-М,
Черепньов Ігор Аркадійович, доцент кафедри безпеки життєдіяльності та права, кандидат технічних наук, старший науковий співробітник, доцент
Харківський національний технічний університет сільського господарства імені Петра Василенка, м. Харків

Таран Ольга Василівна, старший науковий співробітник науково-дослідної лабораторії факультету озброєння та військової техніки
Військовий інститут танкових військ Національного технічного університету "Харківський політехнічний інститут", м. Харків

ДЕЯКІ ПРОБЛЕМНІ ПИТАННЯ РАДІАЦІЙНОГО ЗАХИСТУ НАСЕЛЕННЯ УКРАЇНИ

***Анотація.** Проаналізовано негативні наслідки на здоров'я населення двох аварій, найбільш масштабних по Міжнародній шкалі ядерних подій – на Чорнобильській АЕС, СРСР, 1986 р. та на Першій Фукусімській АЕС, Японія, 2011 р. Показано деякі недоліки в організації та проведенні йодної профілактики і як наслідок збільшення числа захворювань на рак щитоподібної залози. Звернуто увагу на необхідність вдосконалення нормативно-правової бази України щодо здійснення йодної профілактики і поліпшення організації інформування та навчання населення в умовах виникнення радіаційної аварії.*

***Ключові слова:** радіаційна аварія, йодна профілактика, оповіщення та інформування населення, радіаційна паніка.*

Kalashnyk N.V., Cherepnov I.A., Taran O.V.

SOME PROBLEMATIC ISSUES OF RADIATION PROTECTION OF THE POPULATION OF UKRAINE

***Abstract.** The negative consequences on the population health of two accidents, the most large-scale on the international nuclear events scale - at the Chernobyl nuclear power plant, USSR, 1986 and at the First Fukushima nuclear power plant, Japan, 2011 have been analyzed. Some shortcomings in the organization and implementation of iodine prophylaxis and, as a consequence, an increase in the number of thyroid cancer diseases are shown. Attention is drawn to the need of improving the regulatory framework of Ukraine regarding the implementation of iodine prophylaxis and organization of the population information and training in the event of a radiation accident.*

***Keywords:** radiation accident, iodine prophylaxis, notification and informing of the population, radiation panic.*

Актуальність. Постановка завдання. В цьому році співпали дві сумні річниці: 11 березня виповнилося десятиліття аварії на АЕС у пре-

фектурі Фукусіма, а 26 квітня виповниться 35 років з дня катастрофи на Чорнобильській АЕС. Ці трагічні події оцінені по максимальному 7-му рівню по Міжнародній шкалі ядерних подій. В роботі [1] наведені дані за наслідками для здоров'я цих двох радіаційних аварій. Одним з найбільш поширених захворювань, частота виникнення якого значно зросла після цих катастроф, став рак щитоподібної залози, а саме:

- на території України в 2006 році були обстежені люди, які у віці 15-19 років, зазнали опромінення. Серед цієї категорії населення захворюваність на рак щитоподібної залози була вище в 3,4 рази;

- в префектурі Фукусіма провели обстеження щитоподібної залози у понад 280 000 дітей. За даними на кінець 2015 року у 90 дітей з Фукусіми був виявлений рак щитоподібної залози.

Ці дві трагічних події об'єднують невідповідність керівництва країн і відповідних структур до настільки глобальних катастроф в сфері ядерної енергетики.

В роботі [2] зазначено, що ігнорування можливості важких аварій як свого часу в СРСР так і в Японії привело до відсутності:

- готовності керівництва і персоналу АЕС, а також органів влади всіх рівнів до організації радіаційного захисту населення на значних територіях з багатомільйонним населенням;

- технічно обґрунтованих аварійних планів на випадок аварій зі значним радіоактивним викидом;

- спеціалізованих сил і засобів для проведення робіт в умовах важкої аварії;

- оперативної системи науково-технічної та інженерної підтримки прийняття рішень з управління аварією і захисту населення і територій в гострій фазі аварії.

Крім перерахованого вище, загальним недоліком і для СРСР і для Японії було проведення йодної профілактики населення з недостатньою ефективністю. В роботі [3] наведено такі факти:

- розроблена на момент аварії “Временная инструкция по экстренной профилактике поражений радиоактивным йодом” надійшла на постраждалу територію урядовою телеграмою лише 09 травня 1986р., тобто, коли потреба у цьому запобіжному заході практично відпала;

- при аварії на АЕС Фукусіма таблетки йодиду калію були поширені серед населення цієї префектури, але, їх не вдалося ефективно використовувати так як чіткі інструкції щодо їх застосування надійшли з запізненням. Минуло майже 35 років з дня катастрофи на ЧАЕС, але до сьогодні на території України організаційні та правові питання проведення йодної профілактики населення не вирішені до кінця.

Основна частина. У ряді робіт [3, 4] викладені правові та організаційні проблеми щодо підготовки та здійснення йодної профілактики. Як відомо, Кодекс цивільного захисту України [5] (який має силу закону) визначає, що “проведення йодної профілактики” є складовою частиною радіаційного і хімічного захисту населення і територій, який забезпечується зокрема завчасним накопиченням і підтриманням у готовності засобів фармакологічного протирадіаційного захисту для здійснення цієї профілактики. Але, всупереч вимогам Наказу Держатомрегулювання № 154 від 08 листопада 2011 р. [6] до теперішнього часу МОЗ України на розробив Регламент проведення йодної профілактики [3].

На думку авторів, наявність такого документу у випадку гіпотетичної аварії зменшила б ймовірність повторення сумного досвіду аварії на АЕС Фукусіма – відсутність чіткої інструкції, яка визначає: коли, кому і скільки і в якій лікарській формі видавати препарат для здійснення екстреної йодної профілактики. Є дуже серйозні питання за місцем розміщення препаратів і термінів їх зберігання [4].

Але основну увагу автори даних тез хотіли б звернути на фактор виникнення так званої “радіаційної паніки”, можливий неконтрольований прийом населенням препаратів, які містять йод і, як результат, масове отруєння. Подібні факти були в період аварії на ЧАЕС. Відсутність необхідного інформування з боку влади про те, як людям необхідно вести себе в подібній ситуації, призвело до того, що громадяни починали банально пити йод з домашніх аптечок, який, на їхню думку, повинен був врятувати їх від променевої хвороби [7]. Ці випадки повторюються із сумною регулярністю в різних країнах, на різних континентах. Наприклад, в роботі [8] наводяться приклади масової радіаційної паніки, яка спалахнула в США в 2011 році після аварії на АЕС Фукусіма: Як повідомили найбільші американські постачальники цих ліків NukePills.com і [Apbex](http://Apbex.com), їх склади вже спустошені, при цьому замовлення продовжують надходити постійно. На тихоокеанському узбережжі США йодні таблетки розкуплені в усіх магазинах. У цій же роботі згадуються випадки смертельного отруєння настоянкою йоду на території Далекого Сходу в цей же період часу. Тобто, в разі нестачі офіційної інформації, недовіри до неї населення або поширення ЗМІ сенсаційних чуток, виникнення паніки практично неминуче. Автори даних тез, в роботі [9] на підставі аналізу різних літературних джерел прийшли до висновку про те, що в Україні існують серйозні проблеми з оперативністю і надійністю оповіщення та інформування населення про надзвичайні ситуації. Ситуація ускладнюється тим, що доступ населення до стійкого працюючого інтернету явно далекий від бажаного, що особливо проявляється в сільській місцевості.

Висновки. На підставі вищесказаного можна обґрунтовано припустити, що вирішувати проблему з йодною профілактикою населення України необхідно комплексно. Доцільно відпрацювати нормативно-правові акти, привести у відповідність з нормами МОЗ асортимент і терміни зберігання йодовмісних препаратів, забезпечити надійно працюючу систему оповіщення та інформування населення про загрозу виникнення НС і алгоритм дій в ній.

Список використаних джерел

1. Атомные шрамы: продолжающиеся последствия Чернобыля и Фукусимы: доклад Гринпис. 2016, 48 с.
2. Арутюнян Р.В., Мелихова Е.М. Актуальные задачи развития системы защиты населения и территорий при авариях на АЭС: уроки Чернобыля и Фукусимы. *Проблемы безопасности и чрезвычайных ситуаций*. 2017. № 4. С. 84-96.
3. Проблеми йодної профілактики в Україні на випадок радіаційної аварії на атомній електростанції / Ю.М. Скалецький та ін. *Вісник проблем біології і медицини*. 2014. Вип. 3 (1). С. 321-325.
4. "Актуальні проблеми йодної профілактики в Україні на випадок радіаційної аварії на АЕС". Аналітична записка. *Національний інститут стратегічних досліджень*: веб-сайт. URL: <http://old2.niss.gov.ua/articles/2374/#> (дата звернення: 15.03. 2021).
5. Кодекс цивільного захисту України. Верховна Рада України: веб-портал. URL: <https://zakon.rada.gov.ua/laws/show/5403-17#Text> (дата звернення 15.03 2021).
6. Наказ Державної інспекції ядерного регулювання України від 08.11.2011 № 154 «Про затвердження Порядку здійснення невідкладних заходів йодної профілактики серед населення України у разі виникнення радіаційної аварії» Верховна Рада України: веб-портал. URL: <https://zakon.rada.gov.ua/laws/show/z1353-11#Text> (дата звернення: 15.03. 2021).
7. Годовщина аварии на Чернобыльской АЭС. *Гомельский областной клинический госпиталь инвалидов Отечественной войны*. веб-сайт. URL: <http://gospital.by/zozh/novosti/726-godovshchina-avarii-na-chernobylskoj-aes> (дата звернення: 15.03. 2021).
8. Риск рака щитовидной железы после воздействия ¹³¹I: объединенный анализ экспериментальных и эпидемиологических данных за семь десятилетий. сообщение 1. актуальность проблемы и постановка задач для цикла исследований / А.Н. Котеров и та ін. *Медицинская радиология и радиационная безопасность*. 2016. № 6. С. 25-49.
9. Черепньов І.А., Нестеренко С.В., Сліпченко О.В. Шляхи удосконалення процесу оповіщення та інформування населення у разі виник-

нення надзвичайних ситуацій. *Метрологічні аспекти прийняття рішень в умовах роботи на техногенно небезпечних об'єктах*: матеріали Всеукр. наук-практ. інтернет-конференції здобувачів вищої освіти і молодих учених, 5-6 листопада 2020 р. Харків, 2020. С. 172-176.

Калашник Назар Володимирович, студент Навчально-наукового інституту механотроніки і систем менеджменту, 4 курс, група 41-М
Харківський національний технічний університет сільського господарства імені Петра Василенка, м. Харків

Крамчанінова Ірина Олександрівна, студентка факультету адвокатури, 1 курс магістратури, група 18-20мз-03
Національний юридичний університет імені Ярослава Мудрого, м. Харків

Черепньов Ігор Аркадійович, доцент кафедри безпеки життєдіяльності та права, кандидат технічних наук, старший науковий співробітник, доцент
Харківський національний технічний університет сільського господарства імені Петра Василенка, м. Харків

ДЕЯКІ ЗАКОНОМІРНОСТІ РОЗПОДІЛУ ЧАСТОТИ ЗЛОЧИНІВ ПРОТЯГОМ КАЛЕНДАРНОГО РОКУ

Анотація. На підставі аналізу літературних джерел показана залежність частоти злочинів і нещасних випадків від пори року. Виявлено збільшення кількості злочинів скоєних протягом календарного року в часовому інтервалі травень-вересень, що може бути використано в рамках кримінологічного прогнозування.

Ключові слова: криміногенна обстановка, сезонний розподіл частоти злочинів, кримінологічне прогнозування.

Kalashnyk N.V., Kramchaninova I.O., Cherepnov I.A. SOME REGULARITIES OF CRIME FREQUENCY DISTRIBUTION DURING A CALENDAR YEAR

Abstract. Based on the analysis of literature sources, the dependence of the crime frequency distribution during a calendar year is shown. An increase in the crimes number committed during the calendar year in the May-September time interval can be used in criminological forecasting.

Keywords: criminogenic situation, crime frequency seasonal distribution, criminological forecasting.

Актуальність. Постановка завдання. В даний час криміногенна обстановка в Україні далека від ідеальної. Фахівці у різний спосіб оцінюють кількість і частоту злочинів скоєних на території країни. Як зазначено в роботі [1]: На цей час в Україні склалася вкрай небезпечна криміногенна ситуація... у країні поширюється незаконний обіг зброї та

вибухових речовин, не винятковою стала практика їх протиправного використання. В роботі [2] наводиться список в якому країни світу розміщені за рівнем злочинності. У загальносвітовому "антирейтингу" Україна зайняла 47 позицію. Як зазначено в роботі [3] в останні роки, на території України спостерігається погіршення економічних показників, що призвело до зростання безробіття, зубожіння більшої частини населення, що сприяє росту злочинності, а саме:

– ВВП України за останні десять років зменшилося на 13,6%, що досить сильно вдарило по економіці країни;

– багато людей, які вважаються працюючими, фактично перебувають у довготривалих неоплачуваних відпустках або працюють неповний робочий тиждень.

Таким чином, як сказано в уже цитованій роботі: людина, яка залишилася без необхідних засобів до існування та нормальних життєвих умов, може вдатися до вчинення злочинів. Все вищесказане підвищує актуальність прогнозування злочинів, з метою прийняття профілактичних заходів для їх попередження або зниження негативних наслідків. В роботі [4] наводяться результати наукових досліджень вчених з США в ході яких узагальнили частоту вчинення злочинів з урахуванням часу доби, канікул, свят і вихідних на матеріалі штату Філадельфія за 2006-2015 роки. Інтенсивність порушень закону зіставили з даними по температурі за ті чи інші добу і той чи інший конкретний час. Крім показань термометра враховувалася також вологість. В результаті американські фахівці прийшли до висновку, що найменше злочинів і хуліганства реєструвалося з жовтня по квітень, найбільше - з травня по вересень.



Рис. 1. Злочини проти особистості в деяких країнах Європи, друга половина 19 століття.

Основна частина. Для перевірки цього висновку, автори тез обробили дані по залежності частоти злочинів і нещасних випадків від пори року в кінці XIX-початку XX століть в ряді держав Європи, які були запозичені з робіт [5, 6]. Вибір часу і географії подій дозволяє уникнути випадкового збігу. Результати представлені у вигляді діаграм, які наведені на рис. 1 і 2 відповідно.

Порівняння наведених на рис. 1 і 2 діаграм показує наявність ясно вираженої тенденції наростання подій в весняно-літній період і на перший погляд підтверджує думку американських фахівців висловленої в роботі [4]. Але з нашої точки зору, робити остаточний висновок про максимум частоти злочинів всіх різновидів злочинів у весняно-літній період передчасно. Як впливає з даних наведених у роботі [5] злочини проти власності відбувалися частіше в осінньо-зимовий період (рис. 3).

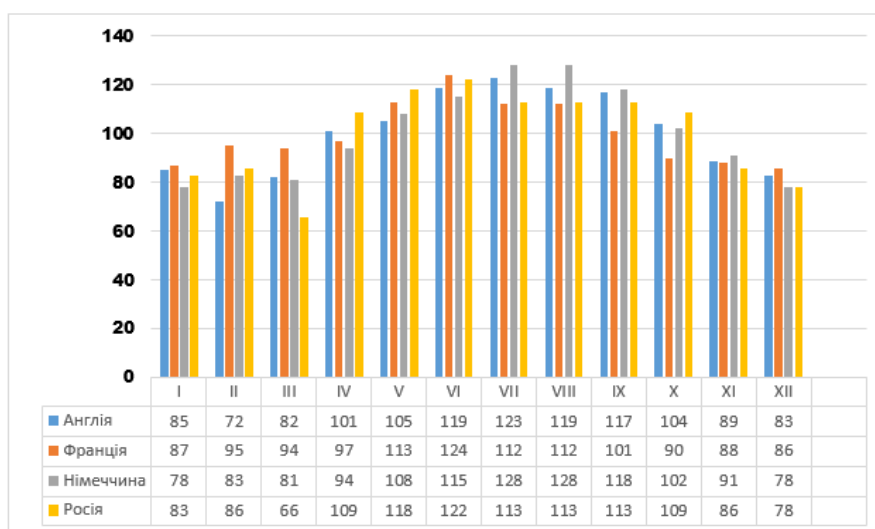

Рис. 2. Розподіл нещасних випадків по місяцях календарного року, Російська Імперія, початок XX століття.



Рис. 3. Злочини проти власності в деяких країнах Європи, друга половина 19 століття.

Крім того не можна обмежуватися при вивченні чинників фізичного походження які активно впливають на людину тільки температурою і вологістю. У роботах [7, 8] наводяться дані про вплив природних електромагнітних полів на виникнення аварій на транспорті і на частоту злочинів.

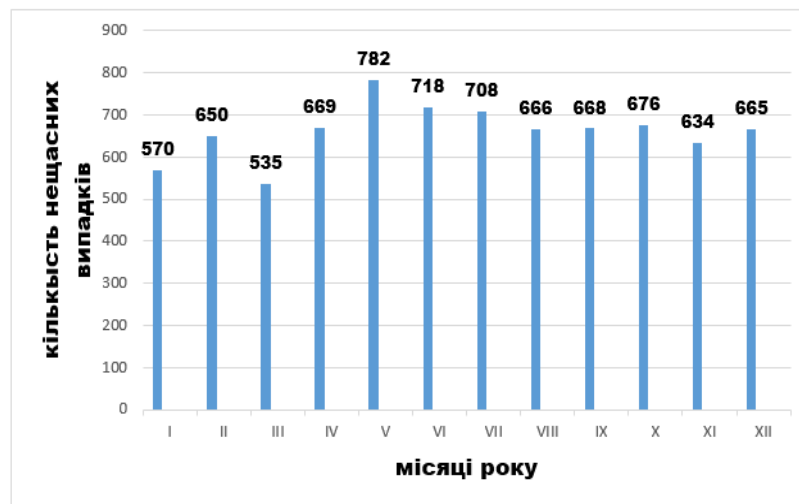
Висновки. На підставі вище сказаного можна зробити наступні висновки: 1) існують сезонні сплески злочинів; 2) необхідно визначити перелік факторів фізичного походження, які надають найбільший вплив на системи організму людини, в результаті чого підвищується небезпека скоєння неадекватних і агресивних вчинків; 3) для підвищення точності прогнозу необхідний аналіз баз даних за значний проміжок часу, як статистики злочинів, так і показників сонячної активності.

Список використаних джерел

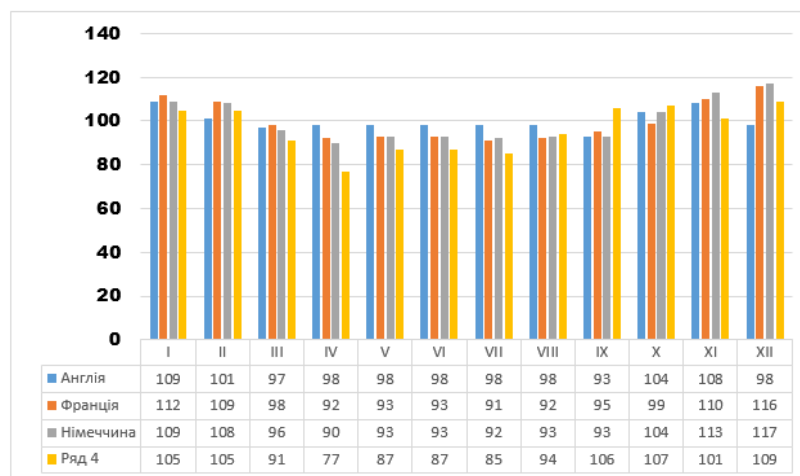
1. Гетьман А. П. Привітання учасникам конференції. *Злочинність як суспільна проблема та шляхи її вирішення в Україні: 2016 рік*: матеріали Всеукр. студ. наук. конф., 4 листоп. 2016 р. Харків: НЮУ ім. Я. Мудрого, 2016. С.3.

2. Crime Index by Country 2021. *NUMBEO*: веб-сайт. URL: https://www.numbeo.com/crime/rankings_by_country.jsp (дата звернення 20.03. 2021).

3. Музика В. В. Кримінологічний аналіз об'єктивних причин злочинності в сучасній Україні. *Молодий вчений*. 2018. № 12(1). С. 190-193.

4. Ученые доказали, что преступления чаще всего совершаются летом. *Я и Закон: веб-сайт*. URL: <https://yaizakon.com.ua/uchenye-dokazali-chto-prestupleniya-chashhe-vsego-sovershayutsya-letom/> (дата звернення 21.03. 2021).

5. Гернет М. Н. Моральная статистика: (Уголовная статистика и статистика самоубийств): пособие для статистиков и криминалистов. Москва: Центр. стат. упр., 1922. 269 с.

6. Статистика несчастных случаев по Поволжскому страховому округу за 1915 г.: (Первый): (Текст и диаграммы). Саратов: Поволжское окр. страховое т-во, 1917. 84 с.

7. Электромагнитные поля как фактор повышения опасности возникновения аварий на транспорте / Черепнев И. А. та ін. *Вісник ХНТУСГ ім. П. Василенка "Механізація сільськогосподарського виробництва."* . 2010. Вип.93. т. 2. С. 265-273.

8. Григорьев П. Е., Игнатов А.Н. Влияние гелиогеофизических факторов на состояние преступности. *Общество и право*. 2016. № 2 (56). С. 189–196.

Калініченко Антон Максимович, студент факультету комп'ютерних наук і програмної інженерії, 1 курс магістратури, група КН-Н120,
Толстоусова Оксана Валеріївна, старший викладач кафедри безпеки праці і навколишнього середовища
*Національний технічний університет
«Харківський політехнічний інститут», м. Харків*

РОЗРОБКА СУЧАСНОЇ СИСТЕМИ АНАЛІЗУ ВАРІАБЕЛЬНОСТІ СЕРЦЕВИХ РИТМІВ

***Анотація.** Проаналізовано процес діагностики і виявлення серцевих захворювань у людей. Проведено аналіз існуючих програмних комплексів, якими зараз користуються лікарі.*

***Ключові слова:** серце, захворювання, електрокардіограма, діагностика, програма, обстеження, профілактика.*

Kalinichenko A.M., Tolstousova O.V. DEVELOPMENT OF A MODERN SYSTEM OF ANALYSIS OF HEART RATE VARIABILITY

***Abstract.** The process of diagnosis and detection of heart disease in humans is analyzed, as well as the analysis of existing software packages, which are now used by doctors.*

***Keywords:** heart, disease, electrocardiogram, diagnosis, program, examination, prevention.*

Актуальність. Постановка завдання. На сьогоднішній день, згідно з дослідженнями, проведеними Всесвітньою організацією охорони здоров'я (ВООЗ), основною причиною смертності населення в усьому світі є серцево-судинні захворювання [1].

У США тільки за один рік економічні втрати від інвалідності та передчасної смерті кардіологічних хворих складають астрономічну суму - понад 160 мільярдів доларів. В Європі щорічно від серцево-судинних захворювань помирають близько 3 млн. людей, що набагато перевищує смертність від усіх злоякісних новоутворень.

Причому 25 % померлих від серцево-судинних захворювань складають люди у віці до 65 років. Тривожна ситуація склалася в Україні: показник смертності від серцево-судинних захворювань один з найбільших в світі (близько 70 %).

Останнім часом збільшилася кількість раптової серцевої смерті у водіїв транспортних засобів та операторів, які керують іншими складними об'єктами, що призводить до масштабних аварій. Відбувається значне «омолодження» серцево-судинних захворювань – раптово вмирають

школярі на уроках фізкультури і спортсмени на тренуваннях і змаганнях. Тож розробка сучасної системи аналізу варіабельності серцевих ритмів є актуальним напрямом використання сучасних технологій для забезпечення безпеки людини в сучасних умовах. [1, 2].

Основна частина. За спостереженнями медиків, багато хворих навіть не знають про наявність порушень з боку серця і далеко не завжди звертаються за медичною допомогою. Відсутність своєчасної та адекватної терапії призводить до виникнення важких ускладнень, інвалідності та смерті хворого. Приблизно в половині випадків госпіталізація з приводу інфаркту міокарда є першим в житті контактом хворого з кардіологом. Це пояснюється як безсимптомним перебігом ішемічної хвороби серця, так і частою недооцінкою хворими епізодів дискомфорту в грудній клітці [2].

Електрокардіографія досі залишається одним з найбільш доступних методів функціональної діагностики в кардіології. В амбулаторній і клінічній практиці широко використовуються цифрові електрокардіографи з вбудованими алгоритмами аналізу та інтерпретації електрокардіограми (ЕКГ) [3].

У той же час відомо, що комп'ютерний аналіз ЕКГ часто призводить до помилок ще на стадії вимірювання діагностичних ознак. Тому досвідчені кардіологи не завжди довіряють комп'ютерним алгоритмам і часто вважають за краще візуальну інтерпретацію ЕКГ [4].

Зрозуміло, що кардинально змінити цю ситуацію може тільки профілактична медицина і засоби цифрової медицини, забезпечуючи постійний контроль за станом пацієнта. Для цього необхідні зручні, доступні та надійні засоби, які можуть виявляти початкові ознаки відхилень у роботі серця не тільки в медичних установах, а й у домашніх умовах.

Тому останнім часом все більшу популярність отримують портативні електрокардіографи для домашнього застосування. Але наближення таких технологій безпосередньо до пацієнта пред'являє ще більші вимоги до надійності комп'ютерного алгоритму інтерпретації ЕКГ, оскільки пацієнт, який не має спеціальної медичної освіти, не може самостійно правильно коригувати помилкові рішення комп'ютерного алгоритму на основі візуальної оцінки ЕКГ.

Одноканальні реєстратори, які зараз пропонуються для домашнього самостійного використання пацієнтами, при традиційному способі обробки ЕКГ дозволяють контролювати лише частоту пульсу і виявляти небезпечні для життя порушення ритму серця, що недостатньо для повноцінних профілактичних обстежень!

У той же час залучення наукомістких інформаційних технологій, що забезпечують реалізацію нових підходів до аналізу тонких змін сигналу,

дозволило б отримувати важливу додаткову діагностичну інформацію навіть при спрощеному способі реєстрації сигналу [5 - 7].

Саме тому нами було прийнято рішення розробити таку систему, щоб вона могла робити все, що не вміють робити вже існуючі на ринку системи та додатки, а саме:

- мати централізоване загальне сховище даних зі здатністю автоматичного відновлення;
- автоматично формувати різні звіти;
- автоматично синхронізувати дані за умови наявності інтернету;
- вміти візуалізувати кілька різних ознак, а не тільки ритмограму;
- автоматично аналізувати дані, що надходять з холтера і швидко їх обробляти;
- миттєво реагувати навіть на мінімальні зміни стану пацієнта;
- залежно від ступеня критичності зміни стану пацієнта давати йому рекомендації або навіть приймати рішення про екстрений виклик швидкої допомоги.

Було розроблено експериментальний програмний комплекс аналізу та інтерпретації електрокардіограм. Реалізовані модулі комплексу забезпечують завантаження ЕКГ-сигналу і відображення його на екрані, виділення та корекцію інформативних ознак електрокардіосигнала (зубців, сегментів, інтервалів і т.д.) в діалоговому режимі, автоматичну розмітку кардіокомплексів (кластеризацію QRS-комплексів), аналіз варіабельності серцевого ритму на холтерівських записах ЕКГ, а також інтерпретацію результатів аналізу.

Розроблений додаток задовольняє всім сучасним вимогам, що пред'являються до програмних комплексів аналізу та інтерпретації електрокардіосигналів.

Запропонований комбінований алгоритм виділення інформативних ознак електрокардіосигнала, який використовується в розробленому програмному комплексі, значно скорочує час, що витрачається лікарем на аналіз ЕКГ, і надає додаткові можливості для аналізу варіабельності серцевого ритму.

Висновки. Отже, абсолютно точно можна запевнити, що наразі дуже актуальним напрямком є побудова та удосконалення телемедицини систем масових профілактичних обстежень на основі клієнт-серверної архітектури і реалізації мобільних додатків для пацієнта і лікаря. Адже такі системи допоможуть врятувати мільйони життів!

Список використаних джерел

1. Всемирная организация здравоохранения [Электронный ресурс] // URL: <http://www.who.int/ru/>

2. MedUniver [Электронный ресурс] // URL: <http://meduniver.com/Medical/Therapy/118.html>
3. Kardiography.ru [Электронный ресурс] // URL: <http://kardiography.ru>
4. Дубровин В.И., Твердохлеб Ю.В., Харченко В.В. Автоматизированная система анализа и интерпретации ЭКГ // Радиоэлектроника, информатика, управление. – 2014. С. 150 – 157.
5. Соболев А.В. Методы анализа вариабельности сердечного ритма на длительных промежутках времени // Медпрактика – М. – 2009. С. 172.
6. Соболев А.В., Рябыкина Г.В. Холтеровское и бифункциональное Мониторирование ЭКГ и артериального давления // Медпрактика – М. 2010. С. 320.
7. Bauer A., Kantelhardt J., Barthel P., Schneider R. Deceleration capacity of heart rate as a predictor of mortality after myocardial infarction: cohort study // Lancet. – 2006. P. 1674 – 1681.

Кірічок Анастасія Олександрівна, курсант факультету № 1,
1 курс, група Ф1-103,

Власенко Ігор Володимирович, доцент кафедри Тактичної та спеціальної фізичної підготовки, кандидат технічних наук, доцент
Харківський національний університет внутрішніх справ, м. Харків

ФОРМЕННИЙ ОДЯГ ПОЛІЦЕЙСЬКОГО, ЯК ФАКТОР СТВОРЕННЯ КОМФОРТНИХ УМОВ ПРАЦІ

***Анотація.** В роботі досліджується носіння форменого одягу поліцейськими, як складової боєдатності та боєготовності поліцейських. Одяг розглядається, як чинник забезпечення комфортних умов праці. Проаналізовані основні проблеми, які стосуються форменого одягу поліцейських. Розроблені вимоги до спеціального одягу поліцейських при несенні служби у надзвичайних ситуаціях.*

***Ключові слова:** національна поліція, боєготовність, боєдатність, формений одяг, комфортні умови праці, засоби захисту шкіри.*

Kirichok A.O., Vlasenko I.V.

POLICE CLOTHES AS A FACTOR FOR CREATING COMFORTABLE WORKING CONDITIONS

***Abstract.** The paper examines the wearing of uniforms by police officers as a component of combat capability and combat readiness of police officers. Clothing is considered as a factor in providing comfortable working conditions. The main problems related to police uniforms are analyzed. Requirements to special clothes of policemen at service in emergency situations are developed.*

***Keywords:** national police, combat readiness, combat capability, uniforms, comfortable working conditions, skin protection.*

Актуальність. Постановка завдання. Перша стаття закону України «Про Національну поліцію» вказує, що «Національна поліція України (поліція) - це центральний орган виконавчої влади, який служить суспільству шляхом забезпечення охорони прав і свобод людини, протидії злочинності, підтримання публічної безпеки і порядку». А з урахуванням вимог статті 2 цього закону встановлені основні завдання Національної поліції: забезпечення публічної безпеки і порядку; охорони прав і свобод людини, а також інтересів суспільства і держави; протидії злочинності; надання в межах, визначених законом, послуг з допомоги особам, які з особистих, економічних, соціальних причин або внаслідок надзвичайних ситуацій потребують такої допомоги.

Основна частина. Програмні засади Національної поліції встановлюють основні задачі, повноваження, обов'язки, права та можливості поліцейських. Тому їх функціональним можливостям необхідно приділяти більш уваги. Умови, в яких можуть знаходитися працівники поліції, відносяться до екстремальних. Тому необхідно розглянути усі складові, які впливають на боєздатність та боєготовність працівників поліції під час несення служби.

До основних складових боєздатності та боєготовності поліцейських відносяться:

- стан здоров'я та психологічний і емоційний стан;
- професійна підготовка;
- матеріально-технічне забезпечення;
- організація, управління та планування діяльності;
- транспортні, спеціальні засоби та озброєння;
- засоби індивідуального захисту.

В свою чергу засоби індивідуального захисту мають свою класифікацію: засоби захисту органів дихання, засоби захисту шкіри, засоби захисту ніг, засоби захисту голови, засоби захисту очей, засоби захисту обличчя, засоби захисту рук, засоби індивідуального бронезахисту.

Нами розглянута одна складова – засоби захисту шкіри. По перше до цієї групи відносяться захисні протихімічні та протирадіаційні костюми і комплекти. Але одяг поліцейського до цієї групи не відноситься, тому він розглядається нами, як окрема підгрупа засобів захисту шкіри.

Формений одяг поліцейських виконує комплекс задач, який стосується техніки безпеки, санітарії та гігієни праці і навіть пожежної безпеки та надання першої медичної допомоги.

На початку дослідження нами у Харківському національному університеті внутрішніх справ було проведено опитування працівників поліції Харківської та Полтавської області. Загалом у 2020 та 2021 роках було

опитано 140 працівників поліції. Основна задача опитування встановити напрямки покращення діяльності правоохоронців під час несення служби.

Перше питання стосувалося зручності форменого одягу. Учасники опитування вважають, що їх одяг тільки на 56,59 % відповідає зручності та функціональному призначенню. Формений одяг знижує певним чином функціональні можливості поліцейських та погіршує боєготовність та боєдатність підрозділів поліції.

До другої групи питань відносилися визначення наявності проблем у носінні форменого одягу. До основних проблем, які стосуються форменого одягу поліцейських відносяться:

- труднощі при носінні та використанні спеціальних засобів та зброї;
- необхідність знаходитися в одязі довгий час;
- використання у будь-яких кліматичних умовах;
- незадовільне виконання динамічних та амплітудних рухів;
- не зручна при застосуванні сили, затриманні правопорушників;
- не призначена для використання при ліквідації масових заворушень;
- тканина швидко забруднюється;
- тканина погано працює на витирання.

З урахуванням встановлених проблем, які стосуються носіння та використання форменого одягу, нами були встановлені основні вимоги до напрямки покращення якості форменого одягу поліцейських. До основних напрямків з цього приводу відносяться:

- одяг поліцейського повинен бути добре видимим для оточуючих;
- одяг не повинен знижувати мобільність поліцейського;
- одяг повинен бути легким (відносно легким);
- одяг не повинен накопичувати статичну напругу;
- одяг повинен захищати від ударів;
- одяг повинен мати підвищену вогнестійкість.

Нами пропонується введення наступної класифікації форменого одягу поліцейських: парадно-вихідна форма; службова форма; спеціальна форма. Якщо перші дві складові більш опрацьовані, тому що існують давно. Остання складова потребує подальших досліджень та опрацювання. Існує багато видів службово-бойових задач, які потребують спеціального форменого одягу: затримання озброєних злочинців, групові порушення публічного порядку та масові заворушення, дії у зоні надзвичайних ситуацій, тощо.

Наприклад, розглянемо вимоги до одягу поліцейських під час ліквідації масових заворушень. Спочатку перелічимо основні небезпеки під час цих екстремальних ситуацій: використання холодної зброї, твердих предметів, динамічне навантаження, довгий час перебування у небезпечній зоні у будь-яких погодних умовах, відкритий вогонь.

Проведений аналіз умов праці поліцейських та основних небезпечних факторів на масових заворушеннях дав можливість надати основні вимоги до форменого одягу:

- передбачити спеціальний комбінезон, який захищає верхню та нижню частину тіла поліцейського та має можливість швидкого знімання;
- посилити захист плечей, передпліччя, ліктьового та колінного суглобів;
- використання матеріалу Nomex, який забезпечує підвищену вогнестійкість та вологостійкість;
- використання арамідних тканин (Кевлар, Тварон, ТСВМ), які забезпечують підвищений захист проти порізів;
- конструкція комбінезону повинна передбачати носіння та швидке використання спецзасобів та засобів індивідуального захисту;
- конструкція комбінезону повинна передбачати спрощене надання першої медичної допомоги.

Висновки. Діяльність правоохоронних органів передбачає виконання службово-бойових задач у будь-яких погодних умовах, довгий час, в екстремальних умовах і під час дії великої кількості небезпечних чинників. З урахуванням великого ризику для життя поліцейських під час несення служби роль та значимість форменого одягу поліцейських значно підвищується. Тому у подальшому нашою задачею є визначення видів та конструкції форменого одягу в залежності від виконуваних задач. Проведення експериментальної частини повинно підтвердити теоретичні висновки по нашій роботі.

Список використаних джерел

1. Наказ МВС України № 718 від 19.08.2017 р. «Про затвердження Правил носіння однострою поліцейських».
2. Бандурка О.М., Шаша І.К., Власенко І.В., Бортнічук П.М. Охорона праці в діяльності ОВС України. -Х.: Вид-во НУВС, 2003. – 288 с.
3. Прокопенко О.Ю., Власенко І.В., Крепакова М.Ю. Безпека життєдіяльності: навч. посіб. для працівників поліції. МВС України, Харк. нац. ун-т внутр. справ. –Х.: ХНУВС, 2017. - 364 с.
4. Власенко І.В. "Скандинавська модель" та її адаптація для використання в Україні. Збірник тез доповідей IV Всеукраїнська науково-практична конференція кафедри тактики командно-штабного факультету Національної академії Національної гвардії України "Участь правоохоронних органів та військових формувань держави у забезпеченні безпеки України" 28 листопада 2019 року м. Харків. – С. 8 – 10.

Клименко Віктор Ігорович, аспірант кафедри трудового права
Національний юридичний університет імені Ярослава Мудрого, м. Харків

ЩОДО СУЧАСНОГО СТАНУ ПРАВОВОГО РЕГУЛЮВАННЯ СУСПІЛЬНИХ ВІДНОСИН З ПИТАНЬ КОМЕРЦІЙНОЇ ТАЄМНИЦІ В УКРАЇНІ

Анотація. У роботі розглянуто сучасний стан правового регулювання суспільних відносин з питань комерційної таємниці в Україні. Зроблено висновок, що значна частина проблем чинного законодавства про комерційну таємницю в Україні може бути вирішена шляхом прийняття окремого спеціального закону, що надасть змогу забезпечити єдиний підхід до регулювання відносин, пов'язаних із комерційною таємницею у будь-якій сфері діяльності.

Ключові слова: комерційна таємниця, правове регулювання, працівник, роботодавець.

Klymenko V.I.

REGARDING THE CURRENT STATE OF LEGAL REGULATION OF PUBLIC RELATIONS ON TRADE SECRETS IN UKRAINE

Abstract. The paper considers the current state of legal regulation of public relations on trade secrets in Ukraine. It is concluded that a significant part of the problems of the current legislation on trade secrets in Ukraine can be solved by adopting a separate special law, which will provide a unified approach to the regulation of relations related to trade secrets in any field.

Keywords: trade secret, legal regulation, employee, employer.

Актуальність. Питання охорони права суб'єктів господарювання на комерційну таємницю, захисту від конкурентної розвідки стають дедалі більш важливими внаслідок загострення форм конкурентної боротьби, що часто призводить до неправомірного використання відомостей, що складають комерційну таємницю. Неналежний рівень правового регулювання відносин, пов'язаних з комерційною таємницею, сприяє поширенню комерційного шпигунства, безперешкодного використання окремими особами незаконно отриманих наукомістких технологій, програмних продуктів, маркетингової та іншої конфіденційної економічної інформації.

Постановка завдання. Метою роботи є дослідження сучасного стану правового регулювання суспільних відносин з питань комерційної таємниці в Україні.

Основна частина. Уперше про комерційну таємницю згадується в Законі СРСР «Про підприємства в СРСР» від 04.06.1990 р., в якому містилася спеціальна стаття, де визначався термін «комерційна таємниця підприємства» та загальні риси її правового режиму. Під комерційною

таємницею підприємства розумілися «пов'язані з виробництвом, технологічною інформацією, управлінням, фінансами та іншою діяльністю підприємства відомості, що не є державними таємницями, розголошення (передача, витік) яких може завдати шкоди його інтересам» [1].

Період з 1990 року по теперішній час є етапом становлення правового режиму комерційної таємниці. Нормативно-правові акти, які визначають правовий режим комерційної таємниці, мають розбіжності та в цілому лише частково забезпечують комплексне регулювання відносин, що виникають у зв'язку з використанням комерційної таємниці та захистом права на таку таємницю. Відносини, пов'язані з охороною комерційної таємниці, регулюються нормативно-правовими актами, що належать до різних галузей права, зокрема, Цивільним кодексом України, Господарським кодексом України, Кримінальним кодексом України, Кодексом України про адміністративні правопорушення, Законами України «Про інформацію», «Про науково-технічну інформацію», «Про захист від недобросовісної конкуренції», і визначають лише загальні засади правового регулювання таких відносин. Розпорошеність правових норм щодо захисту комерційної таємниці зумовлює правову невизначеність, суперечність та неоднозначне тлумачення норм щодо регулювання правовідносин між власниками прав на об'єкт інтелектуальної власності й учасниками ринку товарів і послуг, заінтересованих у використанні інформації, що становить комерційну таємницю.

Для вдосконалення правового режиму комерційної таємниці доцільно використання досвіду інших країн, зокрема, країн ЄС, де набагато досконаліша система захисту порушеного права на комерційну таємницю, США, Республіки Молдова, Киргизької Республіки, в яких прийнято спеціальні закони про комерційну таємницю. Поряд з указаними законами положення щодо правового режиму комерційної таємниці містяться у Комерційних (Торгових), Цивільних, Кримінальних кодексах, спеціальних законах про захист конкуренції, трудовому законодавстві, судових прецедентах (у країнах загального права).

Що ж до України, то на сьогодні, на жаль, не прийнято спеціального закону про комерційну таємницю. Більше того, до цього часу у Верховній Раді України не зареєстрований навіть законопроект з означених питань. Останнього разу проект закону, який мав урегулювати суспільні відносини у сфері комерційної таємниці, був внесений на розгляд Верховної Ради України у 2006 р. (йдеться про проект закону «Про основні засади охорони комерційної таємниці в Україні» від 02.10.2006 р. № 2249 [2]). Зазначений законопроект мав урегулювати відносини, пов'язані з віднесенням інформації до комерційної таємниці, передачею такої інформації, охороною її конфіденційності з метою забезпечення балансу інтересів власни-

ків інформації, що становить комерційну таємницю, та інших учасників регульованих відносин, у тому числі держави, на ринку товарів, робіт, послуг і попередження недобросовісної конкуренції, а також визначити відомості, які не можуть становити комерційну таємницю.

Під комерційною таємницею у згаданому вище законопроекті пропонувалося розуміти інформацію, яка є секретною в тому розумінні, що вона в цілому чи в певній формі та сукупності її складових є невідомою та не є легкодоступною для осіб, які звичайно мають справу з видом інформації, до якого вона належить, у зв'язку з цим має комерційну цінність та була предметом адекватних існуючим обставинам заходів щодо збереження її секретності, вжитих особою, яка законно контролює цю інформацію. Окремо пропонується визначення поняття «інформація, що становить комерційну таємницю» – це відомості науково-технічного, технологічного, виробничого, фінансово-економічного або іншого характеру (у тому числі секрети виробництва – ноу-хау), що мають дійсну або потенційну комерційну цінність завдяки невідомості її третім особам, до якої немає вільного доступу на законній підставі та щодо якої її власником уведений режим комерційної таємниці.

Прийняття такого закону, на думку фахівців, сприяло б урегулюванню багатьох питань у сфері захисту комерційної таємниці, наближенню вітчизняного законодавства до стандартів, прийнятих у ЄС [3, с. 237].

Ми погоджуємося з пропозицією прийняття закону, який би врегулював питання пов'язані з комерційною таємницею. Оскільки це надасть змогу забезпечити єдиний підхід до регулювання відносин, пов'язаних із комерційною таємницею, у будь-якій сфері діяльності, сприятиме чіткому встановленню права на віднесення інформації до такої, що становить комерційну таємницю, а також способів одержання такої інформації, що сприятиме недопущенню необґрунтованого віднесення інформації до комерційної таємниці, дозволить притягувати до відповідальності винних за розголошення інформації, що становить комерційну таємницю, та відшкодовувати матеріальні збитки її власнику.

Висновки. Підводячи підсумок вищезазначеному, переконані, що значна частина проблем чинного законодавства про комерційну таємницю в Україні може бути вирішена шляхом прийняття окремого спеціального закону, що врегулює окреслене коло питань та надасть змогу забезпечити єдиний підхід до регулювання відносин, пов'язаних із комерційною таємницею, у будь-якій сфері діяльності. Внесення ж змін до деяких законодавчих актів, що регулюють відносини, пов'язані з питаннями комерційної таємниці не дасть можливості виконати повною мірою завдання щодо систематизації законодавства з питань комерційної таємниці.

Список використаних джерел

1. Про підприємства в СРСР: Закон СРСР від 04.06.1990 р. № 1529-І. URL: <https://zakon.rada.gov.ua/laws/show/v1529400-90#Text>
2. Проект Закону про основні засади охорони комерційної таємниці в Україні від 02.10.2006 р. № 2249. URL: http://w1.c1.rada.gov.ua/pls/zweb2/webproc4_1?pf3511=28154
3. Хайлова Т.В. До питання захисту комерційної таємниці як умови ефективного підприємництва. *Законодательное обеспечение экономической политики государства и юридическое образование: материалы междунар. науч.-практ. конф. (Донецк-Святогорск, 16-17 апр. 2009 г.) / МОН Украины; Донецкий национальный университет; ред. кол.: А. Г. Бобкова и др. Донецк: ЮгоВосток, 2009. С. 235-237.*

Клименко Марія Вікторівна, аспірантка кафедри трудового права
Національний юридичний університет імені Ярослава Мудрого, м. Харків

ПРОБЛЕМИ ГЕНДЕРНОЇ РІВНОСТІ У ПРОЦЕСІ РЕАЛІЗАЦІЇ ТРУДОВОЇ ФУНКЦІЇ

Анотація. У роботі розглянуто питання гендерної рівності у процесі реалізації трудової функції. Зроблено висновок, що трудове законодавство України проголошує формальну рівність, забороняє дискримінацію на ринку праці, але на практиці жінки мають менше можливостей кар'єрного зростання, нижчу заробітну плату, працюють переважно в низькооплачуваних сферах. Усе це вимагає ефективної реалізації прийнятих і розробки нових нормативних актів, спрямованих на подолання гендерної нерівності в усіх сферах суспільного життя і в трудовій, зокрема.

Ключові слова: працівник, роботодавець, жінка, гендерна рівність, дискримінація.

Klymenko M.V.

PROBLEMS OF GENDER EQUALITY IN THE PROCESS OF REALIZATION OF LABOR FUNCTION

Abstract. The issue of gender equality in the process of realization of labor function is considered in the work. It is concluded that the labor legislation of Ukraine proclaims formal equality, prohibits discrimination in the labor market, but in practice women have fewer career opportunities, lower wages, work mainly in low-paid areas. All this requires the effective implementation of the adopted and the development of new regulations aimed at overcoming gender inequality in all spheres of public life and in labor, in particular.

Keywords: employee, employer, woman, gender equality, discrimination.

Актуальність. Становлення України як соціальної, правової держави та можливість інтеграції її в Європейське співтовариство напряму залежить від забезпечення рівності населення України, зокрема гендерної

рівності. Принцип гендерної рівності закріплений сьогодні у низці міжнародних та європейських документів, серед яких Загальна декларація прав людини, Міжнародний пакт про громадянські і політичні права, Конвенція про ліквідацію всіх форм дискримінації стосовно жінок, Декларація про викорінювання насильства щодо жінок, Європейська соціальна хартія (переглянута). Однією з глобальних цілей сталого розвитку країн на 2016-2030 роки, що ухвалено на саміті ООН з питань сталого розвитку в 2015 році, є забезпечення гендерної рівності, розширення прав і можливостей усіх жінок і дівчат [1]. Як відзначає О. О. Стрельник затвердження принципів гендерної демократії розглядається сьогодні світовим співтовариством як необхідна складова демократичних процесів і розвитку громадянського суспільства. У рамках Програми розвитку ООН гендерна демократія визначається як система волевиявлення жінок і чоловіків, рівних у можливостях і правах, що законодавчо закріплені та реально забезпечені в політико-правових принципах, діях, будівництві громадських і державних структур [2].

Постановка завдання – розглянути проблеми гендерної рівності у процесі реалізації трудової функції.

Основна частина. В умовах реформування трудового законодавства України важливого значення також набувають питання, виникаючі при реалізації трудових правовідносин у частині забезпечення трудових прав громадян при працевлаштуванні, кар'єрному зростанні, встановленні заробітної плати, звільненні з роботи. Особливо це стосується жінок, які знаходяться в менш захищеному положенні при реалізації їх здатності до праці ніж чоловіки, хоча законодавство і встановлює для них більше гарантій трудових прав ніж для чоловіків. Так, відповідно до частин 1 і 2 ст. 184 КЗпП України [3] забороняється відмовляти жінкам у прийнятті на роботу і знижувати їм заробітну плату з мотивів, пов'язаних з вагітністю або наявністю дітей віком до трьох років, а одиноким матерям – за наявністю дитини віком до чотирнадцяти років або дитини з інвалідністю. При відмові у прийнятті на роботу зазначеним категоріям жінок власник або уповноважений ним орган зобов'язані повідомляти їм причини відмови у письмовій формі. Відмову у прийнятті на роботу може бути оскаржено у судовому порядку.

Безперечно, така норма є основою будь-якого декларування соціальних стандартів. Проте механізми її реалізації зводяться до того, що роботодавець зобов'язаний надати письмову відмову у прийомі на роботу, яку можливо оскаржити в судовому порядку. Доволі часто в умовах ринкової економіки така гарантія не має свого ефективного механізму впровадження, оскільки реалії строків розгляду справ судами є доволі невтішними, а суворі умови ринку праці – жорстокими.

Рівні права жінок та чоловіків, які проголошуються Конституцією України [4] («рівність прав жінки і чоловіка забезпечується: наданням жінкам рівних з чоловіками можливостей у громадсько-політичній і культурній діяльності, у здобутті освіти і професійній підготовці, у праці та винагороді за неї; спеціальними заходами щодо охорони праці і здоров'я жінок, встановленням пенсійних пільг; створенням умов, які дають жінкам можливість поєднувати працю з материнством; правовим захистом, матеріальною і моральною підтримкою материнства і дитинства, включаючи надання оплачуваних відпусток та інших пільг вагітним жінкам і матерям»), вітчизняним законодавством, зокрема Кодексом законів про працю України («забороняється будь-яка дискримінація у сфері праці, зокрема порушення принципу рівності прав і можливостей, пряме або непряме обмеження прав працівників залежно від раси, кольору шкіри, політичних, релігійних та інших переконань, статі, гендерної ідентичності, сексуальної орієнтації, етнічного, соціального та іноземного походження, віку, стану здоров'я, інвалідності, підозри чи наявності захворювання на ВІЛ/СНІД, сімейного та майнового стану, сімейних обов'язків, місця проживання, членства у професійній спілці чи іншому об'єднанні громадян, участі у страйку, звернення або наміру звернення до суду чи інших органів за захистом своїх прав або надання підтримки іншим працівникам у захисті їх прав, за мовними або іншими ознаками, не пов'язаними з характером роботи або умовами її виконання»), Законом «Про забезпечення рівних прав та можливостей жінок і чоловіків» [5] («жінкам і чоловікам забезпечуються рівні права та можливості у працевлаштуванні, просуванні по роботі, підвищенні кваліфікації та перепідготовці.

Роботодавець зобов'язаний: створювати умови праці, які дозволяють жінкам і чоловікам здійснювати трудову діяльність на рівній основі; забезпечувати жінкам і чоловікам можливість суміщати трудову діяльність із сімейними обов'язками; здійснювати рівну оплату праці жінок і чоловіків при однаковій кваліфікації та однакових умовах праці; вживати заходів щодо створення безпечних для життя і здоров'я умов праці; вживати заходів щодо унеможливлення та захисту від випадків сексуальних домагань та інших проявів насильства за ознакою статі.

Роботодавцям забороняється в оголошеннях (рекламі) про вакансії пропонувати роботу лише жінкам або лише чоловікам, за винятком специфічної роботи, яка може виконуватися виключно особами певної статі, висувати різні вимоги, даючи перевагу одній із статей, вимагати від осіб, які влаштовуються на роботу, відомості про їхнє особисте життя, плани щодо народження дітей. Роботодавці можуть здійснювати позитивні дії, спрямовані на досягнення збалансованого співвідношення жінок і

чоловіків у різних сферах трудової діяльності, а також серед різних категорій працівників») та ін. щодо рівних умов праці, винагороді за неї, кар'єрного зростання постійно порушуються. Гендерна нерівність сьогодні проявляється як при прийнятті на роботу, оскільки роботодавці, традиційно, віддають перевагу чоловікам, так і у нерівних можливостях просування на вищі посади, отриманні різної оплати праці за рівнозначну роботу, залишенні на роботі при скороченні штатів. Тобто, спостерігається як явна, так і прихована дискримінація жінок в економічній сфері суспільства: за видами професій та посад; за розміром зарплати; за меншим доступом жінок порівняно з чоловіками до професійної підготовки, до капіталу; за навантаженням безоплатною роботою вдома та доглядом за сім'єю.

Висновки. З урахуванням викладеного можемо констатувати, що трудове законодавство України проголошує формальну рівність, забороняє дискримінацію на ринку праці, але на практиці жінки мають менше можливостей кар'єрного зростання, нижчу заробітну плату, працюють переважно в низькооплачуваних сферах. Ситуація яка склалася на сьогодні в Україні вимагає ефективної реалізації прийнятих і розробки нових нормативних актів, спрямованих на подолання гендерної нерівності в усіх сферах суспільного життя і зокрема, в трудовій сфері. Позитивні зміни в положенні жінок в Україні можливі при реалізації послідовної державної гендерної політики, розробці політики розвитку регіональних ринків праці з плануванням вирішення гендерних проблем.

Отже, незважаючи на визнання Україною обов'язковими для себе базових міжнародних документів у сфері забезпечення гендерної рівності, закріплення принципу недискримінації за ознакою статі на конституційному рівні, прийняття спеціального закону про забезпечення рівних прав та можливостей жінок і чоловіків, створення відповідних інституційних гарантій у цій сфері, проблема дотримання гендерної рівності залишається актуальною для України.

Список використаних джерел

1. Цілі сталого розвитку 2016-2030. URL: <http://www.un.org.ua/ua/tsili-rozvytku-tysiacholittia/tsili-staloho-rozvytku>
2. Стрельник О.О. Гендерна нерівність та соціальний статус жінки в сучасному українському суспільстві: автореф. дис ... канд. соціол. наук: 22.00.01. Харків, 2003. 20 с.
3. Кодекс законів про працю України: Закон від 10.12.1971 р. № 322-VIII. *Відомості Верховної Ради УРСР*. 1971. Дод. до № 50. Ст. 375.
4. Конституція України: Закон від 28.06.1996 р. № 254к/96-ВР. *Відомості Верховної Ради України*. 1996. № 30. Ст. 141.

5. Про забезпечення рівних прав та можливостей жінок і чоловіків: Закон України від 08.09.2005 р. № 2866-IV. *Відомості Верховної Ради України*. 2005. № 52. Ст. 56.

Климко Ірина Олександрівна, студентка Інституту прокуратури та кримінальної юстиції, 1 курс магістратури, група 01-20м-з-03,
Карманний Євгеній Вадимович, доцент кафедри трудового права, кандидат технічних наук, доцент
Національний юридичний університет імені Ярослава Мудрого, м. Харків

АСПЕКТИ ВДОСКОНАЛЕННЯ ПИТАНЬ ОХОРОНИ ПРАЦІ В ПРОЦЕСІ РОБОТИ СУБ'ЄКТА ГОСПОДАРЮВАННЯ

***Анотація.** Проаналізовано стан проблеми охорони праці в Україні на теперішній час. Охарактеризовано аспекти вдосконалення питань охорони праці в процесі роботи суб'єкта господарювання. Досліджено досвід різних держав світу в питаннях забезпечення заходів щодо покращення умов охорони праці. Вироблено низку рекомендацій для стимулювання охорони праці.*

***Ключові слова:** стимулювання, заохочення, покарання, вдосконалення, охорона праці.*

Klymko I.O., Karmanniy Ye.V.

ASPECTS OF IMPROVEMENT OF OCCUPATIONAL HEALTH AND SAFETY IN THE WORK PROCESS OF THE BUSINESS ENTITY

***Abstract.** The state of the problem of labor protection in Ukraine at present is analyzed. Aspects of improving the issues of labor protection in the process of work of the business entity are described. The experience of different countries of the world in providing measures to improve working conditions is studied. A number of recommendations have been developed to stimulate labor protection.*

***Keywords:** stimulation, encouragement, punishment, improvement, labor protection.*

Актуальність. Постановка завдання. Проблема охорони праці на теперішній час є досить актуальною. Стан охорони праці в Україні прямо залежить від економічного стану в країні. В Основному Законі зазначено, що кожен має право на належні, безпечні й здорові умови праці, на заробітну плату, не нижчу від визначеної законом; використання праці жінок і неповнолітніх на небезпечних для їхнього здоров'я роботах забороняється. "Кожен, хто працює, має право на відпочинок" [1]. Це право забезпечується наданням днів щотижневого відпочинку, а також щорічної оплачуваної відпустки, встановленням скороченого робочого дня

щодо окремих професій і виробництв, скороченої тривалості роботи в нічний час. Громадяни мають право на соціальний захист, що включає право на забезпечення:

- у разі повної, часткової або тимчасової втрати працездатності;
- під час безробіття з незалежних від них обставин;
- у разі втрати годувальника;
- у старості та інших випадках, передбачених законом [2].

На підприємствах України фіксуються порушення нормативно-правових актів, таких як: неофіційне працевлаштування; відсутність нового та справного обладнання; штрафи для працівників; порушення норм пожежної безпеки та інше.

Широко затвердилася думка, що ще однією, досить серйозною проблемою є згода працівників на неоптимальні, шкідливі та небезпечні умови праці, адже зазвичай роботодавець пропонує зарплатню вище середньої.

Вищезазначені проблеми виникають не лише через роботодавців, але й з вини працівників, що є необізнаними та пасивними в тій чи іншій сфері. Люди, які не є офіційно влаштованими, не зможуть отримувати захист та страхування від нещасних випадків. Цей вид працевлаштування ніяким чином не контролюється державним наглядом і не аналізується статистичним спостереженням.

В Україні, крім виробничого травматизму, прослідковується високий рівень професійної захворюваності. На підприємствах України щорічно реєструється тисячі професійних захворювань. Аналізом професійної захворюваності виявлено, що професійна патологія зареєстрована у осіб різних професій, серед яких значною є частка інженерно-технічних працівників, зайнятих у різних галузях економіки. Ситуація з професійною захворюваністю, що склалася в Україні, вимагає реалізації комплексних заходів щодо створення умов праці, які забезпечать захист працюючих від несприятливого впливу професійних шкідливих чинників [3].

Багато українців працює за кордоном на постійній основі. Це свідчить про те, що доцільно було б розглянути розділ Закону України щодо охорони праці та адаптувати його відповідно до законодавства Євросоюзу. За кордоном підприємці вже давно прийшли до висновку, що більш економічно вигідно вкладати кошти в охорону праці, аніж прирікати себе на постійну ліквідацію наслідків нещасних випадків і аварій на виробництві, що бажано зробити і в нашій країні. У яку суму точно обходиться нещасний випадок в Україні поки що невідомо, оскільки статистичного обліку витрат та методики їх визначення не існує. Збереження життя і здоров'я людини не тільки на виробництві, але й за його межами

набуває особливого значення з огляду на соціальноекономічні та демографічні аспекти сучасного розвитку нашої держави [3].

Основна частина. Ефективність управління охороною праці повинно спиратись на економічний механізм, що передбачає систему заохочень для тих працівників, які сумлінно дотримуються вимог охорони праці, не допускають порушень правил та норм особистої та колективної безпеки, приймають активну і творчу участь у здійсненні заходів щодо підвищення рівня охорони праці на підприємстві. Колективний договір (угода) повинен закріплювати різного роду моральні і матеріальні заохочення цих працівників: оплата праці, премії (у тому числі спеціальні заохочувальні премії за досягнення високого рівня охорони праці), винагороди за винахідництво та раціоналізаторські пропозиції з питань охорони праці. Велику користь дає преміювання робітників управлінь, підрозділів, бригад, дільниць, цехів за тривалу роботу без порушень правил охорони праці, без травм і аварій. Крім матеріального заохочення, велике значення має також і моральне стимулювання, яке свого часу використовувалось в нашій країні і яке успішно використовують закордонні фірми. Форми морального стимулювання можуть бути найрізноманітнішими: від оголошення подяки до організації вечорів відпочинку, пікніків, круїзів для колективів, що досягли найкращих результатів з охорони праці.

Стимулювання діяльності з охорони праці направлено на створення зацікавленості працівників в підтримці і участі в заходах по забезпеченню здорових та безпечних умов праці. Відповідно до ст. 29 Закону України «Про охорону праці» до працівників підприємств можуть застосовуватися будь-які заохочення за активну участь та ініціативу у здійсненні заходів щодо підвищення безпеки та покращення умов праці. Стимулювання охорони праці – неодмінна умова попередження виробничого травматизму та профілактики профзахворювань [4].

Узагальнена схема методів стимулювання охорони праці на підприємстві представлена на рис. 1.

Оцінка ефективності заходів щодо поліпшення умов і охорони праці, є важливою функцією управління, яка повинна використовуватись для підготовки управлінських рішень щодо забезпечення безпеки функціонування виробничих і операційних процесів.

З урахуванням наведених положень, досвіду країн з розвинутою ринковою економікою та основних досягнень вітчизняної науки в галузі охорони праці та практичного досвіду українських вчених була запропонована методика визначення соціальної ефективності працезахоронних заходів.



Рис. 1. Узагальнена схема методів стимулювання охорони праці на підприємстві.



Рис. 2. Вимоги до параметрів, які має забезпечувати методика визначення ефективності охорони праці

Серед запропонованих вченими методичних засад оцінювання найбільш використовуємою в нашій країні стала методика, яка запропонована М. П. Гандзюком (рис. 3). Вона складається з трьох груп показників: економічних, технічних, соціальних.

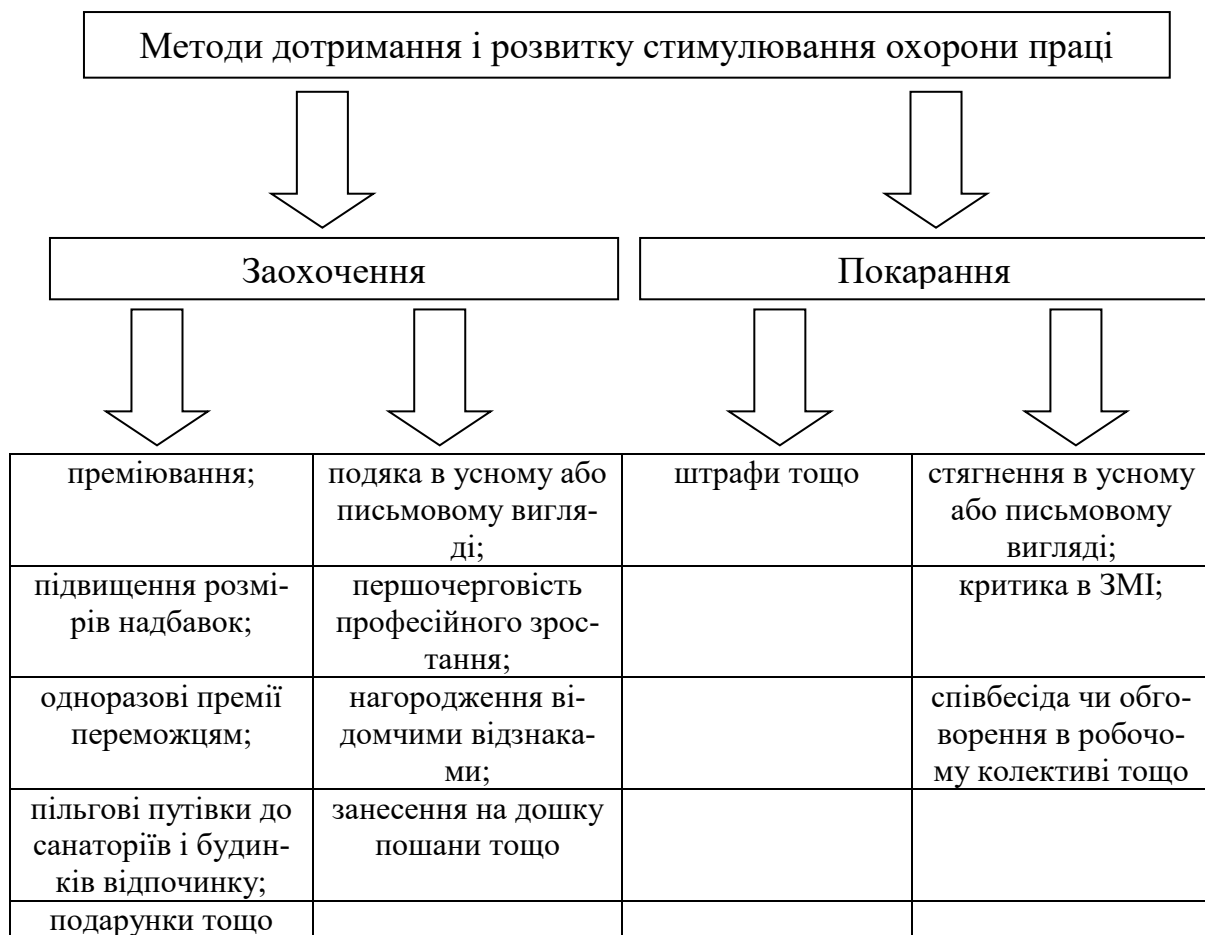
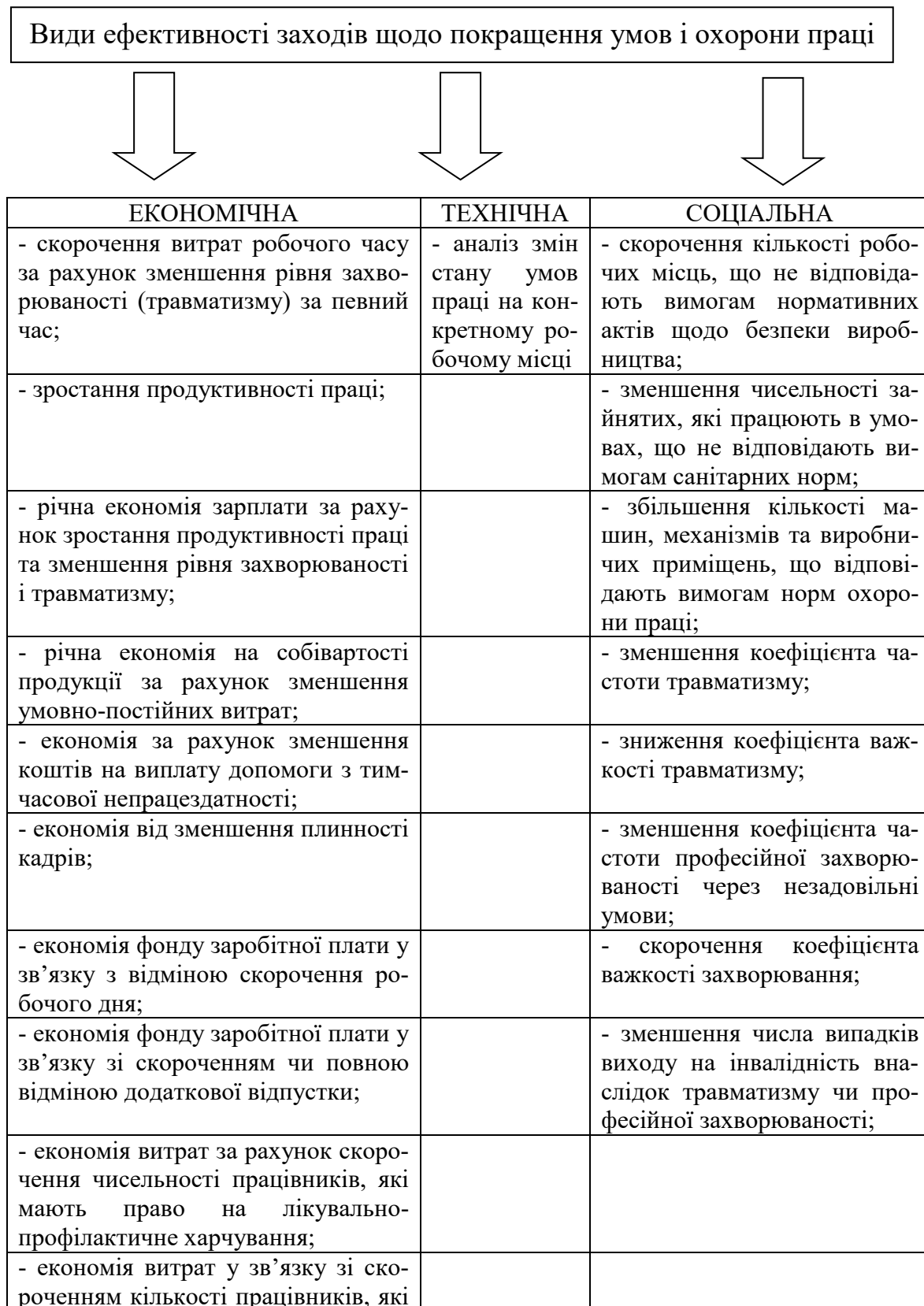

користуються правом на безкоштовне одержання молока або інших рівноцінних харчових продуктів		
--	--	--

Рис. 3. Складові методики оцінки ефективності заходів щодо покращення умов і охорони праці

Висновки. Для вдосконалення системи охорони праці в Україні необхідно адаптувати трудові процеси до можливостей працівника з урахуванням його здоров'я та психологічного стану, інформувати населення, проводити навчання, професійну підготовку і підвищення кваліфікації працівників з питань охорони праці, використання світового досвіду організації роботи щодо поліпшення умов і підвищення безпеки праці на основі міжнародного співробітництва. Крім того, слід покращити систему обліку стану охорони праці для унеможливлення приховування нещасних випадків на виробництві, що, на жаль, є вельми поширеним явищем на сьогодні.

Для створення безпечних та комфортних умов праці роботодавцям необхідно розробляти заходи для покращення умов праці працівників. Серед цих заходів необхідно передбачати:

- підвищувати ефективність наглядової функції адміністрації та служби охорони праці, що буде сприяти зменшенню кількості порушень вимог нормативних актів з безпеки та гігієни праці;
- проводити навчання з питань охорони праці, техніки безпеки та цивільного захисту з найманими працівниками;
- створювати комфортні умови праці, близькі до європейських, задля повернення заробітчан із-за кордону на Україну;
- розробити систему заохочення працівників щодо чіткого дотримання вимог інструкцій та інших правил на робочому місці.

Таким чином, в умовах сьогодення система управління охороною праці має базуватися не тільки на заходах з боку держави, але й на зацікавленості суб'єктів трудових правовідносин у збереженні належного фізичного стану працівника, що нерозривно пов'язано з економічним і соціальним благополуччям роботодавця.

Список використаних джерел

1. Конституція України.
2. Закон України «Про охорону праці».
3. <https://www.ilo.org/global/statistics-and-databases/lang--en/index.htm>
4. НПАОП 0.00-4.11-07 «Типове положення про діяльність уповноважених найманими працівниками осіб з питань охорони праці».
5. Наказ Держгірпромнагляду від 21.03.2007 р. № 56.

Коваленко Антон Сергійович, студент факультету комп'ютерних наук і програмної інженерії, 1 курс магістратури, група КН-м620,
Толстоусова Оксана Валеріївна, старший викладач кафедри безпеки праці і навколишнього середовища
*Національний технічний університет
«Харківський політехнічний інститут», м. Харків*

РОЗРОБКА СИСТЕМИ МОДЕЛЮВАННЯ ЗОРУ

***Анотація.** 350 мільйонів людей страждають від дальтонізму у всьому світі, а майже 17% людей не виявляють, що страждають від дальтонізму до 20 років. Проблема дальтонізму може приводити до порушень роботи людей багатьох професій та ускладнює виробничі процеси та може призвести до техногенних аварій і катастроф. Тож, розробка системи моделювання зору за допомогою сучасних ІТ технологій є актуальним напрямом для забезпечення безпеки людини в сучасних умовах життєдіяльності.*

***Ключові слова:** око, зір, проблеми зору, дальтонізм, ІТ-технології, програма, діагностика.*

Kovalenko A.S., Tolstousova O.V.

DEVELOPMENT OF A VISION SIMULATION SYSTEM

***Abstract.** 350 million people worldwide suffer from color blindness, and almost 17% of people do not find themselves suffering from color blindness before the age of 20. The problem of color blindness can lead to disruption of people of many professions and complicate production processes and can lead to man-made accidents and catastrophes. Therefore, the development of a vision modeling system using modern IT technologies is an important area for human safety in modern life.*

***Keywords:** eye, vision, vision problems, color blindness, IT technologies, program, diagnostics.*

Актуальність. Постановка завдання. 350 мільйонів людей страждають від дальтонізму у всьому світі, а майже 17% людей не виявляють, що страждають від дальтонізму до 20 років. Так, люди з дальтонізмом не можуть отримати доступ до деяких видів робіт, таких як пілот літака, пожежник або поліцейський; не можуть виконати прості завдання: визначити стиглість фруктів і овочів, вибрати одяг, розрізнити сигнали світлофора. Також такі люди можуть мати зниження гостроти зору і відчувати себе некомфортно в умовах надлишкової освітленості.

Не розрізнення кольорів, або їх відтінків порушує роботу дизайнерів, художників, водіїв транспорту, ускладнює виробничі процеси в текстильній промисловості тощо. Також розлади зору з цією проблемою можуть привести до техногенних аварій і катастроф. Тож, розробка сис-

теми моделювання зору за допомогою сучасних ІТ технологій є актуальним напрямом для забезпечення безпеки людини в сучасних умовах життєдіяльності.

Основна частина. Дальтонізм або кольорова сліпота – спадкова, рідше придбана, особливість зору людини і приматів, що виражається у зниженій здатності або повної нездатності бачити або розрізняти всі або деякі кольори [1].

Вважається, що близько 90% інформації людина отримує завдяки зору. Якщо це так, то очі інших тварин сприймають і 150%, і всі 200% інформації у порівнянні з нашими. Ми бачимо світ в кольорі, і наше колірне сприйняття називається трихроматичним.

Клінічно розрізняють повну і часткову колірну сліпоту. Найрідше спостерігається повна відсутність кольорового зору.

Часткова колірна сліпота має такі різновиди [2]:

1. Дихромія

– Дейтеранопія (англ. Deuteranopia) – зміни сприйняття зеленого кольору. Зелений колір змішується зі світло-оранжевим, ясно-рожевим, а червоний – з ясно-зеленим, світло-коричневим.

– Протанопія (англ. Protanopia) – зміни сприйняття червоного кольору, сприйманий спектр укорочений з червоного кінця. Червоний колір сприймається темнішим, змішується з темно-зеленим, темно-коричневим, а зелений – зі світло-сірим, ясно-жовтим, світло-коричневим.

– Тританопія (англ. Tritanopia) – відсутність колірних відчуттів у синьо-фіолетовій області спектру. Зустрічається вкрай рідко і практичного значення не має. При тританопії всі кольори спектру бачаться відтінками червоного або зеленого.

Найбільш поширеною причиною дальтонізму є успадкована проблема при розвитку одного або декількох з трьох наборів колірних конусів в оці. За підрахунками, 1,5% чоловіків страждають дальтонізмом, тоді як лише 0,5% жінок мають певні порушення для розрізнення кольорів. Чоловіки частіше страждають на дальтонізм, ніж жінки, оскільки гени, відповідальні за найбільш поширені форми дальтонізму, знаходяться на X-хромосомі. Оскільки жінки мають дві X-хромосоми, дефект в одній зазвичай компенсується інший, в той час як чоловіки мають тільки одну X-хромосому.

Дальтонізм [3] також може бути результатом фізичного або хімічного пошкодження ока, зорового нерву або частин мозку. Діагноз, як правило, проводиться за допомогою колірного тесту Ісіхара; проте існує і ряд інших методів тестування, включаючи генетичне тестування. Не існує лікування від дальтонізму. Спеціальні лінзи можуть допомогти

людям з червоно-зеленим на дальтонізм при яскравому освітленні. Існують також мобільні додатки, які можуть допомогти людям визначити кольору.

Наприклад, у транспортній сфері, у деяких країнах, як Бразилія, дальтонік не може отримати водійські права. Тож для вирішення проблем з дальтонізмом, автомобільна компанія Ford та Кембриджський університет спільно працюють над розробкою автомобіля, адаптованого до людей з цими вадами зору.

Для розробників WEB-сайтів у роботі WEB-дизайнерів також існує ця проблема у людей з дальтонізмом.

Додавання режиму для людей з порушенням сприйняття кольорів пов'язано з двома важливими особливостями:

- люди без порушень не можуть побачити проблему;
- важливі деталі можуть бути непомітні для IT-розробників з дальтонізмом.

Щоб впоратися з непорозумінням під час розробки, для людей з порушеннями кольоросприйняття, не варто використовувати тільки колір для передачі інформації. Це буває дуже складно, в яких колір має велике значення.

Також можна застосовувати спеціальні колірні палітри, які допоможуть людям з вадами зору розрізнити об'єкти.

Наприклад, при розробці комп'ютерних ігор для людей з цією проблемою, важливе розуміння значення кольору в грі і використовувати так звані пресети, які підійдуть для людей з дальтонізмом [4]. Для початку потрібно вибрати колір кожної категорії об'єктів, наприклад, ворогів, союзників, інтерактивних елементів і так далі. Далі слід підібрати кожній категорії свій колір, використовуючи відповідні палітри. Потім обов'язково потрібно це протестувати, щоб переконатися в правильності підбору кольору. Звичайно, художники і дизайнери не будуть бачити проблему, тому вони повинні працювати з пресетами - це дозволяє зробити роботу ефективнішою. Щоб зробити, IT продукт доступним для людей з порушенням сприйняття кольорів, можна використовувати спеціальні програми. Наприклад, Color Oracle, інструменти в Unity, Unreal Engine, Photoshop, Sim Daltonism, плагіни в Chrome, Colblindor і інше. Багато студій спеціально вводять додаткові елементи, щоб зробити свої продукти доступними. Наприклад, в Hue дуже важливо розрізнити кольори, тому розробники додали прості символи, які дозволяють розрізнити елементи. Традиційно в іграх червоний колір використовується для зображення небезпеки, а зелений для корисних речей. Але такий розподіл не підходить для людей з порушенням сприйняття кольорів, тому розробникам важливо шукати нові способи вирішити проблему. Так, вже є

продукти, як у Battlefield 1 працює дуже хороша система, яка дозволяє самостійно регулювати кольори союзників і супротивників. Це відмінне рішення, тому що люди з різноманітними порушеннями кольоросприйняття зможуть підлаштовувати гру під себе [4].

Аналогічні методи можна застосовувати для створення програм або продуктів для різних професій і сфер, де розпізнавання кольорів має велике значення.

Так, нами було прийнято рішення розробити таку систему яка зможе:

1) загрузити обране зображення, та вибрати потрібні обробки до будь-якого дальтонізму;

2) порівнювати його з початковим зображенням.

Це допоможе змоделювати зір людини щоб зрозуміти у яких кольорах можна розробляти сайти чи програми для людей з вадами зору та чи можна їх допускати до роботи де необхідно розрізнити кольори.

Висновки. Отже, абсолютно точно можна запевнити, що наразі дуже актуальним напрямком є побудова та удосконалення систем моделювання зору. Адже, такі системи дадуть можливість людям займатися улюбленою справою, забезпечити безпеку у повсякденному житті та запобігти техногенним аваріям та катастрофам.

Список використаних джерел

1. Око – <https://ru.wikipedia.org/wiki/Око>
2. Дальтонізм – <https://ru.wikipedia.org/wiki/Дальтонізм>
3. Шапиро Л. Компьютерное зрение: Пер. с англ. / Л. Шапиро, Дж. Стокман – М.: Бинوم. Лаборатория знаний – 2006. – 752 с.
4. Как дальтонизм влияет на опыт игроков — основные проблемы и их решения [Электронный ресурс] // URL: <https://dtf.ru/gamedev/68075-kak-daltonizm-vliyaet-na-opyt-igrokov-osnovnye-problemy-i-ih-resheniya>

Ковальова Анастасія Сергіївна, Колодяжний Дмитро Олександрович, студенти санітарно-технічного факультету, 3 курс бакалаврата, група Е-31,

Лебедєва Олена Сергіївна, доцент кафедри безпеки життєдіяльності та інженерної екології, кандидат технічних наук, доцент
Харківський національний університет будівництва та архітектури, м. Харків

ДОСЛІДЖЕННЯ ВЛАСТИВОСТЕЙ БІОЧАРУ ЯК СОРБЕНТА ДЛЯ ОЧИЩЕННЯ СТІЧНИХ ВОД ВІД ОРГАНІЧНИХ ЗАБРУДНЕНЬ

***Анотація.** В статті визначено сорбційні властивості біовугілля, отриманого з сосни: сорбційну ємність, швидкість сорбції та ефект очищення стічних вод від органічних забруднень (ХСК).*

***Ключові слова:** деревне біовугілля, стічні води, адсорбція, ХСК, сорбційна ємність.*

Kovaleva A.S., Kolodyazhny D.O., Lebedeva O.S.
**INVESTIGATION OF PROPERTIES OF BIOCAR AS A SORBENT
FOR TREATMENT OF WASTEWATER FROM ORGANIC
POLLUTIONS**

***Abstract.** The article defines the sorption properties of biochar obtained from pine: sorption capacity, sorption rate and the effect of wastewater treatment from organic pollutants (COD).*

***Keywords:** wood charcoal, wastewater, adsorption, COD, sorption capacity.*

Актуальність. Постановка завдання. В даний час не дивлячись на постійне вдосконалення методів очищення гостра проблема екологічної небезпеки стічних вод для природних об'єктів не знижується. Це обумовлено, з однієї сторони, постійно наростаючим числом нових матеріалів та нових технологій виробництва, у яких використовується вода, з інших сторін - зростаючим вимогам до допустимої екологічно безпечної концентрації забруднень при скиді стічних вод у природні водні об'єкти (екологічне нормування).

Серед найбільш розповсюджених забруднених стічних вод залишається з'єднання вуглецю (ХСК). Целюлозно-паперова промисловість (ЦПП) належить до найбільш водоспоживаючих галузей, а, отже, є потенційним джерелом високої екологічної небезпеки для природних водних об'єктів, куди здійснюється скидання стічних вод підприємствами галузі. Підприємства ЦПП в Україні стабільно розвиваються й збільшують виробництво, проте рівень використовуваних технологій з очищення стічних вод на них знаходиться на рівні ХХ століття. Вітчизняні підприємства целюлозно-паперової промисловості виробляють папір та картон з вторинного волокна – макулатури. Стічні води, що утворюються на цих виробництвах, мають дуже високий рівень забруднення завислими речовинами (до 900 мг/дм³) і органічними сполуками, які контролюються показником ХСК [1, 2]. Співвідношення БСК/ХСК в стічних водах, що утворюються на підприємствах ЦПП при використанні макулатури, дещо нижче, ніж в стічних водах, що утворюються при використанні технологій хімічної варки целюлози. Це свідчить про високу стійкість цих стічних вод до біологічного окиснення, а, отже, ускладнює їх ефективне знешкодження на біологічних очисних спорудах і потребує

додаткової обробки – передочистки або доочистки фізико-хімічними методами.

Таким чином, для забезпечення високого рівня екологічної безпеки целюлозно-паперового виробництва необхідно використовувати спеціальні сучасні технології вилучення органічних речовин (в тому числі суспендованих) з стічних вод, які враховують особливості хімічного складу стічних вод та передбачають можливості подальшої утилізації отриманої маси [3 - 5].

Основна частина. Об'єкт дослідження - сорбційні властивості біовугілля при видаленні органічних забруднень із стічних вод. У ряді схем водоположення (водопідготовки та очищення стічних вод) успішно використовуються фізико-хімічні методи обробки, зокрема адсорбція. Однак широкому введенню цих методів перешкоджає висока вартість сорбентів, складних технологій отримання та екологічно небезпечних технологій регенерації. Одним з перспективних рішень цих проблем сорбційної очистки є використання біовугілля. Завдяки високій питомій площі поверхні, добре розвинена пориста структура та функціональність поверхні біовугілля використовується як недорогий адсорбент для адсорбції органічних та мінеральних азотвмістних забруднень з водних розчинів. Біовугілля отримували із деревини стовбура сосни звичайної (*Pinus sylvestris* L.) (після зняття короїду) шляхом піролізу при найвищій температурі нагрівання 700°C протягом 45 хв. у середовищі з низьким вмістом кисню. Для лабораторних експериментів використовувались реальні стічні води паперової фабрики.

Для проведення експериментів з очищення водних середовищ біовугілля за допомогою сит розділили на наступні фракції: 1-1,25 мм, 1,25-2,5 мм, 2,5-5 мм, 5-7 мм. Експерименти з фракціями біовугілля проводили в динамічних (видалення органічних забруднень із стічних вод паперової фабрики). Склад досліджених стічних вод наведено в табл. 1.

Таблиця 1. Склад стічних вод, використаних в експериментах.

Вид стічних вод	pH	ХСК, мг O ₂ /дм ³	Концентрація N-NH ₄ , мг/дм ³	Солевміст, мг/дм ³
Стічні води паперової фабрики	8,12	230,4-295,0	1,3	620

Дослід проводили на лабораторній установці (рис. 1), що складається з чотирьох пластикових колонок циліндричної форми (довжиною 133 мм і діаметром 21,5 мм), закріплених на штативі. Кожна колонка була забезпечена металевим фільтром для запобігання висипання заванта-

ження (біовугілля). У кожному стовпчику був відвід, виконаний з гумової трубки, з регулятором швидкості потоку на виході. Колонки були закріплені на штативі.



Рис. 1. Установка для проведення досвіду з очищення стічних вод від ХСК: 1 штатив, 2 - колонка, 3 - регулятор, 4 - відведення рідини, 5 - металевий фільтр.

У кожену колонку завантажували точно зважені фракції біовугілля масою 2,2 - 2,6 м. Через нерухомий шар навішування з біовугілля з певною швидкістю фільтрували реальну стічну воду паперової фабрики, яка працює на макулатурі. Вихідна концентрація ХСК в стічній воді складала 295 мг $O_2/дм^3$. Контролювали такі показники обробки: тривалість контакту сорбенту з очищується рідиною, обсяг профільтрованої рідини (швидкість фільтрування), концентрацію органічних забруднень (ХСК) в профільтрованої стічній воді, швидкість сорбції та сорбційну ємність.

Швидкість сорбції органічних забруднень на біовугіллі ($V_{сорб}$) розраховували за формулою:

$$V_{сорб} = C_i - C_{i-1} / T,$$

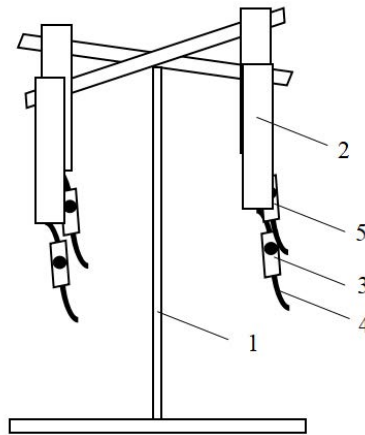
де C_i – ХСК профільтрованої стічної води у i відборі, мг $O_2/дм^3$;
 C_{i-1} – ХСК профільтрованої стічної води в відборі $i-1$, мг $O_2/дм^3$;
 T – час між відборами $i-1$ и i , год.

Сорбційну ємність біовугілля визначали за формулою:

$$CE = \frac{(C_{вих} - C_i)}{1000M} V + \left(\frac{(C_{вих} - C_{(i-1)})}{1000M} \right) V,$$

де $C_{вих}$ – ХСК вихідної стічної води, мг $O_2/дм^3$;
 V – об'єм профільтрованої стічної води, $см^3$;
 M – маса сорбента, г.

Таблиця 2. Показники очищення стічних вод від органічних забруднень сорбційним методом за допомогою біовугілля.

Умови експерименту	Фракції біочара, мм	Сорбційна ємність, мг/г	Ефект очищення, %	Швидкість сорбції, мг ХПК/г·год
Динамічні	1-1,25	11,6	92,2	26,8
	5,0-7,0	2,3	65,8	7,6

Висновки. В результаті проведених експериментальних досліджень встановлено сорбційні характеристики (сорбційна ємність, швидкість сорбції і ефект очищення) біочара, отриманого в лабораторних умовах з деревини сосни. Експериментальну кількісну оцінку сорбційних характеристик проводили в динамічних умовах.

Найбільш високі показники в сорбційній очистці водних середовищ від органічних забруднень (реальних стічних вод паперової фабрики) продемонструвала найменша фракція біочара - 1-1,25 мм. Максимальна сорбція органічних забруднень цією фракцією біочара відбувалася дуже швидко - ≤ 15 хв, сорбційна ємність досягала 11,6 мг ХСК/г, швидкість сорбції - 30,0 мг ХСК/г·год. Ефект очищення стічних вод від органічних речовин коливався від 33,3 до 92,2 %.

Список використаних джерел

1. Henze, M. *Wastewater Treatment: Biological and Chemical Processes*. Berlin Heidelberg, NewYork: Springer, 2002.
2. Hubbe M., Metts JR., Hermosilla D., Blanco MA., Yerushalmi L., Haghghat F., Lindholm-Lehto P., Khodaparast Z., Kamali M. and Elliott A. *Wastewater treatment and reclamation: A review of pulp and paper industry practices and opportunities*. *BioRes.* 2016; 11(3): 7953-8091.
3. Iurchenko V., Smyrnov O., Yesin M., Levashova Y. *Effect of the redox-potential on sludge liquor phosphatation in biological phosphorus removal technologies*. *Water and Ecology.* 2019, 24: 26-37. <http://dx.doi.org/10.23968/2305-3488.2019.24.3.26-37>.
4. Massoompour A.R., Borghei S.M., Mohammad Raie. *Enhancement of biological nitrogen removal performance using novel carriers based on the recycling of waste materials*. *Water Research.* 2020, 170. doi.org/10.1016/j.watres.2019.115340.
5. Chemerys V., Baltrėnaitė E. *A review of lignocellulosic biochar modification towards enhanced biochar selectivity and adsorption capacity of potentially toxic elements*. *Ukrainian Journal of Ecology.* 2018; 8(1): 21–32. [doi: 10.15421/2017_183](https://doi.org/10.15421/2017_183).

Ковальчук Анна Павлівна, студентка Інституту підготовки кадрів для органів юстиції України, 2 курс бакалаврату, група 04-19-03,
Луценко Олена Євгенівна, асистент кафедри трудового права, кандидат юридичних наук
Національний юридичний університет імені Ярослава Мудрого, м. Харків

ОСОБЛИВОСТІ ПРАЦЕВЛАШТУВАННЯ ПОМІЧНИКА АДВОКАТА

Kovalchuk A.P., Lutsenko O.Ye.
FEATURES OF EMPLOYMENT OF THE LAWYER ASSISTANT

Актуальність. Актуальність обраної теми дослідження зумовлена рядом причин. З одного боку, законодавством передбачено право кожного адвоката мати власного помічника. Але реалізувати таке право адвокат має у відповідності із трудовим законодавством. З іншого боку, для юристів, які бажають стати адвокатами, надзвичайно важливо набуті стаж роботи у сфері права. Праця помічником адвоката може допомогти їм накопичити достатній обсяг досвіду роботи і водночас допоможе ознайомитись із особливостями майбутньої професії. Саме тому, для кандидатів на посаду помічника адвоката також важливо дотримання вимог трудового законодавства щодо працевлаштування. В межах даної роботи будуть досліджені питання працевлаштування помічника адвоката.

Постановка завдання. Для початку потрібно охарактеризувати правовідносини у сфері адвокатської діяльності. Не всі правовідносини в даному випадку можуть регулюватись трудовим законодавством. Найбільш поширеними є відносини між адвокатом та клієнтом, адвокатом та обслуговуючим і допоміжним персоналом, а також адвокатом і адвокатським бюро чи адвокатським об'єднанням. Саме відносини між адвокатом та допоміжним і обслуговуючим персоналом є трудовими. До кола цих відносин входять і відносини між адвокатом та помічником адвоката.

Основна частина. Ключовими нормативно-правовими актами які регулюють питання працевлаштування помічника адвоката є Кодекс законів про працю України, Закон України «Про адвокатуру та адвокатську діяльність» та Положення про помічника адвоката.

Відповідно до ч. 1 ст. 16 Закону України «Про адвокатуру та адвокатську діяльність», адвокат може мати помічників з числа осіб, які мають повну вищу юридичну освіту. Помічники адвоката працюють на пі-

дставі трудового договору (контракту), укладеного з адвокатом, адвокатським бюро, адвокатським об'єднанням, з додержанням вимог цього Закону і законодавства про працю [1].

З цього припису випливає те що помічник адвоката може мати різних роботодавців. Трудовий договір із помічником адвоката може укласти само зайнятий адвокат, або адвокатське бюро чи адвокатське об'єднання. В останніх двох випадках помічник адвоката хоча і виконуватиме допоміжні функції по відношенню до адвоката, адвокатського бюро чи адвокатського об'єднання, однак такий адвокат не буде роботодавцем свого помічника хоча і буде його керівником.

Посада помічника адвоката, так само як і інші посади у випадку працевлаштування передбачає певні кваліфікаційні вимоги яким має відповідати кандидат. Дане питання перш за все врегульовано Положенням про помічника адвоката. [3]. Помічник адвоката – фізична особа, яка здійснює діяльність на підставі та в порядку, що передбачені Законом України «Про адвокатуру та адвокатську діяльність», Кодексом законів про працю України, Правилами адвокатської етики та Положенням про помічника адвоката. Помічником адвоката може бути фізична особа, яка:

- є громадянином України або іноземним громадянином, чи особою без громадянства;
- отримала дозвіл на працевлаштування в Україні на посаду помічника адвоката;
- має повну вищу юридичну освіту (є магістром за спеціальність «Право» чи «Міжнародне право» «Правоохоронна діяльність»);
- володіє державною мовою;
- прослухала спеціальний курс-інструктаж введення в професію помічника адвоката у Вищій школі адвокатури НААУ [3].

Одним з проблемних аспектів працевлаштування помічника адвоката є розрізнення моменту прийняття особи в якості помічника адвоката із моментом отримання помічником адвоката посвідчення. Відповідно до статті 21 Кодексу законів про працю України [3] трудовий договір – це угода між працівником і власником підприємства, установи, організації або уповноваженим ним органом чи фізичною особою, за якою працівник зобов'язується виконувати роботу, визначену цією угодою, з підляганням внутрішньому трудовому розпорядкові, а власник підприємства, установи, організації або уповноважений ним орган чи фізична особа зобов'язується виплачувати працівникові заробітну плату і забезпечувати умови праці, необхідні для виконання роботи, передбачені законодавством про працю, колективним договором і угодою сторін [2].

Таким чином, за загальним правилом особа набуває статусу працівника відповідної посади після укладення трудового договору – з моменту працевлаштування. Проте, Положенням про помічника адвоката передбачено набуття статусу помічника адвоката з моменту отримання посвідчення помічника адвоката. Через ускладненість вказаної процедури на практиці існує інтервал між укладенням з особою трудового договору на виконання обов'язків помічника адвоката від отримання посвідчення помічника адвоката [3].

Дане питання має неабияке практичне значення. Для звільнення від стажування та підтвердження стажу роботи у сфері права потрібно встановити момент початку обліку праці особи в якості помічника адвоката. В свою чергу через отримання посвідчення адвоката пізніше за офіційне працевлаштування особа може втратити частину такого стажу і це порушуватиме її право на отримання статусу адвоката. Зокрема відповідно до Положення про помічника адвоката особа, яка не має посвідчення помічника адвоката встановленого зразка та дані про яку не внесено до Єдиного реєстру адвокатів України, не має статусу помічника адвоката та права виконувати пов'язані з цим статусом дії [3].

Висновки. Отже, на нашу думку при працевлаштуванні помічника адвоката процедура отримання посвідчення помічника адвоката не повинна негативно впливати на обчислення стажу роботи помічником адвоката. Ускладненість та бюрократизованість такої процедури створює проблеми при обрахуванні стажу роботи помічником адвоката. Тому в даному випадку слід орієнтуватись на положення Кодексу законів про працю, як нормативно-правового акту вищої юридичної сили по відношенню до Положення про помічника адвоката і виходити з того, що стаж роботи помічником адвоката повинен обраховуватись з моменту працевлаштування а не отримання посвідчення помічника адвоката.

Список використаних джерел

1. Про адвокатуру та адвокатську діяльність : Закон України від 05.07.2012 № 5076-VI. Відомості Верховної Ради України. 2013. № 27. Ст. 282.
2. Кодекс законів про працю України : Закон України від 10.12.1971 № 322-VIII. Відомості Верховної Ради УРСР. 1971. Дод. до № 50.
3. Положення про помічника адвоката : затверджене рішенням Ради адвокатів України від 25.09.2015 № 113. URL: https://unba.org.ua/assets/uploads/legislation/pologennya/2018-09-08-polozhennya-140_5bbc6f2dba29f.pdf

Ковтонюк Поліна Василівна, студентка Інституту підготовки кадрів для органів юстиції України, 2 курс бакалаврату, група 04-19-06,
Вєтухова Ірина Анатоліївна, доцент кафедри трудового права, кандидат юридичних наук, доцент
Національний юридичний університет імені Ярослава Мудрого, м. Харків

МІСЦЕ І РОЛЬ ТРУДОВОГО ПРАВА В ПРАВОВІЙ СИСТЕМІ УКРАЇНИ

***Анотація.** У даній роботі зазначено, що на сьогодні однією з тих галузей національного права, що найбільш стрімко розвиваються та вдосконалюються, є трудове право в цілому. Як одне з керівних у національній системі, воно посідає важливе значення у громадському побуті кожного суспільства, в соціальних змінах, котрі проходять в Україні. Формування правової держави вимагає завершення розробки нового Трудового кодексу, інших законів, котрі мають важливу роль для вдосконалення демократичних ідеалів у державі, покращення діючого трудового законодавства враховуючи той досвід, котрий сформувався під час демократичних перемін. Зазначено, що настав час усунення колізій та проблем у діючому законодавстві про працю, потребує реальної переміни практика місцевої нормотворчості. Підсумовано, що демократичні зрушення, котрі відбулися в Україні, прийняття Конституції України, напрям на реалізацію правової реформи обумовили перегляд традиційних уявлень правової науки радянського та сучасного періодів про право та його джерела, у тому числі й першоджерела трудового законодавства.*

***Ключові слова:** трудове право, законодавство, право, відносини, галузь, система, гарантії.*

Kovtonyuk P.V., Vetuhova I.A. THE PLACE AND ROLE OF LABOR LAW IN THE LEGAL SYSTEM OF UKRAINE

***Abstract.** This paper notes that today one of the areas of national law that is developing and improving the most rapidly is labor law in general. As one of the leaders, it is important in the social life of every society, in the social changes that are taking place in Ukraine. The formation of the rule of law requires the completion of the new Labor Code, other laws that play an important role in improving democratic ideals in the state, improving existing labor legislation, taking into account the experience gained during democratic change. The time has come to eliminate conflicts and problems in the current labor legislation, which requires real change and the practice of local norms of creativity. The democratic changes that took place in Ukraine, the adoption of the Constitution of Ukraine, the direction of legal reform led to a revision of traditional ideas of legal science of the Soviet and modern periods about law and its sources, including the sources of labor law. According to Art. 8 of the Constitution of Ukraine, it has the highest legal force; laws and other regulations are adopted on its basis and must comply with it.*

***Keywords:** Labor law, legislation, law, relations, industry, system, guarantees.*

Актуальність. Постановка завдання. Формування та вдосконалення системи трудового законодавства нашої держави реалізувалось в передумовах соціалістичної структури національного права, що ґрунту-

валось, як вказують, на ідеальній теорії положень права і була одним з сфер правового позитивізму. За цією сутністю право визначалось як піднесена до рівня права воля керівного класу. А тому, і всі нормативно-правові акти вважалися легальними, незалежно від їх змісту. Право як окреме явище ототожнювалося з юридичними нормами, породженими державою, і тому країна вважалася первинною, а право – похідним. Воно було актом країни, втрачаючи тим самим своє самостійне значення. Якщо виходити з того, що право формується країною, в залежності від публічної влади, то очевидно, що дані положення будуть слугувати правам тих людей, у яких структурах перебуватимуть органи влади, що, в кінцевому результаті і показує історичний досвід колишньої країни.

Очевидно, що за таких умов про трудове право як про якийсь виняток із загального правила говорити не доводилося. І воно «вірніо служило» інтересам «підвищення раціональності суспільного виробництва та поступовому перетворенню праці на благо громадського суспільства в першу життєву потребу кожної працездатної людини». Тому, на сьогодні підхід до тлумачення визначення та сутності трудового законодавства потребує дещо інших факторів, інших від його звичного тлумачення, прийнятого національною думкою трудового права.

Основна частина. За своєю сутністю та соціальним значенням трудове право має гуманістичний характер. У своїй базі воно налаштоване на захист прав та свобод людей, котрі вимушені в силу об'єктивних фактів продавати власну робочу силу. Більше того, вважається, що трудове право належить до сфери соціального права. Тобто це таке право, яке встановлює соціальні гарантії для певної частини суспільства з метою надання їм рівних можливостей участі у суспільно-трудовах відносинах та має забезпечувати дотримання соціального миру і злагоди у суспільстві. Трудове право розвивалося протягом майже двох тисячоліть разом з формуванням капіталістичних суспільних відносин та формувалось у вільну сферу після Другої світової війни. Вся національна історія трудового законодавства – це, в двох словах, історія соціального законодавства.

Процедура формування капіталістичного ринкового виробництва з його технологією та науково-технічним прогресом, економічними недоліками, використанням найманої праці, котрі супроводжувалися збільшенням робітничого руху та особливо страйкової боротьби, вимагали потужні країни піти шляхом створення трудового або, як його ще називають, робітничого права. Залучення країни в регулювання взаємовідносин, взаємопов'язаних із використанням праці, через публікацію нормативно-правових актів у цій сфері найперше відносилось до захисту праці жінок та молодих працівників. Здійснення імперативного соціального страхування, а також формування особливих юрис-

дикційних установ для охорони інтересів певних соціальних груп найманих працівників говорили про соціальну налаштованість у підходах до регулювання даних трудових відносин. Поряд із виключно державними заходами у даній галузі набувають незалежного значення методи, взаємопов'язані із самозахистом найманих працівників, котрі з ціллю захисту власних інтересів починають формувати профспілки. Однак, у трудовому законодавстві появляються нові суб'єкти, котрі виступають на стороні працівників, та нові норми, котрі регулюють трудові відносини і не є при цьому результатом країни чи її органів [4].

Вагоме становище у структурі суспільних відносин, котрі включаються до суті трудового законодавства, посідають відносини, котрі пов'язані з працевлаштуванням населення. Наприклад, до вже звиклих нам суб'єктів трудових відносин у взаємовідносинах, котрі виникають щодо працевлаштування, долучаються ще й установи, які покликані забезпечувати зайнятість всього населення. Водночас, взаємовідносини працевлаштування можуть формуватись на взаємній тристоронній домовленості: по-перше, між роботодавцем та установою працевлаштування; по-друге, органом працевлаштування та працівником, по-третє, між підпорядкованим працівником та роботодавцем щодо працевлаштування. Ще одним з різновидів суспільних відносин, котрі щільно пов'язані з трудовими і входять до предмета трудового права, вважаються відносини, пов'язані з підготовкою осіб прямо на виробництві, підвищенням кваліфікації та перекваліфікацією працівників, що перебувають у трудових відносинах. Визначальною особливістю трудових відносин є їх довго тривалий та стабільний характер, а тому, виникнувши один раз, вони не зупиняються одразу, а продовжуються протягом певного, іноді довгого періоду. Поки існують трудові відносини, що виникли на підставі укладення трудового договору, працівник може тимчасово не виконувати свою трудову функцію, а навчатися безпосередньо на виробництві або ж підвищувати власну кваліфікацію в інших спеціалізованих установах [1].

На сьогодні незалежність трудового права як галузі права не є предметом дискусії в юридичній науці. Протягом багатьох років свого існування воно утвердилося на чільних позиціях тепер вже і системи права України, а тому спроби розглядати його як «непрофілюючу» чи «як комплексну – другорядну» галузь права не мають суттєвого значення. Переміни характеру праці, способів залучення до праці, привнесення у трудові відносини елементів найму і купівлі-продажу робочої сили не змінюють орієнтації щодо юридичної природи норм, котрі забезпечують ці відносини. Страхи, котрі з'являються останнім часом серед правників, що при переході до ринкової економіки трудове законодавство як система пропаде і можливість формування поява контрактів у трудових

відносинах – перша ознака краху трудового права, не мають під собою реальної основи [3].

Хочемо зазначити, що свідченням подальших умов існування трудового права може бути хоча б практика держав з потужною ринковою економікою, де, незважаючи на певну кризу даної галузі, сумнівів з приводу існування трудового права у їх юридичних структурах не виникає. Поняття «трудове право» можна розглядати у декількох аспектах. І залежно від рівня сприйняття та уявлення (побутового чи фахового) його багатоаспектність може бути досить різноплановою. При цьому не варто забувати і відкидати той факт, що трудове право на відміну, наприклад, від фінансового, земельного чи кримінального права, стосується значної маси суб'єктів правових відносин, а отже, його розуміння і поняття крізь уяву і свідомість безпосередніх виконавців теж може бути предметом розгляду.

Висновки. Таким чином, головною функцією трудового права, як відомо, є захист трудових прав працівників, які працюють з підпорядкуванням. З цією метою трудове законодавство встановлює цілу систему правових гарантій та правил охорони праці усіх працюючих. Усі ці відносини, які виникають у результаті здійснення нагляду і контролю уповноваженими органами, незважаючи на їх яскраво виражений публічно-правовий характер, традиційно вважаються відносинами, що тісно пов'язані з трудовими, і включаються до предмета трудового права. Вони забезпечують належне функціонування трудових відносин і можуть виникати як під час їх існування, так і в окремих випадках до їх виникнення; наприклад, при введенні в експлуатацію нових і реконструйованих виробничих об'єктів необхідно отримати дозвіл органів нагляду за охороною праці [2].

Список використаних джерел

1. Конституція України в редакції від 01.01.2020 року URL: <https://zakon.rada.gov.ua/laws/show/254к/96-вр#Text>
2. Кодекс законів України про працю в редакції від 27.02.2021 року URL: <https://zakon.rada.gov.ua/laws/show/322-08#Text>
3. Ярошенко О.М. Теоретичні та практичні проблеми джерел трудового права України: Монографія. – Х.: Вид. СПД ФО Вапнярчук Н.М., 2016. – 456 с.
4. Ярошенко О.М. Акти Міжнародної організації праці та їх значення для державного управління // Актуал. пробл. держ. управління: Зб. наук. пр. – Х.: ХарПІ УАДУ, 2020. – № 1 (12). – С. 87 – 92.
4. Ярошенко О.М. Система правових актів про працю // Актуал. пробл. держ. управління: Зб. наук. пр. – Х.: ХарПІ УАДУ, 2012. – № 2 (13). – С. 265 – 267.

Костюкович Володимир Миколайович, студент Інституту прокуратури та кримінальної юстиції, 1 курс магістратури, група 01-20м-з-02,
Карманний Євгеній Вадимович, доцент кафедри трудового права, кандидат технічних наук, доцент
Національний юридичний університет імені Ярослава Мудрого, м. Харків

ТЕРОРИЗМ В УМОВАХ ПАНДЕМІЇ COVID-19. ВПЛИВ КАРАНТИНУ ТА ПОСИЛЕНИХ ПРОТИЕПІДЕМІЧНИХ ЗАХОДІВ НА ТЕРОРИСТИЧНУ ДІЯЛЬНІСТЬ

***Анотація.** В науковій статті розглянуто вплив карантину та посиленних проти епідемічних заходів, щодо запобігання поширенню гострої респіраторної хвороби COVID-19 на здійснення терористичної діяльності, а також досліджується питання застосування COVID-19 в якості біологічної зброї.*

***Ключові слова:** тероризм, COVID-19, біологічна зброя.*

Kostyukovych V.M., Karmanniy Ye.V.

TERRORISM IN THE CONVENTION OF THE COVID-19 PANDEMIC. EFFECT OF QUARANTINE AND ENHANCED ANTI-EPIDEMIC MEASURES ON TERRORIST ACTIVITIES

***Abstract.** The scientific article considers the impact of quarantine and enhanced anti-epidemic measures to prevent the spread of acute respiratory disease COVID-19 on terrorist activities, as well as the use of COVID-19 as a biological weapon.*

***Keywords:** terrorism, COVID-19, biological weapons.*

Актуальність. Постановка завдання. Пандемія COVID-19 стала одним із найбільш тяжких викликів для людства за останні десятиліття. Саме в цей період підвищеної напруженості та страху перед всеохоплюючою хворобою терористична діяльність продовжує становити загрозу для життя та здоров'я населення, а її ініціатори шукають все нові засоби та прийоми для досягнення своїх цілей з використанням вірусів та подібної біологічної зброї.

Завдання даної роботи полягає в аналізі як і в пом'якшуючих, так і посилюючих факторів пандемії у терористичній діяльності, а також дослідження ступені загрози використання вірусу COVID-19 в якості засобу терористичних атак.

Основна частина. В сучасному світі тероризм є ідеальним інструментом дестабілізації суспільства. Незважаючи на те, що пандемія COVID-19 та боротьба з нею зайняла першочергову увагу світового суспільства, терористична діяльність продовжує своє існування та адапту-

ється до нових правил.

Зі спалахом коронавірусної хвороби більш активніше терористична активність стала проявлятися в кіберпросторі. За повідомленнями Всесвітньої організація охорони здоров'я, ще на початку квітня 2020 року в понад 5 разів зросли кібератаки на сервери, електронні адреси та інші електронні системи Організації об'єднаних націй, особливо на сфері пов'язані з протидією COVID-19. На протязі 2020 року, жертвами кібератак стали численні інформаційні ресурси, зокрема "Worldometers.info" (основне джерело статистики коронавірусу), державні урядові організації у сфері охорони здоров'я, а також сервери лабораторій та інших установ, що займались розробкою та випробуванням вакцин.

Окремим витком терористичної діяльності в цифровій мережі стала пропагандистська діяльність. Карантинні обмеження та самоізоляція змушують людей почуватись себе самотніми та слабкими, а для деяких постає питання безробіття та необхідності матеріального забезпечення, що створює процвітаюче поле діяльності для вербувальників терористів.

Зокрема, найбільш поширеним інформаційним фронтом у пропаганді терористів виступають теорії змови, щодо спеціального поширення COVID-19 як біологічної зброї Сполученими Штатами Америки, Китайською Народною Республікою та країнами західної Європи. Пропаганда акцентується на одному, що західні держави намагаються домінувати над мусульманським світом за рахунок вірусу і навіть мають на меті ліквідувати мусульман. Дані обставини в поєднанні з пригніченою соціальною атмосферою забезпечують сприятливе середовище для екстремістської поведінки та поповнення складу терористичних організацій.

Посилення карантинних заходів та контроль за дотриманням режиму самоізоляції населення, як наслідок створює прогалини в роботі правоохоронних органів, в частині забезпечення заходів безпеки, що також стало активно використовуватись терористичними організаціями.

Зокрема лише за період з 11 по 17 березня 2020 року, терористична організація "Ісламська держава" встигла здійснити атаки в Єгипті, Нігері, Нігерії, Філіппінах, Сомалі та Ємені. Виключно у квітні 2020 року терористи з організації "ІДІЛ здійснили понад сотню атак в Іраці, що стало рекордним показником порівняно з минулими роками. Особливої жорстокості були здійсненні терористичні акти в Афганістані, де терористи "Ісламської держави" в травні 2020 року здійснили нищівну атаку в похоронному бюро в Нангагарі, що мало наслідком 24 вбитих, 68 поранених осіб. В той же період терорист "Ісламської держави" здійснив атаку в пологовому відділенні в Кабул, який вбив 16 вагітних жінок та немовлят.

Вперше за довгий час скоординовані атаки терористів відбулись і в Європі. Так, 2 листопада 2020 року у м. Відні поблизу синагоги "Штадт-

темпель” було здійснено організований терористичний напад, внаслідок якого було вбито вісім людей, також кілька осіб отримали поранення.

Досить резонансним був терористичний напад у Франції в передмісті Парижа Конфлан-Сент-Онорін, де 16 жовтня 2020 року було вбито шляхом обезголовлювання вчителя середньої школи Самуеля Паті.

Вказані обставини свідчать, що терористична загроза з впровадженням посиленних протиепідемічних заходів не зникла, а навпаки створює нові адаптивні шляхи для досягнення цілей тероризму.

Однак варто відмітити і послаблюючі фактори, які вплинули на терористичну діяльність у зв'язку з поширенням коронавірусної хвороби. Більшість світових держав у зв'язку з карантинном впровадили правила фізичного дистанціювання, заборонили масові заходи та роботу установ зі значним скупченням людей, а тому відібрали у терористів натовп, як найлегшу для враження ціль. Заходи фізичного дистанціювання роблять попередню тактику з використанням вибухових пристроїв, відкритих озброєних нападів вже не такими ефективними. Порівнюючи висвітлені вище події у 2020 році з терористичними актами у Франції в округах м.Парижа та м. Сен-Дені 13-14 листопада 2020 року (загиблих 129 осіб), а також у Бельгії в м.Брюселлі 22 березня 2016 року (загиблих 26 осіб, поранених – 146), кількість жертв істотно зменшилась.

Окремим послаблюючим фактором є сама коронавірусна хвороба, яка може вражати всіх людей без винятку, зокрема і терористів. Дані обставини створюють додаткові витрати виключно на догляд та лікування членів терористичних угруповань. Водночас економічна руйнація викликана світовою кризою послабила дохід усіх верств населення, зокрема і терористів, що в свою чергу не могло не відобразитись на кількості ресурсів необхідних для реалізації терористичних актів.

Також варто відмітити, що боротьба з коронавірусною хворобою останній рік стала основним предметом роботи засобів масової інформації. В той же час, будь-який терорист при скоєнні терористичного нападу має на меті донести до відома цю подію якомога більшій частині населення для нагнітання страху серед людей. Однак це досить тяжко зробити, якщо на перший план у інформаційному просторі забирає боротьба з коронавірусною хворобою.

Разом з тим, світова протидія COVID-19 стала причиною активної уваги терористичних угруповань до біологічної зброї. На відміну від попередньо озвученого пропагандистського тезису, що коронавірусна хвороба є біозброєю західних держав, терористичні організації “ІДІЛ” та “Аль-Каїда” стверджують, що коронавірус є “солдатом Аллаха”, що посланий помститися за страждання мусульманського народу.

Існують побоювання, що COVID-19 може використовуватись в яко-

сті біологічної зброї в руках терористів. Зокрема, за окремими припущеннями терористи можуть знайти особу, що інфікована вірусом або інфікувати її самостійно, а потім використовувати цю людину для зараження якнайбільшої кількості населення. Також можливий варіант фактичного озброєння вірусу, наприклад поміщення його в аерозольний спрей чи місткості для індивідуального чи масового застосування.

Однак у ситуацією з COVID-19 дані дії терористів будуть неефективними на фоні всесвітньої пандемії. Як вже було зазначено метою будь-якого терористичного акту є інформаційне залякування населення, проте в світі де панує на даний час коронавірусна хвороба досить тяжко приписати дії терористів з зараження COVID-19 як певний терористичний акт або взагалі пов'язати таку подію з тероризмом.

Проте не виключно, що руйнівний вплив коронавірусу на здоров'я та його потенціал для соціальних та економічних руйнувань спокушати-муть терористичні організації та відроджуватимуть їх зацікавленість у застосуванні COVID-19 або його модифікованих версій як варіанту біо-зброї після закінчення пандемії.

Разом з тим, не менш тривожними є новини про неодноразові дослідження терористичними організаціями інших варіантів, зокрема за даними британської розвідки у 2018 році "Аль-Каїда" проводила експерименти з сибірською виразкою та рицином, що може бути не менш небезпечним видом біологічної зброї.

Висновки. Світова пандемія COVID-19 спричинила суттєві зміни в звичному способі життя людей. Дана подія вплинула на усі сфери людського життя, змусила нас адаптуватись та реформувати попередній соціальний устрій, повернула увагу світу до важливості сфери охорони здоров'я. В той же час, тероризм як одне з найбільш загрозливих соціальних явищ також зазнав змін. Безпосередньо пандемія стала одним в ключових культиваторів розвитку тероризму, адже на думку деяких науковців, дане соціальне явище виконує не лише суто деструктивну функцію, але й в поглядах самих терористів є регулюючим інструментом для зміни встановленого світового порядку. Обставини світової економічної кризи та всеохоплююче поширення коронавірусної хвороби потягли за собою занепад у багатьох сферах суспільного життя, в першу чергу пов'язаних з масовими соціальними взаємодіями, забезпеченням населення якісними послугами в охоронні здоров'я та створило загальну негативну психологію у багатьох верствах населення. Дані обставини стали безпосереднім підґрунтям для відповідної адаптації та створенню посилюючих факторів терористичної діяльності. Зокрема з посиленням протиепідемічних заходів та впровадженням карантину, що в свою чергу покликала запровадження режиму самоізоляції населення, зросла роль

інформаційних технологій. У зв'язку з цим, терористична активність в кіберпросторі також набула більш широких можливостей. Під загрозу удару потрапили інформаційні сервери багатьох, як і всесвітніх, так і державних установ. Засоби масової інформації та непідконтрольна державі інтернет активність стала джерелом для розміщення терористичної пропаганди. Безпрецедентна увага до поширення коронавірусної хвороби та боротьби з нею, змусило окремі ланки державних систем обмежувати виділення ресурсів для забезпечення безпеки населення та здійснення антитерористичної діяльності.

В той же час, карантин та посилені протиепідемічні заходи не лише забезпечили захист населення від COVID-19, але й створили послаблюючі фактори для здійснення терористичної діяльності. Зокрема відсутність масових скупчень людей позбавило терористичні організації попередніх тактик та методів діяльності. Від впливу коронавірусної хвороби не вдалось позбавитись і учасникам самих терористичних угруповань. Будь-яка терористична діяльність не матиме такого розголосу як в раніше в умовах сьгоднішніх реалій боротьби з COVID-19.

Також залишається досить скептичним питання застосуванням терористичними організаціями коронавірусної хвороби в якості біологічної зброї. В першу чергу на це впливає складність виготовлення та впровадження в дію даного виду біозброї на основі COVID-19. Крім того, в умовах пандемії використання терористичних актів з застосуванням коронавірусної хвороби є малоефективним для досягнення основних цілей тероризму. В той же час незаперечно можна стверджувати, що руйнівна сила та всеохоплючість вірусу COVID-19 становить інтерес для таких маргінальних груп населення і може створити суттєву небезпеку застосування в майбутньому.

Список використаних джерел

1. Закон України “Про внесення змін до деяких законодавчих актів України, спрямованих на запобігання виникненню і поширенню коронавірусної хвороби (COVID-19)” від 17.03.2020 № 530-IX – Електронний ресурс [Режим доступу]: https://zakon.rada.gov.ua/laws/show/995_198#Text
2. Курило К.А. Використання мережі інтернет в терористичній діяльності як спосіб вчинення кіберзлочину // Матеріали XVI Всеукр. кримінол. конф. для студентів, аспірантів та молодих вчених, Харків, 2017, 193–194. Електронний ресурс [Режим доступу]: <http://dspace.nlu.edu.ua/handle/123456789/13638>
3. Leonov B., Bieliakov K. Terrorism: historical, social, cultural and psychological prerequisites of global forecasting: monograph. Riga: Izdevnieciba “Baltija Publishing”, 2020. – Електронний ресурс [Режим доступу]: http://ippi.org.ua/sites/default/files/terror_2020.pdf

4. Arie W. Kruglanski, Rohan Gunaratna, Molly Ellenberg & Anne Speckhard. Terrorism in time of the pandemic: exploiting mayhem / article in Global Security: Health, Science and Policy, 2020, 121-132. – Електронний ресурс [Режим доступу]: <https://www.tandfonline.com/doi/pdf/10.1080/23779497.2020.1832903?needAccess=true>

5. Moussa Bourekba. COVID-19 and terrorism: when the exception locks down the rule / article in CIDOB opinion, 2020, 622. – Електронний ресурс [Режим доступу]: https://www.cidob.org/en/publications/publication_series/opinion/seguridad_y_politica_mundial/covid_19_and_terrorism_when_the_exception_locks_down_the_rule

Кочеткова Поліна Сергіївна, студентка Інституту прокуратури та кримінальної юстиції, 2 курс бакалаврату, група 01-19-17,
Свічкарьова Ярослава Віталіївна, доцент кафедри трудового права, кандидат юридичних наук, доцент
Національний юридичний університет імені Ярослава Мудрого, м. Харків

ЩОДО ОЗНАК «ТРУДОВИХ ВІДНОСИН»

***Анотація.** Проаналізовано ознаки трудових правовідносин, що викладені в проекті Закону «Про внесення змін до Кодексу законів про працю України щодо визначення поняття трудових відносин», зроблено висновки щодо переваг та недоліків вказаного проекту.*

***Ключові слова:** трудові правовідносини, трудовий договір, презумпція трудових відносин.*

Kochetkova P.S., Svichkarova Ya.V.

ABOUT THE SIGNS OF LABOR RELATIONS

***Abstract.** Analyzed the features of labor relations, set out in the draft Law «On Amendments to the Labor Code of Ukraine to define the concept of labor relations», made conclusions about the advantages and disadvantages of this project.*

***Keywords:** labor relations, employment contract, presumption of labor relations.*

Актуальність. Постановка завдання. На сьогодні для роботодавців є «вкрай не вигідним» дотримуватися захисних норм по відношенню до працівників, оскільки такі норми передбачають економічні витрати на соціальні внески, утримання робочих місць, податкові навантаження тощо [1, с. 68]. З метою запобігання зловживань з боку роботодавців укладення цивільно-правових договорів в тих випадках, коли за всіма ознаками особа має виконувати роботу на умовах трудового договору (до подібних випадків також відноситься використання найманої праці без оформлення договірних відносин («в чорну»)), здійснення фіктивної

самозайнятості), на сьогодні постала необхідність врегулювання на законодавчому рівні принципу презумпції наявності трудових відносин, розробки та уніфікації поняття «трудові правовідносини», визначення їх ознак. З цією метою 09 лютого 2021 року у Верховній Раді України було зареєстровано проект Закону «Про внесення змін до Кодексу законів про працю України щодо визначення поняття трудових відносин та ознак їх наявності» (далі- проект № 5054) [2], в якому було запропоновано сім ознак трудових правовідносин.

Основна частина. Слід зазначити, що правознавці, представники профспілок, економісти висловлюють різні думки щодо проекту № 5054. Так, наприклад, Ю. Бауман зазначає, що «...намагання вітчизняного законодавця виокремити та встановити критерії трудових відносин має на меті декілька простих завдань, серед яких: розширення державного контролю за діяльністю роботодавців, зменшення незадекларованої праці в Україні та, відповідно, збільшення відрахувань від сплати Єдиного соціального внеску до Державного бюджету України; фіксація та запровадження додаткового комплексу гарантії захисту прав працівників» [3]. Міністр розвитку економіки, торгівлі та сільського господарства України - І. Петрашко, вказав на те, що «...збільшення кількості офіційно оформлених працівників шляхом легалізації трудових відносин сприятиме забезпеченню їх соціальних потреб та економічному зростанню України [4]. Інші фахівці вважають, що «...запровадження заходів боротьби з «оптимізаторами податкового навантаження» має бути продуманим, збалансованим та не допускати підсилення тиску на бізнес середовище» [5].

Отже, проектом №5054 передбачається сім ознак, які мають використовуватися з метою встановлення наявності/відсутності трудових правовідносин. Проаналізуємо їх.

1. Виконання особою роботи за конкретною кваліфікацією, професією, посадою за дорученням та під контролем особи, в інтересах якої виконуються роботи [2]. Щодо цієї ознаки, слід зазначити, що наявність таких умов може бути характерною і для цивільно-правових угод, наприклад, договір з надання ІТ-послуг, відповідно до якого виконавець з конкретною кваліфікацією та професійними навичками за дорученням та в інтересах замовника виконує певне завдання, при цьому відповідним договором може бути передбачене право замовника здійснювати контроль за виконанням цього завдання.

2. Здійснення регулювання процесу праці, що носить постійний характер та не передбачає встановлення особі конкретного визначеного результату за певний період [2]. На думку авторів проекту № 5054, будь-який контроль з боку замовника за належністю виконання працівником необхідних робіт, є характерною ознакою трудових відносин. Проте, в

цивільно-правових договорах замовник не завжди може чітко розуміти, який фінальний результат він хоче отримати від працівника, а здійснення контролю за належністю виконання обов'язків за договором є допустимим для різних видів відносин, а не тільки для трудових.

3. Виконання роботи на визначеному або погодженому з особою, в інтересах якої виконуються роботи, робочому місці з дотриманням встановлених нею правил внутрішнього трудового розпорядку [2]. На нашу думку, закріплення такої ознаки трудових правовідносин могло б мати місце у разі відсутності таких видів послуг, що за своєю суттю потребують їх надання на робочому місці замовника та за його розпорядком. Деякі види відносин за своїм характером та особливостями потребують взаємодії виконавця з іншими працівниками та їх надання на робочому місці замовника. Як приклад, послуги ІТ-спеціаліста, які можуть надаватися за місцезнаходженням відповідного обладнання та їх надання є неможливим поза робочим часом замовника.

4. Організація умов праці, зокрема, надання обладнання, інструментів, матеріалів, робочого місця, особою, в інтересах якої виконуються роботи [2]. В даному випадку, розробники проекту № 5054 «не взяли до уваги» норми ст. 849 Цивільного кодексу України та п. 14.1.134 ст. 14 Податкового кодексу України, відповідно до яких передбачається можливість надання окремих засобів виробництва виконавцю для отримання бажаного результату. Відповідно, надання засобів праці та організація умов праці замовником не є вичерпною характеристикою трудових правовідносин.

5. Систематична виплата особі, яка виконує роботу, винагороди [2]. Щодо цієї ознаки, то слід зазначити, що окремі цивільно-правові відносини можуть мати довготривалий характер і, відповідно, сторони таких правовідносин мають повне право передбачити здійснення оплати декількома грошовими виплатами. Отже, виплата винагороди більше одного разу ще не є свідченням того, що між сторонами виникли трудові правовідносини. Окрім того, відповідно до норм цивільного законодавства сторони договору наділені правом самостійно визначати строки, порядок та процедуру оплати за надані послуги.

6. Встановлення особою, в інтересах якої виконуються роботи, тривалості робочого часу та часу відпочинку [2]. Вказана ознака також не завжди може свідчити про факт перебування у трудових відносинах, оскільки, як зазначалося вище, іноді час виконання обов'язків може залежати від робочого часу замовника у зв'язку зі специфікою відносин.

7. Відшкодування поїздок та інших фінансових витрат, пов'язаних з виконанням роботи, особою, в інтересах якої виконується робота [2]. Щодо вказаної ознаки, потрібно також враховувати специфіку цивільно-правових відносин, коли замовник може залучати працівника до роботи,

що потребує здійснення останнім певних витрат, які, відповідно, повинні бути в подальшому відшкодовані замовником.

Висновки. Отже, проект № 5054 є позитивним з точки зору фіксації чітких, визначених ознак трудових правовідносин та потенційно має позитивний прогноз щодо його реалізації з метою детінізації ринку праці в Україні. Разом з тим, є велика ймовірність того, що такі норми можуть стати «...негативними для бізнесу, тому, що несуть значні ризики для економіки країни в цілому. В ході перевірок контролюючими органами, майже у будь-якого суб'єкта господарювання легко можна знайти три формальних ознаки трудових відносин, визначених перевіряючими на власний розсуд. Запровадження таких норм неприпустиме, це суттєво погіршить умови роботи законослухняного бізнесу» [6].

Список використаних джерел

1. Свічкарьова Я.В. Щодо застосування презумпції трудових відносин до нетипових видів зайнятості. *Право і інновації*. 2017. №3. С. 68-74.
2. Про внесення змін до Кодексу законів про працю України щодо визначення поняття трудових відносин та ознак їх наявності.: проект Закону від 09.02.2021 № 5054. URL: http://w1.c1.rada.gov.ua/pls/zweb2/webproc4_1?pf3511=71071(дата звернення 10.03.2021).
3. Законопроект про трудові відносини має на меті збільшити збори від податків – експерт. URL: <https://mind.ua/news/20222220-zakonoproekt-pro-trudovi-vidnosini-mae-na-meti-zbilshiti-zbori-vid-podatkov-ekspert> (дата звернення 10.03.2021).
4. Визначення ознак трудових відносин (№5054 від 09.02.2021). URL: <https://legal100.org.ua/viznachennya-oznak-trudovih-vidnosin-5054-vid-09-02-2021/> (дата звернення 10.03.2021).
5. Більше не ФОП, а найманий працівник. URL: <https://www.epravda.com.ua/rus/columns/2021/02/24/671349/>(дата звернення 10.03.2021).
6. Як доопрацюють законопроект щодо 7 ознак трудових відносин? URL: <https://news.dtki.ua/labor/labor-relations/68154> (дата звернення 10.03.2021).

Кравченко Олександра Борисівна, студентка навчально-наукового інституту механотроніки і систем менеджменту, 4 курс, група 44-П,
Дума Олександр Олегович, асистент кафедри безпеки життєдіяльності та права, кандидат юридичних наук

Харківський національний технічний університет сільського господарства імені Петра Василенка, м. Харків

ДИСКРИМІНАЦІЯ В ТРУДОВІЙ СФЕРІ ЗА ОЗНАКАМИ СЕКСУАЛЬНОЇ ОРІЄНТАЦІЇ ТА ГЕНДЕРНОЇ ІДЕНТИЧНОСТІ

Анотація. З'ясовано, що проблема дискримінації за ознакою сексуальної орієнтації або гендерної ідентичності є доволі новою у трудо-правовій доктрині, а судово-практика по цій категорії справ до сих пір так і не сформувалась. Розглянуто деякі існуючі погляди науковців на розуміння категорій «сексуальна орієнтація» й «гендерна ідентичність». Запропоновано комплекс заходів, що сприятимуть належному обґрунтуванню позовних вимог у справах про дискримінацію за вказаними ознаками.

Ключові слова: дискримінація, принцип рівноправності, сексуальна орієнтація, гендерна ідентичність, ЛГБТ, трудові правовідносини.

Kravchenko O.B., Duma O.O.

DISCRIMINATION IN THE LABOR SPHERE FOR THE SIGNS OF SEXUAL ORIENTATION AND GENDER IDENTITY

Abstract. It was found that the problem of discrimination on the grounds of sexual orientation or gender identity is quite new in labor law doctrine, and the case law on this category of cases has not yet been formed. Some existing views of scholars on the understanding of the categories "sexual orientation" and "gender identity" are considered. A set of measures has been proposed that will contribute to the proper substantiation of claims in cases of discrimination on these grounds.

Keywords: discrimination, principle of equality, sexual orientation, gender identity, LGBT, labour legal relationships.

Актуальність. Постановка завдання. Проблема попередження дискримінації у трудових відносинах і втілення в життя принципу рівноправності на сьогодні є однією з найактуальніших у науці трудового права. З чисельних джерел добре відомо, що в Україні дуже поширена дискримінація стосовно сексуальних меншин у трудовій сфері за ознаками сексуальної орієнтації й гендерної ідентичності (СОГІ).

В українському трудовому законодавстві існує норма, в якій чітко закріплено заборону обмеження або позбавлення прав певних категорій громадян за ознакою СОГІ. Так, у ст. 2-1 Кодексу законів про працю України встановлено заборону будь-якої дискримінації у сфері праці, зокрема, порушення принципу рівності прав і можливостей, пряме або непряме обмеження прав працівників залежно від раси, кольору шкіри, політичних, релігійних та інших переконань, статі, гендерної ідентичності, сексуальної орієнтації, етнічного, соціального й іноземного походження, віку, стану здоров'я, інвалідності, підозри чи наявності захворювання на ВІЛ/СНІД, сімейного й майнового стану, сімейних обов'язків, місця проживання, членства у професійній спілці чи іншому

об'єднанні громадян, участі у страйку, звернення або наміру звернення до суду чи інших органів за захистом своїх прав або надання підтримки іншим працівникам у захисті їх прав, за мовними або іншими ознаками, не пов'язаними з характером роботи або умовами її виконання [1].

Після законодавчого закріплення заборони дискримінації за ознаками сексуальної орієнтації й гендерної ідентичності виникає необхідність їх наукового осмислення й оцінювання з урахуванням сучасних реалій. Виникає потреба у виявленні подібних випадків й визначення певного алгоритму дій для судового захисту найманими працівниками своїх прав, порушених такими проявами з боку роботодавців.

Основна частина. Як вбачається, для належного розуміння категорій «сексуальна орієнтація» й «гендерна ідентичність» як правових явищ необхідно розглянути деякі існуючі погляди науковців на ці питання.

Як підкреслюють К. Ю. Мельник й А. О. Бабенко, доволі часто гендерну ідентичність плутають із сексуальною орієнтацією або ж вважають ці поняття взаємозалежними. Згідно з Джок'якертськими принципами гендерна ідентичність означає внутрішнє відчуття належності до певної статі чи гендеру, може збігатися чи не збігатися з бінарними категоріями чоловік/жінка [2].

Більш ширше розкриває поняття гендерна ідентичність Л. П. Амелічева, розуміючи під ним глибоке усвідомлення тією чи іншою особою внутрішніх та індивідуальних особливостей гендерної належності, яка може як збігатися, так і не збігатися зі статтю людини з народження, включаючи індивідуальне відчуття нею свого тіла, що за наявності волі індивіда може супроводжуватися зміною зовнішності або фізіологічних функцій медичними, хірургічними або іншими засобами, а також такими проявами, як одяг, мова та особливості поведінки [3].

Гендерна ідентичність означає, як саме індивід сприймає себе, адже транс-жінка, приміром, може бути як лесбійкою, так і гетеросексуалкою. Інакше кажучи, гендерна ідентичність – це уявлення людиною себе як представника певної особистості, сприйняття й усвідомлення нею своєї належності до чоловічої або жіночої статі. Варто також зауважити, що саме сексуальна орієнтація виражається у стійкому, тривалому потягу особи до чоловіків, жінок або представників обох статей, що виражається відповідними найменуваннями – бі-, гомо-, гетеро-, пан- та асексуальність залежно від уподобань індивіда.

Проблема дискримінації у трудових відносинах за ознакою сексуальної орієнтації або гендерної ідентичності є новою у трудо-правовій доктрині, а судова практика по цій категорії справ до сих пір так і не сформувалась.

З окремими статистичними даними можемо ознайомитися в таких

доступних інтернет-джерелах, як Центр «Наш світ», Громадська організація "Інсайт" і ILGA-Europe. Але, на наше переконання, наведені в них показники не відображають всієї чисельності існуючих порушень. Із січня по серпень 2020 р. моніторинговою мережею Центру "Наш світ" було зафіксовано певну кількість випадків порушень за ознаками СОПІ у сфері зайнятості. Види порушень: упереджене ставлення – 5; інші порушення трудового законодавства з боку адміністрації – 3; незаконна відмова у прийомі на роботу – 3; втручання в особисте життя – 2; примушення до звільнення за власним бажанням – 2; не виплата заробітної плати – 2; незаконне звільнення – 2; незаконне збирання, розголошення (або погроза розголошення) конфіденційної інформації – 1; образи, погрози, приниження людської гідності – 1 [4].

Треба підкреслити, що механізми захисту й відновлення порушених трудових прав цієї категорії осіб розроблені недостатньо. А це, у свою чергу, не дає можливості працівникові або особі якій унаслідок дискримінації не вдалося працевлаштуватися, навіть спробувати захистити свої права.

Аналізуючи приклади із судової практики, можемо зустріти спроби подачі позову особами про визнання дискримінації при розгляді заяв про працевлаштування, які, на жаль, суди часто залишають без руху. Це зумовлено тим, що позивачем не зазначається, яку саме дискримінацію, заборонену КЗпП України, допущено щодо нього відповідачем, із зазначенням доказів, що підтверджують указані обставини. Згідно з ч. 2 ст. 81 ЦПК України у подібних справах позивач зобов'язаний навести фактичні дані, які підтверджують, що дискримінація мала місце [5]. Проте жодних доказів, які підтверджували б наявність ознак дискримінації в сенсі ст. 2-1 КЗпП України, позивачами не надається.

У позові до суду необов'язково наводити всі докази дискримінаційних дій, до яких позивач не має доступу, а достатньо лише навести факти й обґрунтувати, в чому саме полягали дискримінаційні дії відповідача. Таким чином, у разі наведення таких даних доказування того, що їх не було покладається на відповідача.

Для належного обґрунтування позовної заяви необхідно зібрати всі докази, які підтверджують звернення до роботодавця та відповідність кваліфікації, досвіду працівника пропонованій роботі. Це можуть бути вимоги до існуючої вакансії, подані роботодавцем до центру зайнятості, скерування останнього, диплом кандидата на посаду, його трудова книжка. До позову слід додати корінець-відмову роботодавця з указаною причиною відмови у прийнятті на роботу, запрошення на співбесіду, переписку електронною поштою, вимоги до посади в оголошенні, скани з месенджерів (*Viber, Facebook Messenger, Telegram*), показання свідків, аудіо- й відеозаписи.

Якщо працівника звільнено фактично за ознаками СОП, але офіційною підставою припинення трудового договору була будь-яка інша (невідповідність займаній посаді, прогул тощо), можна протягом місяця подати до суду позов про визнання дій роботодавця дискримінаційними. У такому випадку позивач може висувати вимоги про поновлення на роботі, оплату часу вимушеного прогулу або часу виконання нижчеоплачуваної роботи чи компенсацію моральної шкоди, завданої дискримінаційними діями [6, с. 3].

Звільнений працівник незалежно від підстав припинення трудового договору або переведення на іншу роботу, якщо вважає ці дії незаконними, має право звернутися до суду з позовом про поновлення на роботі.

Як зазначає Л. П. Амелічева, застосування нової норми ст. 2-1 КЗпП України на практиці виявилось надто складним для фахівців юриспруденції у зв'язку із прогресивністю, малодослідженістю ідеї цього положення й упередженим ставленням до неї українського суспільства. На жаль, в Україні так і не сформувалася судова практика щодо використання цієї законодавчої норми [3, с. 70 – 76].

Є сенс погодитися з думкою Н. В. Уварової, що брак вітчизняної судової практики у справах про дискримінацію щодо реалізації трудових прав за ознаками гендерної ідентичності й сексуальної орієнтації не є показником того, що таких проблем немає. Дослідниця слушно наголошує на латентності останньої й на потребі звернення фахівців до відкритого діалогу [7, с. 105 – 108].

Висновки. Як результат – для якісного обґрунтування позовних вимог необхідно декілька важливих складників, а саме: (а) належне збирання доказів, підтверджуючих звернення представників ЛГБТ до роботодавців; (б) звернення таких осіб за допомогою до громадських організацій, що об'єднують лесбійок, геїв, бісексуалів, трансгендерів і коло людей, які поділяють їх погляди і прагнуть до існування дійсно демократичного та толерантного суспільства; (в) звернення до кваліфікованого адвоката, який є більш обізнаним щодо цієї категорії справ і в змозі допомогти обґрунтувати у позовних заявах працівників дискримінаційні дії роботодавця та його ставлення до представників певних соціальних груп. Інакше кажучи, при одночасному застосуванні працівником вищезгаданих заходів можна стверджувати, що їх комплексне поєднання дозволить забезпечити рівний доступ до правосуддя.

З урахуванням вищенаведеного можемо стверджувати, що законодавча заборона дискримінації ЛГБТ-спільноти за ознакою сексуальної орієнтації й гендерної ідентичності не дозволить повною мірою вирішити цю проблему, доки не зміняться погляди на це суспільства взагалі. Часто людина не сприймає, не розуміє тих, хто не такий, як усі, не схо-

жий чимось на інших й упереджено чи навіть вороже ставиться до них. А це нерідко провокує в колективах конфлікти, породжує дискримінацію, порушення прав окремої особи чи групи осіб. По кожній із зазначених проблем бажано змінити ставлення суспільства до ЛГБТ з метою сформуванню толерантності останнього й усунути негативний фон навколо теми трансгендерних осіб, що неможливо без щоденної освіти громадян, яка стосується цього питання.

Список використаних джерел

1. Кодекс законів про працю Української РСР // Відом. Верхов. Ради УРСР. 1971. № 50. Ст. 375.
2. Мельник К.Ю., Бабенко А.О. Проблеми юридичних гарантій трудових прав працівників при укладенні, зміні та розірванні трудового договору: моногр. Харків : Харків. нац. ун-т внутр. справ, 2016. С. 263.
3. Амелічева Л. П. Заборона дискримінації за ознаками «гендерна ідентичність» та «сексуальна орієнтація» в суспільно-трудовах відносинах. *Часопис цивілістики*. 2020. С. 70–76.
4. Правозахисний ЛГБТ Центр "Наш світ". URL: <https://gay.org.ua/>.
5. Цивільний процесуальний кодекс України // Відом. Верхов. Ради України. 2004. № 40–41, 42. С. 492.
6. Дума О.О. Розірвання трудового договору з ініціативи роботодавця у зв'язку з поновленням на роботі працівника, який раніше виконував цю роботу : дис. ... канд. юрид. наук : 12.00.05 / Нац. юрид. ун-т ім. Ярослава Мудрого. Харків, 2017. 181 с.
7. Уварова Н.В. Проблемні аспекти реалізації норми статті 2-1 «Рівність трудових прав громадян» Кодексу законів про працю сексуальними меншинами в Україні. *Реформування правової системи в контексті євроінтеграційних процесів*: матер. III Міжнар. наук.-практ. конф. (м. Суми, 23–24 трав. 2019 р.). Суми : Сумський державний університет, С. 105–108.

Крутько Катерина Анатоліївна, студентка Інституту підготовки кадрів для органів юстиції, 1 курс магістратури, група 04-20м-02,
Карманний Євгеній Вадимович, доцент кафедри трудового права, кандидат технічних наук, доцент
Національний юридичний університет імені Ярослава Мудрого, м. Харків

ТЕНДЕНЦІЇ РОЗВИТКУ ТА СИСТЕМА ЕФЕКТИВНИХ ЗАХОДІВ ПОПЕРЕДЖЕННЯ І ПРОТИДІЇ КІБЕРЗЛОЧИННОСТІ

***Анотація.** В статті проаналізовано світові тенденції розвитку злочинності в мережі Інтернет. Визначено основні та розповсюджені види кіберзлочинів та причину їх стрімкого розвитку. Наведено статистику збитків, завданих кібератаками та сформовано ефективні, на нашу думку, заходи попередження і протидії кіберзлочинності.*

***Ключові слова:** кіберзлочини, технології, кібератаки, Інтернет, ризики, протидія кіберзлочинності.*

Krutko K.A, Karmanniy Ye.V.

DEVELOPMENT TRENDS AND A SYSTEM OF EFFECTIVE MEASURES TO PREVENT AND COUNTERING CYBERCRIME

***Abstract.** The article analyzes global trends in the development of crime on the Internet. The main and widespread types of cybercrimes and the reason for their rapid development are identified. Statistics of losses caused by cyberattacks are presented and effective, in our opinion, measures to prevent and counteract cybercrime are formed.*

***Keywords:** cybercrime, technologies, cyberattacks, Internet, risks, countering cybercrime.*

Актуальність. Постановка завдань. Довіра і безпека належать до основних опор інформаційного суспільства, оскільки у держави формуються зони, які вимагають особливих форм і засобів спостереження за поведінкою громадян, і тут виникає потреба в нових механізмах позитивного правового регулювання відносин різних суб'єктів, оскільки удосконалення техніки і технологій породжує виклики правам людини. З'являються нові і все більш руйнівні загрози безпеки, які призводять до необхідності постійного вдосконалення заходів щодо забезпечення інформаційної безпеки. Такі заходи також можуть призводити до порушення прав людини і тому потребують особливої уваги при їх формуванні та реалізації [8].

«Хто володіє інформацією, той володіє світом» - Натан Ротшильд, автор відомого висловлювання, яке наразі є актуальним як для держав, так і для кожної особи, зокрема, в епоху цифрової трансформації. Інформація має унікальні властивості, як то: скритність, масштабність та універсальність, що дозволяє вважати її високоефективною зброєю. Одночасно всі країни намагаються забезпечити захист і безпеку власної інформації та інформаційно-комунікаційних систем із метою контролювати глобальний інформаційний простір і за рахунок цього вести інформаційні атаки проти конкурентів, проводити проти них психологічні операції, радіоелектронні війни, не дозволяючи їм отримувати точну інформацію [9]. Не тільки в Україні, а й у світі поступово змінюється структура злочинності та відбувається її заміщення більш інтелектуальною та не менш небезпечною – кіберзлочинністю. Саме тому вивчення питання про попередження та боротьбу зі злочинами в інформаційній

сфері, так званими кіберзлочинами, є як ніколи актуальною та потребує нагального дослідження.

Основна частина. В наш час використання інформаційних технологій перейшло на рівень буденності. Безперечним залишається той факт, що важливим стратегічним ресурсом, на даному етапі розвитку суспільства, є інформація, яка потребує охорони з боку держави. Віртуальний світ переймає від реального безліч речей, зокрема і злочинність у новому форматі. Напевно, зараз майже кожна особа зареєстрована в соцмережах, використовує різні додатки - де вона вказує свої персональні дані, паролі, банківські рахунки та іншу особисту інформацію які саме і є об'єктами кіберзлочинів.

Найбільш розповсюдженими та типовими загрозами та об'єктами, що підлягають кібернападу є, зокрема такі:

1) Соціальні мережі (Facebook, Instagram, Viber та інші). В даних соцмережах користувача уже при реєстрації своєї сторінки вимагають особисті дані та паролі, які при зломі аканту можуть бути викрадені та використані проти особи.

2) Онлайн платіжні системи (наприклад Privat24 в Україні). Онлайн банкінг є потенційною загрозою для особистих даних особи, так як зараз серед шахраїв є популярним надсилання СМС повідомлень чи дзвінків від особи – банку та вимагання персональних даних клієнта для ніби то вирішення якоїсь його нагальної проблеми, пов'язаної з рахунком.

3) Комп'ютерні віруси та, так званий, кібернапад. Зараз, в процесі стрімкого розвитку комп'ютерних технологій гострою залишається проблема комп'ютерних вірусів, але в 21 столітті для боротьби з цим негативним явищем впроваджуються досить ефективні антивірусні захисні системи, а от що стосується нагальних проблем, то гострою є проблема «кібербулінгу» - методу емоційного залякування, заподіяння моральної шкоди.

4) Мобільне рекламне програмне забезпечення. При завантаженні якогось додатку на свій пристрій особа може не здогадується про додаткові, негативні програми, що також потрапляють на її гаджет і можуть вказати хакерам дані мобільного пристрою, геолокацію чи контактні дані.

5) Електронні сховища інформації, так звані «хмарні сховища даних» по типу Google Drive, iCloud тощо. Якщо у особи незахищений пристрій то існує великий ризик витоку персональної інформації або її спеціального захоплення.

Даний перелік не вичерпним, адже в умовах інноваційного шляху розвитку цифровізації видозмінюється і розвивається кіберзлочинність. На нашу думку, причинами цього стрімкого розвитку є зокрема: прибутковість, яка не потребує великих затрат; складність розслідування кіберзлочинів, а тому і незначні ризики викриття та моральний аспект,

зокрема відсутність у злочинця відчуття провини через те, що він може не знати особу – жертву.

На сьогоднішній день потенційну небезпеку також становлять соціальні мережі, так як сучасний стан накопичення та зберігання персональних даних користувачів створює плідне підґрунтя для діяльності спеціальних служб та організацій з використанням такої інформації. Нерідко мета поведінки керівництва соціальних мереж є незрозумілою і сумнівною: чи відбувається така діяльність заради дослідження ринку попиту товарів та послуг, на прикладі діяльності користувачів, чи такий збір персональної інформації - необхідний для передачі спецслужбам або злочинцям [4].

Власники соціальних мереж переконують користувачів в безпечності надання своїх персональних даних при реєстрації та подальшого їх використання, але це далеко не так. Керівництво може використовувати вашу особисту інформацію в своїх корисних цілях бо аудиторія соцмереж є безкінечним джерелом інформації. Для попередження використання своїх даних, а отже попередження кібезлочинам, можна використовувати такі заходи:

- нікому не передавати свої особисті дані (пін коди карток, CVV коди, паролі до акаунтів тощо), навіть якщо вас переконують в необхідності таких дій;
- створювати надійні та складні паролі для входу до системи;
- користуватися виключно офіційним ПЗ і вчасно його оновлювати;
- не вставляти до комп'ютера зовнішні носії, якщо не довіряєте джерелу;
- завантажувати додатки тільки з надійних та захищених джерел;
- використовувати антивірусні програми для роботи з комп'ютером;
- не відкривати файли та листи від підозрілих джерел;
- періодично здійснювати резервне копіювання;
- здійснювати страхування кібер – ризиків.

Це не є виключним переліком та не дає 100 % гарантії захисту від кібератак, але навіть такі незначні дії можуть зберегти ваші персональні дані.

Також слід додаткову увагу приділити розвитку концепції розумного міста. В розвинених країнах, таких як США, вже тестуються деякі нововведення: наприклад кнопки екстреного реагування. Такі засоби допомагають правоохоронним органам швидше зреагувати на певні і події і прибути на місце оперативніше. Така практика показує позитивні результати. Розумні міста сприяють сталому розвитку. Розумна технологія допоможе містам зберегти зростання та підвищити ефективність для за-

безпечення добробуту громадян та ефективності уряду в містах в найближчі роки. Разом з перевагами від запровадження розумних міст дослідники відзначають виклики і проблеми, які виникають під час масштабного використання різноманітних ІКТ, мобільних додатків та програм, великих даних. Одним з таких викликів є кіберзлочинність адже через високу концентрацію управління містом в онлайн режимі зростають ризики кібернападів та злочинності в цілому адже за кожним нашим запитом в інтернеті слідкують щоб дізнатися про вподобання тієї чи іншої людини і в подальшому аналізують для отримання інформації та надання нам вигідних рекламних пропозиції. І це лише незначна можливість, яку мережа надає, щоб дізнатися більше інформації. Наразі для зловмисника, який володіє навичками злому не вхідних дверей будинку, а – цифрового коду, відкривається набагато більше можливостей. Отже, запровадження даної концепції викликає безліч питань одне з яких: чи не буде хтось користуватися такою можливістю для того, аби слідкувати та навіть контролювати суспільство. Ось простий приклад управління особою за допомогою глибоко впровадженої системи смарт сіті: ми можемо виключити будь яку людину із суспільного життя навіть не відправляючи її до виправних закладів, достатньо лише відключити особу від загальної системи і відразу зникають всі блага суспільства. Напрошується висновок, що чим більше нашої інформації буде зосереджено в онлайн режимі тим більше у кіберзлочинців шансів використати її проти вас [6].

В багатьох зарубіжних країнах налагоджена система співробітництва та обумовлена необхідність обміну досвідом на міжнародному рівні. Ці питання координуються кожною країною відповідно до розробленої та діючої стратегії кібербезпеки: США та більшість країн ЄС у своїх стратегіях виносять питання боротьби з кіберзлочинністю на ключові позиції. Для України така тенденція є, в цілому, позитивною: поки власна стратегія щодо захисту кіберпростору тільки розробляється, надзвичайно цінною є можливість ознайомлення з досвідом країн, які працюють в зазначеному напрямку не перший рік. І хоча загальний вигляд такої стратегії може сильно варіюватися залежно від політики та технічних суб'єктивних факторів, багато чого залишається цілком придатним [3].

В Україні існує низка нормативно – правових актів, які стосуються правового забезпечення кібербезпеки, зокрема: ЗУ «Про інформацію», ЗУ «Про захист інформації в інформаційно-телекомунікаційних системах», Указ Президента України «Про рішення Ради національної безпеки і оборони України від 14 вересня 2020 року "Про Стратегію національної безпеки України», «Конвенція про кіберзлочинність». В той же час у вітчизняному нормативно-правовому полі сфери інформаційної безпеки спостерігається використання термінів, які не узгоджені між со-

бою та не мають визначень.

Таким чином, на нашу думку, доцільно виділити три основні проблеми, які ускладнюють боротьбу з кіберзлочинами в Україні:

- по-перше, відсутність визначень ключових термінів та категорій у науковій та фаховій літературі;

- по-друге, неузгодженість чинних нормативно-правових документів у сфері протидії кіберзлочинності;

- по-третє, відсутність державної системи протидії кіберзлочинам, у тому числі, шляхом страхування кібер-ризиків [1].

Складність виявлення, розслідування та припинення кіберзлочинів пов'язана, насамперед, зі зберіганням інформації на електронних носіях. Користувачі все частіше використовують так звані «хмари» для зберігання інформації, доступ до якої обмежено як власником самих персональних даних так і власником ресурсу, який може знаходитися на території іншої держави. Інша держава – інша юрисдикція, а отже важливо для розслідування бути добре обізнаним та вміти правильно застосувати законодавство тієї держави, де виявлено сліди кіберзлочину.

5 листопада 2015 року була створена нова Кіберполіція, як структурний підрозділ Національної поліції. Поетапне перетворення теперішньої моделі до новітнього органу правозахисного призначення, який за своїми технічними та професійними можливостями матиме змогу миттєвого реагування на кіберзлочини та кіберзагрози, а також, у відповідності до кращих світових стандартів проводитиме міжнародну співпрацю по знешкодженню транснаціональних злочинних угруповань у даній сфері. До основних завдань кіберполіції відносять: 1) реалізація державної політики у сфері протидії кіберзлочинності; 2) протидія кіберзлочинам [10].

Так, з абсолютною впевненістю можна сказати, що саме так звані кіберзлочини є найдинамічнішою групою суспільно небезпечних діянь, адже з кожним роком кіберзлочини стають дедалі масовішими й небезпечнішими. Усі ми добре пам'ятаємо, як у 2017 році в Україні відбулася масштабна атака вірусом Petya: були уражені енергетичні компанії, українські банки, аеропорт "Бориспіль", аеропорт Харкова, Чорнобильська АЕС, урядові сайти, київський метрополітен тощо. Такого безпрецедентного масштабного вторгнення в сервери вітчизняних компаній наша країна ще не зазнавала. За даними експертів Міжнародного валютного фонду, економічні втрати від атаки вірусу Petya становили майже 850 млн доларів. Водночас заяви постраждалих компаній до кіберполіції про втрату даних часто залишались без відповіді, адже знайти та притягти до відповідальності зловмисника в цьому разі виявилось неможливо [2].

Хакерські атаки протягом 2020 року коштували світовій економіці

понад трильйон доларів або 820 мільярдів євро. Про це свідчать оприлюднені у понеділок, 7 грудня, дані американської компанії McAfee, яка спеціалізується на комп'ютерній безпеці, та Центру стратегічних і міжнародних досліджень (CSIS). Завданий цього року хакерами збиток є на 50 відсотків вищим, ніж був ще два роки тому, у 2018 році, встановили дослідники. Таким чином збитки, завдані хакерами у 2020 році, становлять понад один відсоток світового ВВП, інформує агенція AFP. За даними авторів дослідження, відбулося зростання кількості випадків як використання так званих програм-здірників, за допомогою яких зловмисники закодовують дані й вимагають відкуп за їх розкодування, так і кількості фішинг-атак, крадіжок Email-акаунтів, використання шпигунського програмного забезпечення та крадіжок криптовалют. Одним з факторів, який посприяв збільшенню кількості кіберзлочинів, є той, що багато працівників цього року перейшли на віддалену роботу через пандемію коронавірусу, й мають віддалений доступ до робочих комп'ютерних систем [7].

На рисунку 1 представлено інформацію щодо збитків, які завдали світовій економіці кібератаки у період 2013 – 2020 роки.



Рис. 1. Збитки, які завдали світовій економіці кібератаки.

Отже, за даними дослідження, кіберзлочинність обійшлася економіці в трохи більше одного відсотка світового ВВП. Це вдвічі більше, ніж в 2018 році. Світова економіка втратила понад \$1 трлн з 2018 року через кіберзлочини та додаткові витрати на захист від них. Про це йдеться в звіті Приховані витрати кіберзлочинності компанії-виробника антивірусного програмного забезпечення McAfee і Центру стратегічних і міжнародних досліджень (CSIS) [11].

Що стосується України, то як зазначив міністр внутрішніх справ Арсен Аваков за останні п'ять років рівень кіберзлочинності в Україні виріс у 2,5 рази. Найбільше атак здійснюється на об'єкти банківської інфраструктури. «В цілому кіберзлочини у світі зростають на 30-40% на рік. За його словами, збільшилась кількість таких злочинів, як: втручання в роботу інформаційних систем та їхнє навмисне пошкодження; незаконне збирання, зберігання і використання, знищення і поширення персональних даних і інформації з обмеженим доступом; створення каналів розповсюдження зброї та наркотиків; незаконні фінансові операції; крадіжки та шахрайство в інтернеті; поширення спаму та вірусних програм тощо [5].

Дослідивши світові тенденції розвитку та статистику кіберзлочинності та статистику збитків, завданих кібератаками можна переконатися в наявній потребі напрацювання ефективної системи заходів попередження та протидії злочинам в мережі Інтернет. На нашу думку ефективним та досить дієвим способом припинення та попередження кіберзлочинності буде блокування(обмеження) доступу до певних веб-ресурсів, що здійснюватимуть інтернет провайдери, оператори, власники веб-сайтів за наявності на них інформації, що містить ознаки діяння, передбаченого законом України про кримінальну відповідальність.

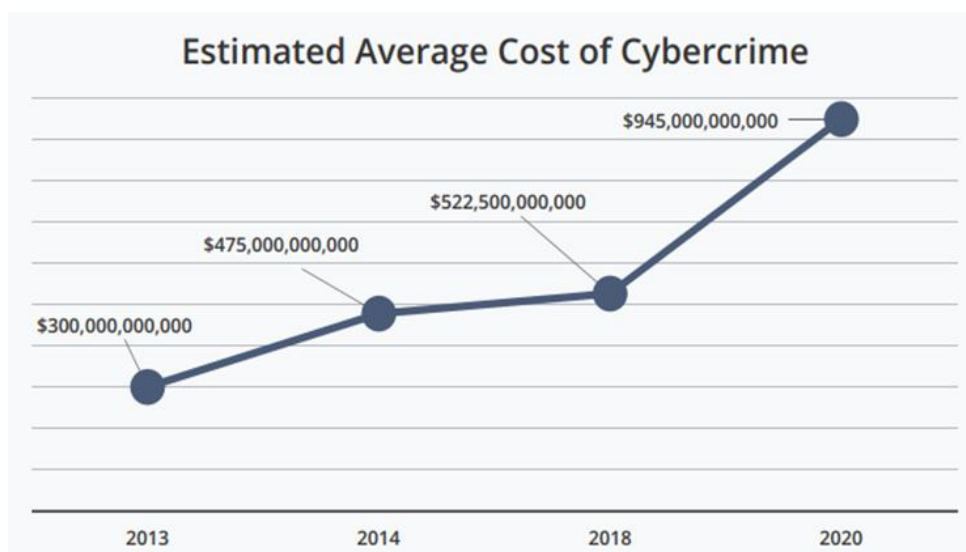
Висновки. Отже, підсумувавши можна зазначити, що Україна наразі знаходиться на етапі становлення громадянського суспільства, що визначається її входженням до світового, глобального інформаційного простору. Технологічний прогрес та використання інформаційних технологій має, безумовно, надає великі можливості але і тягне за собою негативні явища, одне з яких «кіберзлочинність». Існує багато видів кіберзлочинів, але їх список не є виключним і знаходиться в діалектичному розвитку спів мірно до розвитку суспільних відносин у даній сфері. Дана категорія не відповідає класичній структурі злочину адже головним об'єктом посягання є інформація, а місцем скоєння є інтернет-простір, а тому попередження та розслідування таких злочинів потребує оперативності.

В Україні створена та діє кіберполіція – орган, що займається попередженням та розслідуванням даного виду злочинності. Таким чином в роботі розглянуті тенденції розвитку кіберзлочинності та запропоновані наступні заходи протидії: блокування(обмеження) доступу до певних веб-ресурсів, що здійснюватимуть інтернет провайдери, оператори, власники веб-сайтів за наявності на них інформації, що містить ознаки діяння, передбаченого законом України про кримінальну відповідальність. Заходи попередження кіберзлочинам, такі як встановлення надійного пароллю чи користування антивірусними програми для роботи з комп'ютером є достатньо простими та зрозумілими для пересічних

громадян, але слідування цим простим правилам може зберегти персональні дані особи від протиправних посягань.

На нашу думку доопрацювання та вдосконалення потребує законодавство у сфері протидії кіберзлочинності та приведення його у відповідність до міжнародним стандартам, Конвенції про кіберзлочинність зокрема адже правильне законодавче закріплення це вже півшляху до ефективної боротьби з даним негативним явищем. Науковою новизна полягає у тому, що нами проаналізовано світові тенденції розвитку та протидії кіберзлочинності і напрацьований власний, на нашу думку, дієвий та ефективний засіб протидії злочинам в мережі Інтернет.

Список використаних джерел

1. Братюк В.П. Сутність кіберзлочинів та страховий захист від кіберризиків в Україні. Актуальні проблеми економіки. № 9, 2015. С. 421-427.
2. Газізова Ю. Кіберзлочинність в Україні. Ера цифрових технологій – ера нових злочинів. Електронне видання Юрист&Закон. № 12, част. 2, 2020.
3. Казакова Н.Ф. Світові тенденції боротьби з кіберзлочинністю. Вісник східноукраїнського національного університету імені Володимира Даля. № 15 ч. 1, 2013. С. 59-61.
4. Карманний Є.В., Ковжого С.О., Оборська О.А. Аспекти збирання персональних даних у соціальних мережах – як виклики та загрози інформаційній безпеці сьогодення // Інформаційна та економічна безпека (INFECO-2016): матеріали III Міжнародної науково-практичної конференції, м. Харків, 28-30 квітня 2016 року. – К.: УБС НБУ, 2016. – С. 153 – 157.
5. Комісарова О. Кіберзлочинність в Україні за 5 років зросла у понад два рази. Суспільне/новини, 2020. URL: <https://susplne.media/65849-kiberzlocinnist-v-ukraini-za-5-rokiv-zroslo-u-ponad-dva-razi-avakov>
6. Петренко М.О., Карманний Є.В. Smart city – сучасний підхід до безпеки чи цифровий концтабір майбутнього // Матеріали XI-ї наукової інтернет-конференції студентів, аспірантів і молодих вчених Національного юридичного університету імені Ярослава Мудрого «Безпека людини і реалізація права на працю в сучасних умовах життєдіяльності», 23 – 24 квітня 2020 р. – Х.: Нац. юрид. ун-т, 2020. – С. 355 – 361.
7. Сидоржевський М. Кіберзлочинці у 2020 році завдали у світі збитків на трильйон доларів – дослідження. URL: <https://p.dw.com/p/3mN9i>
8. Соснін О. Управління сучасною державою: роль цифрових технологій. Юридичний вісник України – Київ: «Юрінком Інтер», 2020.
9. Соснін О. Цифровізація як етап становлення цифрового суспільства знань. Юридичний вісник України – Київ: «Юрінком Інтер», 2020.
10. Форос Г.В. Правове забезпечення протидії кіберзлочинам. Правова держава. № 24, 2016. С. 164-169.

11. Світова економіка втратила близько \$1 трлн через кіберзлочини - дослідження, 2020. URL: <https://nv.ua/ukr/biz/tech/noviy-virus-vimagach-ta-urazlivosti-nulovogo-dnya-10-aktualnih-kiberzagroz-dlya-biznesu-50128793.html>

Кулак Олександра Іванівна, курсант факультету № 1,
1 курс, група Ф1-101,
Скляр Олександр Сергійович, викладач кафедри Тактичної
та спеціальної фізичної підготовки
Харківський національний університет внутрішніх справ, м. Харків

ЗАБЕЗПЕЧЕННЯ ОСОБИСТОЇ БЕЗПЕКИ ПОЛІЦЕЙСЬКИХ ПІД ЧАС НЕСЕННЯ СЛУЖБИ НА МАСОВИХ ЗАХОДАХ

***Анотація.** В роботі проаналізований вплив екстремальних ситуацій на бойову готовність працівників поліції під час масових заходів. Проаналізовані основні заходи та засоби особистої безпеки під час небезпечних дій. Опрацьовані основні напрями корегування системи професійної підготовки поліцейських.*

***Ключові слова:** національна поліція, заходи особистої безпеки, масові заходи, масові заворушення, екстремальна ситуація.*

Kulak O.I., Skliar O.S.

SAFE SPECIAL SAFETY OF POLICE PID HOURS OF SERVICE ON MASS APPROACHES

***Abstract.** The paper analyzes the impact of extreme situations on the combat readiness of police officers during mass events. The main measures and means of personal safety during dangerous actions are analyzed. The main directions of adjustment of the system of professional training of policemen are worked out.*

***Keywords:** national police, personal security measures, mass events, mass riots, extreme situation.*

Актуальність. Постановка завдання. Останніми роками громадяни України активно реалізують своє конституційне право на мирні зібрання. Так, голова Національної поліції України Сергій Князев повідомив, що протягом 2017 року в Україні відбулося 72 тис. масових заходів, в яких взяли участь 28 млн. громадян. Нажаль, більш ніж у 700 заходах відбувалися зіткнення, під час яких постраждали учасники масових заходів і поліцейські. За звітом Національної поліції у 2019 році було проведено майже 60 тис. масових заходів за участю 22 млн. громадян.

Голова Національної поліції України Сергій Князев повідомив, що в 2017 році при забезпеченні публічного порядку 1443 співробітники по-

ліції та Національної гвардії отримали травми різного ступеня тяжкості – від легких до тяжких тілесних ушкоджень.

З урахуванням статистичних даних можна встановити основні характеристики масових заходів. За рік в Україні відбувається 60 – 72 тис. масових заходів, з них силова протидія відбувається приблизно у 1% заходів. В середньому на масових заходах залучено 360 – 400 громадян. Під час протидії протиправним проявам на одному масовому заході отримує травми в середньому 2.06 правоохоронців.

Тому забезпечення особистої безпеки поліцейських під час несення служби на масових заходах є вкрай актуальними і необхідними для практичного використання.

Основна частина. Найчастіше масові заходи проходять в м. Києві. До столиці України постійно приїздять представники громадських організацій та численних асоціацій з різних куточків України, аби висловити свої вимоги до влади й отримати відповіді на поставленні запитання. Тільки в м. Києві, мало не щодня, одночасно проходять дві-три такі події (акції) неподалік Верховної Ради, Офісу Президента та Кабінету міністрів України.

Остання, ввечері 20.03.2021 в результаті масової акції, були нанесені ушкодження адміністративній будівлі Офісу Президента України, які попередньо оцінюють майже в 2 млн. грн. У мітингу взяли участь до тисячі чоловік. Під час заходу найбільш радикальні його учасники застосували фаєри, димові шашки, петарди, вибухові пакети, феєрверки, аерозольну фарбу для графіті в балончиках, були зафіксовані факти пошкодження майна, шляхом підпалу, розбиття скла, тощо. Більшість людей, які були на акції, висловлювали мирний протест, але решта 10% були підготовлені для вчинення провокацій. Поліція виконала всі процесуальні дії на місці інциденту. Були затриманні підозрювані особи. Однак поліцейськими не було вчинено достатніх дій, щодо деескалації конфліктної ситуації.

Коли масові заходи супроводжуються насильством, підпалами, знищенням майна, порушеннями закону в цілому, дана ситуація автоматично набуває статусу екстремальної для поліцейського, так як вчинення злочинних дій під час порушення громадського порядку можуть загрожувати життю та здоров'ю поліцейських та по різному впливає на професійні дії останніх (зниження реакції, вміння, увагу, тощо). Крім того, ці складові порушення публічного порядку підпадають під поняття масові заворушення.

У 2020 - 2021 роках у Харківському національному університеті внутрішніх справ нами було проведено опитування серед працівників поліції. З метою встановлення підтвердження факту впливу екстремальних ситуацій на особисту безпеку працівників поліції в нетипових ситу-

аціях, якими можуть бути масові заходи. Результати опитування надані у таблиці 1.

Таблиця 1. Результати опитування працівників поліції.

№	Питання	Відсоток позитивної відповіді
1.	Мені іноді не вистачало знань в екстремальній ситуації	66,7 %
2.	Мені іноді не вистачало навичок (вмінь) в екстремальній ситуації	50 %
3.	Мої дії, відчуття, реакції, вміння не змінювалися в екстремальній ситуації	52,4 %
4.	Мені інколи не вистачало знань та вмінь з особистої безпеки	33,3 %

Результатом опитування стає не втішний факт – погана підготовка поліцейських до нетипових ситуацій під час масових заходів. Викликає занепокоєння великий відсоток працівників поліції, які мають недостатній професійний рівень (знань та вмінь) з особистої безпеки – 33,3 %, бо хтось із них може стати жертвою масових заворушень. Цей факт потребує додаткових досліджень та корегування системи професійної підготовки.

До основних напрямків забезпечення особистої безпеки поліцейських відноситься:

- інструктаж (постановка задачі);
- засоби індивідуального бронезахисту;
- вміння використовувати перешкоди (прикриття та укриття);
- особиста та колективна тактика;
- психологічна підготовка (стресостійкість, вміння надавати першу психологічну допомогу);
- вміння надавати першу медичну допомогу.

Дослідження кожної складової дозволяє підвищити загальний рівень підготовки правоохоронців до несення служби на масових заходах.

Службова діяльність поліцейського пов'язана з високим рівнем ризику для життя, так як типові ситуації в будь-який час можуть перерости в екстремальну. Поліцейські повинні бути готові до застосування фізичної сили, спеціальних засобів та вогнепальної зброї в любых складних та екстремальних ситуаціях. І від того, в якій мірі поліцейський підготовлений до дій в таких ситуаціях, буде залежати не тільки життя та здо-

ров'я самого поліцейського, але і невинних громадян, що опинилися в місці масових заворушень.

Практичний досвід показує, що професійна діяльність поліцейського часто може бути пов'язана з виникненням різних ситуацій, для успішного вирішення яких потрібні будуть не тільки навички застосування заходів примусу, але також вміле поєднання цих навичок з тактичною підготовкою.

У Харківському національному університеті внутрішніх справ було проведено квест на тему: «Тактика дій поліцейських під час несення служби на масових заходах», одне із завдань якого було з'ясувати рівень паніки, напруги поліцейських перед натовпом, який пересувався.

20 поліцейських вишикувалися в один поліцейський ланцюг, перед імітованим натовпом в 30 чоловік. По 10-ти бальній шкалі від 1 до 10, визначався рівень відчуттів поліцейських від байдужості до паніки, напруги. В першому випадку натовп просто зібрався перед поліцейськими, в другому – в натовпі почали кричати, бігати, провокувати поліцейських, в третьому випадку натовп почав рухатися на поліцейських.

Від першого до останнього випадку середня величина рівня відчуттів поліцейських від байдужості до паніки, напруги зросла від 1,25 до 3,73 і 7,81 балів.

Використання тактичних навичок, засобів прикриття та захисту потрібно під час несення служби на масових заходах, щоб залишитись неушкодженим. Безпосередньо велику роль грають заходи та засоби особистої безпеки при виконанні службово-бойових задач, коли виникає ризик використання сили та небезпечних чинників проти поліцейських. На масових заходах від поліцейського вимагається: навик володіти собою, мислити як переможець, швидко приймати рішення, розірвати дистанцію від точки небезпеки, використовувати обладнання та зброю впевнено, з найбільшою зручністю для себе, використовувати засоби захисту, використати укриття як схованку від загрози, швидко надати першу медичну чи психологічну допомогу постраждалим від злочинних дій, думати за моделлю «Якщо-тоді», уникати самовпевненості. Під час несення служби в поліцейського немає часу на те, щоб роздумувати як правильно підійти, стати, вести діалог, дивитися з-за укриття, адже це може мати згубні наслідки. Прийняття рішення повинно бути негайним. Використання таких навиків можливо розвивати на спеціальних тактичних заняттях професійної підготовки.

Висновки. Під час несення служби на масових заходах працівники поліції можуть піддаватися підвищеному ризику, тому необхідно приділяти підвищену увагу підготовці поліцейських до дій в певних ситуаціях. Необхідно запровадити профілактичний комплексний підхід під час

підготовки до дій на масових заходах. Опрацювання службово-бойових задач у засобах індивідуального бронезахисту доцільно навіть під час проведення навчальних занять з інших дисциплін. Крім того, забезпечення особистої безпеки необхідно починати з порядку ведення діалогу з учасниками масових заходів, використання засобів примусу та переліку основних небезпек і можливих наслідків. Подальшими напрямками досліджень є розробка оцінки ситуації масових заходів, ситуативних задач (квестів) та алгоритму дій на масових заходах, і тактики дій підрозділу або малої тактичної групи поліцейських, в момент переростання масових заходів в масові заворушення.

Список використаних джерел

1. Бондаренко Я.Г., Прокопенко О.Ю., Сергієнко Д.В., Кущенко В.О. Тактична та тактико-спеціальна підготовка працівників Національної поліції України: навч. посіб. – Харків: ХНУВС, 2017. – 308 с.
2. Власенко І.В., Федоров В.В., Чміль М.О. Засоби бронезахисту та їх вплив на ефективність стрільби з вогнепальної зброї. *Вісник Національного університету внутрішніх справ*. 2004. Вип. 27. С. 56 – 60.
3. Чернявський С.С., Левченко К.Б. Довідник поліцейського. – Харків: «Фоліо», 2018. – 352 с.

Летучий Віктор Миколайович, курсант факультету зенітно-ракетних військ, 3 курс, група 335,

Табуненко Володимир Олександрович, професор кафедри електротехнічних систем комплексів озброєння військової техніки, кандидат технічних наук, доцент

Харківський національний університет Повітряних Сил ім. Івана Кожедуба, м. Харків

АВТОНОМНЕ ВИЖИВАННЯ В ЕКСТРЕМАЛЬНИХ УМОВАХ

***Анотація.** Військова служба в сучасній армії пов'язана з використанням нових видів зброї і засобів впливу на противника, які можуть призвести до ураження, аварій і інших серйозних наслідків. Спеціальна підготовка військовослужбовців має важливе психологічне значення і повинна розвивати у них здатність успішно протистояти несприятливим екстремальним умовам навколишнього середовища при потраплянні в автономне виживання.*

***Ключові слова:** екстремальна ситуація, стресовий стан, автономне виживання.*

Letuchiy V.M., Tabunenko V.O.

AUTONOMOUS SURVIVAL IN EXTREME CONDITIONS

***Abstract.** Military service in the modern army involves the use of new weapons and means of influencing the enemy, which can lead to defeat, accidents and other serious con-*

sequences. Special training of servicemen is of great psychological importance and should develop in them the ability to successfully withstand adverse extreme environmental conditions when falling into autonomous survival.

Keywords: *extreme situation, stress, autonomous survival.*

Актуальність. Постановка завдання. При підготовці кадрових офіцерів до майбутньої служби досить цікавою є тема автономного виживання в екстремальних умовах. Збіг обставин, при певному розвитку подій може привести до нещасного випадку, яке називається небезпечною ситуацією, яка бувають двох видів: екстремальною та надзвичайною.

Будь-який військовослужбовець в умовах потрапляння в незнайоме навколишнє природне середовища може потрапити в таку аварійну ситуацію, для якої характерно виникнення тривалого й інтенсивного впливу зовнішніх несприятливих факторів з безпосередньою загрозою для життя, яке називаються екстремальною ситуацією. При цьому фізіологічні та психологічні навантаження можуть досягти таких меж, при яких військовослужбовець втрачає здатність до раціонального мислення і адекватної протидії ситуації, що склалася. Перед ним, що опинився один на один зі стихією, постають проблеми як фізичного, так і морального плану. Одному набагато складніше обладнати табір, забезпечити себе одягом і продуктами харчування.

Під надзвичайною ситуацією прийнято розуміти таку обстановку на певній території, що склалася в результаті аварії, небезпечного природного явища, катастрофи, поширення захворювання, стихійного чи іншого лиха, які можуть спричинити або спричинили за собою людські жертви, шкоду здоров'ю людей або навколишньому середовищу, значні матеріальні втрати і порушення умов життєдіяльності людей.

В екстремальній ситуації у військовослужбовця виникає особливий стан емоційного напруження, яке називається стресом. Вплив стресу на поведінку і можливості конкретної людини суто індивідуальні. Один діє найбільш ефективно в стані високої емоційної напруги, в будь-яких небезпечних для життя обставин, іншого охоплює «страх», який проявляється в сильній загальмованості або метушливості, але в обох випадках нездатності до розумних дій.

Страх – це природна реакція людини на будь-яку реальну або уявну ситуацію, яка загрожує життю або здоров'ю. Страх можна розцінювати як контролер безпеки. Приймаючи будь-яке рішення необхідно його порівнювати і реально оцінювати ситуацію, покладаючись на свій розум і ступінь підготовленості до дій в аварійних ситуаціях. Основою успіху в боротьбі за виживання стають психологічні якості людини: воля, витривалість, винахідливість, рішучість та інші. Людей вбиває не природна стихія, не спрага і голод, а в першу чергу страх. У несприятливих умо-

вах страх, сковує розум, енергію, ініціативу людини. Розумно придушений і направлений страх, стає каталізатором фізичних і розумових сил, спрямованих на виживання [1].

Під виживанням розуміємо активні цілеспрямовані дії, що направлені на збереження життя, здоров'я і працездатності в екстремальних умовах автономного існування [2].

В екстремальних умовах автономного виживання ціна помилки - власне життя, але якщо військовослужбовець опинився в групі інших людей, то треба боротися за життя кожного з них з таким же запалом, як би він боровся за своє власне життя. Може так статися, що через деякий час його життя буде на волосині і тоді до нього прийдуть на допомогу.

Перед тими, хто опинився в екстремальних умовах автономного виживання повинні бути сформульовані першочергові питання:

- як подолати свій стресовий стан та у інших, що потрапили у ситуацію, яка склалася?
- як надати необхідну медичну допомогу собі або тим, хто її потребує?
- як організувати захист від несприятливих погодних умов, таких як, спека або перегрів, холод (або переохолодження), та інші?
- як забезпечити необхідну потребу в воді?
- як забезпечити необхідний раціон харчування, добування їжі, приготування та зберігання продуктових запасів?

Можливо з'являться і інші питання, відповідь на які треба шукати і знаходити. Після вирішення першочергових питань необхідно оцінити:

- реальний психологічний і фізичний свій стан та інших, що опинилися в автономних екстремальних умовах і готовність боротися за виживання;
- провести облік та наявність корисних речей і спорядження, що можливо використати для досягнення поставленої мети;
- оцінити поточні та перспективні погодні умови даного регіону, і своє географічне розташування;
- оцінити можливість подання сигналів пошуковим групам та контакти з флорою і фауною даної місцевості;
- проаналізувати доцільність пересування в обраному напрямку або перейти до обладнання умов для перебування на місці.

Організація харчування. Раціон харчування повинен забезпечувати витрати енергії з урахуванням індивідуальних особливостей людей, що опинилися в екстремальних умовах автономного виживання. Зазвичай індивідуальний витрата енергії на добу становить від 2200 ккал у літніх людей до 2600 і більше ккал у молодих людей (у зв'язку з підвищеними обмінними процесами). При невеликому фізичному навантаженні і в літньому віці рекомендуються малокалорійні продукти; висококалорійні продукти не повинні повністю виключатися, але їх споживання повинне

бути менше і рідше. В умовах автономного виживання зазвичай харчування може бути дворазовим. Добова калорійність харчування в середньому повинна розподілятися наступним чином: сніданок - 35-40%, обід - 40%, вечеря - 20-25%. За деякими винятками, все, що росте, ходить, повзає і плаває є потенційним джерелом живлення і необхідно навчитися ним користуватися [3].

Необхідно також розвивати своє вміння виживати та підвищувати впевненість в своїх силах, вселяти та переконуватися в тому, що може впоратися з будь-якими негараздами, бо знатиме, що і як треба робити.

Добування води. Вода становить 65 % маси тіла людини. При зневодненні організму у людини можуть виникнути важкі розлади: різко знижується маса тіла, зменшується обсяг крові, і вона стає більш в'язкою. При збільшенні навантаження на серце, пов'язане з великими зусиллями на просування густий крові, знижуються секреції травних залоз. Якщо втрата води в організмі перевищить 10%, то в організмі можуть наступити незворотні зміни. Зростання дефіциту води на 20-25% може привести до смерті [4].

Основою виживання в автономних умовах є наявність і якість води. При відсутності природних джерел (окремих джерелець, річок та озер) питну воду слід шукати в першу чергу. Найбільш ймовірні місця близького розташування підземних вод – це дно долин і русла висохлих річок. Ознаками води вважаються яскраво-зелений дерен і рослини. Будь-яку добуту воду слід вважати зараженою, тому необхідно її очистити і знешкодити. Спочатку добуту воду слід відстояти приблизно протягом півдобы, потім пропустити її через піщаний фільтр, виготовлений із заповненого піском тканини. Потім, якщо можливо, воду слід прокип'ятити, додавши при кип'ятінні вугілля з багаття. Якщо вода відносно чиста, проточна і немає можливості її прокип'ятити, то перед використанням додати в неї спеціальні знезаражувальні таблетки або марганцівку.

Добування вогню. У разі відсутності сірників або запальнички, можна використовувати добування вогню тертям - крутити тятивою лука тонку, суху паличку, притиснуту в поглиблення сухого дерева або висікання іскор з кременю кресалом (сокирою). В обох випадках повинні бути підготовлені труть (підсушений мох або сухе листя) і розпалювання. Якщо робити це акуратно і терпляче, то ці способи приведуть до мети.

Для отримання вогню можна використовувати лінзу фотоапарата, бінокля, підзорної труби, ручного ліхтарика. При цьому потрібно сфокусувати промені сонця на труть. Інший спосіб добування вогню полягає в перетягуванні сталевого дроту через дерев'яний брусок. При цьому дріт нагрівається і від неї можна запалити порох, фотоплівку та інші легкозаймисті матеріали.

Приготування їжі. Найкращим осередком для приготування їжі може служити саморобна піч з бляшаної банки, захована в невеликому поглибленні серед каменів. Вона допоможе економне витратити паливо. Імпровізований вогнище може мати одне або кілька піддувал з навітряного боку. Так створюється тяга для вогню, над яким можна варити їжу. Такий спосіб значно зменшує дим і полум'я, і підвищує маскування, якщо це потрібно передбачити.

Висновки. Здатність військовослужбовця успішно протистояти несприятливим умовам навколишнього середовища з розвитком цивілізації стали менш значущою для його існування. Щоб не опинитися безпорадним в критичних або екстремальних умовах, для вирішення основних питань збереження життя і здоров'я необхідне знання основ автономного виживання в екстремальних умовах.

У доповіді розглянуті питання загальної фізичної та психологічної підготовки, повітряно-десантної підготовки, гірської підготовки, топографії та орієнтування на місцевості, як основу або керівництво до дій, які можуть стати в нагоді військовослужбовцю при його знаходженні в автономних екстремальних умовах для виживання.

Список використаних джерел

1. Табуненко В.О., Радченко І.О. Аналіз впливу чинника страху на фізіологічний стан військовослужбовця в період знаходження в зоні бойових дій. – Харків: Вестник ХНАДУ, Випуск 69, 2015. – С.105-110.
2. Основы выживания в экстремальных условиях. Учебное пособие. А.В.Шевчук, К.С.Фокин, Н.Н.Кизюн, А.С.Иванов / науч. ред. О.Ю. Шепелев. – Екатеринбург: издательство Урал. ун-та, 2016. –127 с.
3. Выживание в экстремальных условиях. Учебное пособие. В.Н. Минаев, Л.С. Ветров. – СПб.: СПбГЛТУ, 2013. –127 с.
4. Алексей Ардашев. Базовая подготовка спецназа. Экстремальное выживание. <https://ru.bookmate.com/books/m5ItE118>

Липнік Вікторія Сергіївна, студентка міжнародно-правового факультету, 3 курс, група 07-18-01,

Яковлєв Олександр Анатолійович, доцент трудового права, доктор юридичних наук, доцент

Національний юридичний університет імені Ярослава Мудрого, м. Харків

ПРАВОВЕ РЕГУЛЮВАННЯ ВИКОРИСТАННЯ ПОЛІГРАФА ПРИ ПРИЙОМІ НА РОБОТУ

***Анотація.** У роботі досліджуються особливості правового регулювання використання поліграфа при прийомі на роботу. Аналізується ефективність його використання. Визначаються правові межі застосування поліграфа під час добору та розстановки персоналу.*

***Ключові слова:** ділові якості працівника, поліграф, трудові відносини, зловживання правом.*

Lynnik V. S., Yakovlev O.A.
**THE RIGHT TO REGULATE THE REGISTRATION
OF A POLYGRAPH WHEN RECEIVING A JOB**

***Abstract.** This article explores the possibility of assessing polygraph use at employment. The efficiency of its use is analyzed. Legal framework of using the polygraph during the staff selection and placement are defined.*

***Keywords:** professional aptitude, polygraph, labor relations, abuse of law.*

Актуальність. Постановка завдання. Зміни в реалізації трудових відносин, пов'язані з розвитком економічного і науково-технічного потенціалу суспільства, посилення гнучкості правового регулювання праці, розширення договірної способу встановлення прав і обов'язків висувають новий рівень вимог до фахівців різних галузей економіки і сфер діяльності.

Актуальність роботи полягає у встановленні можливості застосування поліграфа при прийомі працівника на роботу. Визначення правових меж його застосування.

На сьогоднішній день в українському законодавстві відсутня чітка нормативно-правова база, яка дала можливість у встановленому порядку перевіряти та визнавати отримані під час дослідження на поліграфі свідчення.

Поліграф використовується все частіше при доборі певних груп кадрів державних службовців, проведення внутрішніх розслідувань відносно персоналу, розкриття та розслідування резонансних злочинів.

Основна частина. На думку фахівців, проведення тестування за допомогою поліграфа є ідеальним засобом профілактики зловживань на виробництві. Такі перевірки значно підвищують ділову активність, рівень взаємної довіри працівників, сприяють установленню міцних службових контактів і зв'язків всередині колективу. Як наслідок, знижується плинність кадрів, рівень витрат на технічні засоби контролю і спостереження за працівниками [5, с. 28].

В Україні проведення тестування з використанням поліграфа законодавчо не обмежується, але має ґрунтуватися на основі Конституції України, КЗпП України та інших законодавчих актів. Зокрема, в ст. 28, 32 Конституції України встановлено, що жодна людина без її вільної згоди не може бути піддана медичним, науковим чи іншим дослідом (ст. 28 Конституції), не допускається збирання, зберігання, використання та

поширення конфіденційної інформації про особу без її згоди, крім випадків, визначених законом, і лише в інтересах національної безпеки, економічного добробуту та прав людини (ст. 32 Конституції України) [1]. Відповідно до ст. 22 КЗпП України, забороняється необґрунтована відмова у прийнятті на роботу [2].

Сучасний поліграф фіксує сигнали, що надходять з датчиків, які прикріплені до різних ділянок тіла. При цьому зміни показників зв'язуються з коливаннями рівня збудження. Вважається, що брехня буде викликати більш високий рівень збудження, ніж повідомлення правди. Це може бути результатом почуття провини у випробовуваних або, що більш імовірно в контексті проведення тестування на поліграфі, – появи страху перед виявленням брехні.

В Україні на законодавчому рівні використання поліграфа регламентовано лише стосовно роботи з персоналом органів внутрішніх справ України і у діяльності Міністерства доходів і зборів України та його територіальних органів.

Так, Інструкція щодо застосування комп'ютерних поліграфів у роботі з персоналом органів внутрішніх справ України, затверджена Наказом МВС України 28.07.2004 № 842, передбачає, що використання поліграфа здійснюється шляхом проведення за спеціальною методикою опитування людини з одночасною реєстрацією змін її психофізіологічних реакцій у відповідь на психологічні стимули, що задаються у вигляді варіантів відповідей, предметів, схем, фото та ін. У процесі такого інтерв'ю використовуються поліграфні пристрої, що не завдають шкоди здоров'ю, життю людини, навколишньому середовищу та мають відповідні сертифікати.

Опитування проводиться у формі скринінгової перевірки кандидатів на службу (навчання), а також службових перевірок персоналу з метою підвищення ефективності діяльності органів і підрозділів, психологічної надійності, зміцнення дисципліни і законності, запобігання негативним явищам серед особового складу органів внутрішніх справ України [3].

Крім того, відповідно до Інструкції щодо застосування комп'ютерних поліграфів у роботі Міністерства доходів і зборів України результати опитування не мають будь-якої доказової сили, а лише орієнтують на здобуття матеріальних та інших доказів у порядку, передбаченому чинним законодавством. Оскільки опитування із застосуванням поліграфа являє собою комплексну процедуру, що має свої особливості залежно від спрямованості та завдань, то її проведення передбачає дотримання таких загальних принципів: добровільної згоди, правомірності, комплексності та всебічного забезпечення прав людини. Відмова особи від участі в психофізіологічному інтерв'ю із використанням поліграфа не може тягти утиску особи, порушення її законних прав та свобод [4].

Як уже зазначалося, використання поліграфа в трудових відносинах не врегульовано, тому доцільним видається використання нормативно-правового регулювання щодо його використання у правоохоронних органах за аналогією, особливо в частині забезпечення його безпечності для життя та здоров'я особи, що проходить дослідження.

Висновки. Таким чином, використання поліграфа в трудових відносинах потребує подальшого нормативно-правового врегулювання з метою приведення вітчизняного законодавства у відповідність із кращими здобутками світової нормотворчості.

Правові обмеження щодо застосування поліграфа як методу оцінювання ділових якостей під час добору та розстановки персоналу на законодавчому рівні відсутні.

Список використаних джерел

1. Конституція України від 28.06.1996р. станом на 01.01.2020 р. // [Електрон. ресурс] – Режим доступу : <http://zakon4.rada.gov.ua/laws/show/254к/96-вр>
2. КЗпП України від 10.12.1971 р. редакція від 31.12.2020 р. // [Електрон. ресурс] – Режим доступу : <http://zakon4.rada.gov.ua/laws/show/322-08>
3. Інструкція щодо застосування комп'ютерних поліграфів у роботі з персоналом органів внутрішніх справ України [Електронний ресурс]: Наказ МВС України 28.07.2004р. № 842– Режим доступу: <http://zakon5.rada.gov.ua/laws/show/z1373-04>
4. Про використання поліграфів у діяльності Міністерства доходів і зборів України та його територіальних органів [Електронний ресурс]: Наказ Міністерства доходів і зборів України від 02.08.2013р. № 329. – Режим доступу: <http://zakon0.rada.gov.ua/laws/show/z1748-13>
5. Журин С. И. Практика и теория использования детекторов лжи / С.И. Журин. – М.: Радио и связь, 2004. –143 с.

Логош Вікторія Дмитрівна, студентка Інституту прокуратури та кримінальної юстиції, 1 курс магістратури, група 01-20м-з-04,

Карманний Євгеній Вадимович, доцент кафедри трудового права, кандидат технічних наук, доцент

Національний юридичний університет імені Ярослава Мудрого, м. Харків

ВПЛИВ ПСИХОЛОГІЧНИХ ЧИННИКІВ НА ДІЇ ОФЦЕРІВ СПЕЦІАЛЬНИХ ПІДРОЗДІЛІВ ПРИ ЛІКВІДАЦІЇ НАСЛІДКІВ НАДЗВИЧАЙНИХ СИТУАЦІЙ

Анотація. Розглянуто психологічні аспекти професійної діяльності офіцерів спеціальних підрозділів під час ліквідації наслідків надзвичайних ситуацій. Визначено результати впливу емоційної напруги на психічний стан офіцерів спеціальних підрозділів. Запропоновано рекомендації щодо удосконалення психологічного супроводу, зокрема, для слідчо-оперативних груп поліції під час припинення наслідків надзвичайних ситуацій.

Ключові слова: офіцери спеціальних підрозділів, надзвичайні ситуації, психічний стан, психологічний супровід, стрес-фактори.

Lohosh V.D., Karmanniy Ye.V.
**INFLUENCE OF PSYCHOLOGICAL FACTORS ON THE ACTIONS
OF OFFICERS OF SPECIAL DIVISIONS
IN ELIMINATION OF CONSEQUENCES OF EMERGENCIES**

Abstract. The psychological aspects of the professional activity of officers of special units during the liquidation of the consequences of emergencies are considered. The results of the influence of emotional stress on the mental state of officers of special units are determined. Recommendations for improving psychological support are offered, in particular, for police investigative and operational groups during the cessation of the consequences of emergencies.

Keywords: officers of special units, emergency, mental state, psychological support, stress factors.

Актуальність. Постановка завдання. Тенденція до збільшення надзвичайних ситуацій в умовах сьогодення зумовлює необхідність дослідження психотравмуючих факторів, зокрема страхів в офіцерів спеціальних підрозділів під час виконання своїх службових обов'язків.

При ліквідації наслідків надзвичайних ситуацій в процесі здійснення своїх повноважень, що супроводжуються значною емоційною напругою, в цілком здорових людей можуть виникнути особливі психічні стани, які проявляються в їх поведінці. Важливим моментом є механізм формування певного психічного стану, який значною мірою обумовлюється тим, як це сприймається суб'єктивно.

Завданням роботи є аналіз виникнення психічної напруженості, яка з'являється під час ліквідації наслідків надзвичайних ситуацій та призводить до зниження ефективності виконання службових обов'язків офіцерів спеціальних підрозділів, а також визначення можливих закономірностей розвитку таких факторів та виокремлення низки рекомендацій в контексті психологічного супроводження осіб, які при подоланні наслідків надзвичайних ситуацій зазнали суттєвих індивідуальних психічних стресів.

Актуальність теми дослідження зумовлена також поверненням уваги держави та суспільства до необхідності розуміння суті психологічних чинників, які можуть впливати на дії офіцерів спеціальних підрозділів під час ліквідації наслідків надзвичайних ситуацій, механізму їх

формування та розширення можливостей психологічного супроводу зазначених суб'єктів.

Основна частина. Ліквідація наслідків надзвичайної ситуації характеризується високим рівнем небезпечності, зокрема, під час подолання пожеж, тому що виникає загроза життю і здоров'ю як для постраждалих, так і для посадових осіб Державної служби України з надзвичайних ситуацій під час здійснення відповідних заходів та виконання необхідних дій на місці пожежі, а також в слідчо-оперативної групі поліції, оскільки після отримання інформації про пожежу вони невідкладно направляються на місце події.

Сукупність ряду психологічних чинників під час ліквідації наслідків надзвичайних ситуацій спричиняють негативний психічний стан офіцерів спеціальних підрозділів, що призводить до зниження ефективності їх професійної діяльності.

Психічний стан можна охарактеризувати як важкий хронічний стрес, що викликає комплекс дезадаптаційних реакцій [3]. Реакції на такі психологічні чинники небезпечних ситуацій часто проявляються у підвищеній стомлюваності, слабості, виснаженості, зниженні працездатності, підвищеній дратівливості.

Виникнення і переживання стресу залежить від суб'єктивних чинників, а саме: оцінки ситуації, зіставлення своїх сил і особливостей з тим, що вимагається, тощо. Із рис. 1 можна уявити, які стресові чинники здійснювали вплив на співробітників оперативно-рятувальної служби ДСНС України при ліквідації пожежі в Одесі 4 грудня 2019 року.



Рис. 1. Пожежа в Одесі 4 грудня 2019 року.

Окрім того, певна невизначеність результату і поява ймовірних несприятливих наслідків в разі не досягнення запланованої мети може викликати почуття провини, що також негативно впливатиме на офіцерів

спеціальних підрозділів та на подальше розслідування кримінального правопорушення.

У роботі [7, с. 290], досліджено, що негативний психічний стан властивий тим особам, які не володіють стійкою психологічною готовністю до діяльності в надзвичайній ситуації і не вміють у повній мірі перебороти внутрішні труднощі, що виникли під час ліквідації надзвичайної ситуації.

Особливе місце в розгляді стресу займає психологічний стан, що виникає внаслідок реальної чи уявної перешкоди, що перешкоджає досягненню мети, називається фрустрацією. Механізм фрустрації досить простий: спочатку виникає стресова ситуація, яка веде до перенапруження нервової системи, а потім ця напруга «розряджається» в ту чи іншу найбільш вразливу систему. Захисні реакції при фрустрації пов'язані з появою агресивності або відходом від важкої ситуації (перенесення дій в уявний план), а також можливе зниження складності поведінки [6, с. 89].

З метою найбільшої ефективності розслідування кримінальних правопорушень, пов'язаних з пожежами, Національна поліція України, Державна служба України з надзвичайних ситуацій та Експертна служба Міністерства внутрішніх справ України часто взаємодіють між собою відповідно до Наказу Міністерства внутрішніх справ від 24 липня 2017 року № 621 [1]. Під час такої співпраці може бути надана детальна інформація про механізм виникнення надзвичайної ситуації, ліквідацію її наслідків працівниками Державної служби України з надзвичайних ситуацій слідчо-оперативній групі, проте враховуючи можливий негативний психічний стан, який виникає завдяки екстремальним умовам в яких перебувають зазначені суб'єкти, обмін інформацією може відбуватися на неналежному рівні, що негативно впливатиме на розслідування даного кримінального правопорушення.

Слід зазначити, що ризик впливу стрес-факторів може навіть більше проявлятися на поведінці працівників слідчо-оперативної групи поліції, оскільки це не дає можливості ефективно виконувати слідчі (розшукові) дії, тоді як працівники Державної служби України з надзвичайних ситуацій, беруть участь у ліквідації надзвичайних ситуацій майже щодня.

Психологічна напруженість може різко зростати і це проявляється в таких формах, як неспокій, тривога, а після його завершення вона може зменшуватися, проте не завжди, адже результатом великого й психологічного подразнення може стати психологічна травма.

Психологічна травма означає нетипову, неадекватну поведінку людини, яка при цьому не страждає на психічні розлади. Причиною такої поведінки може стати значуща для особистості психотравмуюча подія, що має виражене негативне забарвлення [5, с. 279]. Необхідно зауважити, що травма може бути настільки тривалою та інтенсивною, що будь-

якої особистісної внутрішньої сили виявиться недостатньо для її подолання, тому важливим аспектом є психологічний супровід офіцерів спеціальних підрозділів, перш за все для того, щоб зазначені суб'єкти знали як можна самостійно подолати певну негативну емоцію, яка виникає під дією стрес-факторів в екстремальних умовах, а також виправляти певний психічний стан у таких осіб одразу після ліквідації надзвичайної ситуації, задля запобігання настання психологічних травм.

У роботі [4, с. 170], є цікаве емпіричне дослідження, в якому приймали участь 203 респонденти, до яких увійшли, зокрема, психологи відділу психологічного забезпечення управління кадрового забезпечення Головного управління Національної поліції у м. Києві, психологи районних управлінь Національної поліції в м. Києві, Київській області, м. Харкові, Харківській області, м. Житомирі, Житомирській області, м. Чернігові, м. Одесі та інші.

У вказаному дослідженні було задано ряд питань, серед яких можна виділити одне, а саме: «Чи задовольняє Вас організаційно-правове забезпечення діяльності психологічної служби?» (табл. 1) [4, с. 171].

Таблиця 1. Розподіл відповідей на запитання організаційно-правового характеру.

Питання: Чи задовольняє Вас організаційно-правове забезпечення діяльності психологічної служби?			
Повністю задовольняє	В основному задовольняє	В основному не задовольняє	Повністю не задовольняє
8,7%	32,6%	39,1%	17,6%

Проаналізувавши дане питання, можна виокремити деякі рекомендації в контексті психологічного супроводження осіб, які при подоланні наслідків надзвичайних ситуацій зазнали суттєвих індивідуальних психічних стресів, а саме вдосконалювати відповідні методи для боротьби із негативним психічним станом у офіцерів спеціальних підрозділів, зокрема згідно із наказом Міністерства внутрішніх справ України від 31 серпня 2017 року № 747 «Про затвердження Порядку психологічного забезпечення в Державній службі України з надзвичайних ситуацій», а також частіше здійснювати різноманітні консультації та бесіди не тільки з працівниками Державної служби України з надзвичайних ситуацій, а також зі слідчо-оперативними групами поліції, оскільки вони уповноважені розслідувати кримінальні правопорушення пов'язані з пожежами [2].

Окрім того, розробити відповідний нормативно-правовий акт, який би забезпечував надання психологічної допомоги слідчо-оперативним

групам поліції, саме в надзвичайних ситуаціях, оскільки негативний психічний стан може перешкоджати проведенню слідчих (розшукових) дій.

Висновки. Отже, в надзвичайних ситуаціях стрес-фактори перешкоджають здійсненню повноважень офіцерів спеціальних підрозділів, це може проявлятися у втраті здатності ясно мислити, уповільненні дій при виконанні відповідних завдань та неправильній оцінці обстановки.

Виражена нервово-психічна напруга може проявлятися не тільки в працівників Державної служби України з надзвичайних ситуацій, а також в слідчо-оперативній групі поліції, оскільки перш за все в таких екстремальних умовах можлива масова паніка та виявлення понівечених тіл людей, тому проведення слідчих (розшукових) дій в надзвичайних ситуаціях пов'язане також з реальною можливістю отримання травм, і в той же час слідчо-оперативній групі поліції потрібно діяти швидко, для того щоб не втратити та не допустити знищення доказів.

Саме психологічний супровід є важливим чинником при виявленні актуальних стрес-факторів, що впливають на дії офіцерів спеціальних підрозділів та за допомогою якого можна змінити поведінкові реакції особи в негативній стресовій ситуації.

Тому, зважаючи на негативний вплив психологічних чинників на дії офіцерів спеціальних підрозділів в особливих умовах, необхідно розробляти сучасні методи та шляхи психологічного супроводу офіцерів спеціальних підрозділів та вдосконалювати систему нормативно-правових актів, які будуть відповідати сучасній психологічній практиці.

Список використаних джерел

1. Наказ Міністерства внутрішніх справ від 24 липня 2017 року № 621 «Про затвердження Порядку спільних дій Національної поліції України, Державної служби України з надзвичайних ситуацій та Експертної служби Міністерства внутрішніх справ України під час проведення огляду місця пожежі, виявлення, припинення, попередження та розслідування кримінальних правопорушень та інших подій, пов'язаних з пожежами» [Електрон. ресурс]. – Режим доступу: <https://zakon.rada.gov.ua/laws/show/z0998-17#Text>
2. Наказ Міністерства внутрішніх справ України від 31 серпня 2017 року № 747 «Про затвердження Порядку психологічного забезпечення в Державній службі України з надзвичайних ситуацій» [Електронний ресурс]. – Режим доступу: <https://zakon.rada.gov.ua/laws/show/z1390-17#Text>
3. Kocalevent RD, Mierke A, Danzer G, Klapp BF. Adjustment disorders as a stress-related disorder: a longitudinal study of the associations among stress, resources, and mental health. PLoS One. 2014 May 13;9(5):e97303. doi: 10.1371/journal.pone.0097303 [Electronic resource]. – Access mode: <https://bitly.su/Z6OVR>

4. Горбенко Д.А. Організаційно-правові та методичні засади удосконалення діяльності психологічної служби МВС України : дис. ... канд. юрид. наук : 19.00.06. – Київ, 2018. – 307 с.

5. Дубова І.О., Кирієнко Л.А. Методи психологічної допомоги при психотравматизації // Психологічні засади забезпечення службової діяльності працівників правоохоронних органів: матеріали I Всеукраїнської науково-практичної конференції (в авторській редакції), (м. Кривий Ріг, 15 лютого 2018 року). – Кривий Ріг, 2018. – 437 с.

6. Казміренко В.О. Фрустрація і стрес в екстремальних ситуаціях // Психологічні засади забезпечення службової діяльності працівників правоохоронних органів : матеріали круглого столу (в авторській редакції), (м. Кривий Ріг, 10 лютого 2017 року). – Кривий Ріг, 2017. – 259 с.

7. Фурманець Б.І. Психологічна готовність до дій у надзвичайних ситуаціях // Проблеми екстремальної та кризової психології / Нац. ун-т цивільного захисту України. – Харків, 2007. – Вип. 1. – С. 289-303.

Лучинець Юлія Віталіївна, студентка факультету прокуратури та кримінальної юстиції, 2 курс бакалаврату, група 01-19-01,
Жернаков Володимир Володимирович, професор кафедри трудового права, кандидат юридичних наук, професор
Національний юридичний університет імені Ярослава Мудрого, м. Харків

ПРИНЦИП СВОБОДИ ПРАЦІ В ТРУДОВОМУ ПРАВІ УКРАЇНИ

***Анотація.** У роботі комплексно проаналізовано особливу правову природу принципу свободи праці в трудовому праві України. Критично аналізується наукова позиція про те, що специфіка цього принципу виражається у комплексі можливостей особи, яка володіє, користується та розпоряджається свободою праці.*

***Ключові слова:** свобода праці, трудове право, право на працю, працівник.*

Luchynets Y.V., Zhernakov V.V.

PRINCIPLE OF FREE LABOR IN UKRAINE LABOR LAW

***Abstract.** The work comprehensively analyzes the special legal nature of freedom of labor in the modern labor law in Ukraine. Critically analyze scientific position that the specifics of this principle is expressed in the complex capabilities of the person who owns, uses and disposes of the freedom to work.*

***Keywords:** freedom of work, labor law, right to work, the employee.*

Актуальність. Постановка завдання. Свобода праці є одним з фундаментальних принципів трудового права. Вона дозволяє кожному обрати індивідуальний шлях розвитку особистості, використовуючи свої здібності й навички, дає можливість підніматися по кар'єрній драбині.

Однак, на сьогодні стан захищеності свободи праці та реалізації її на практиці залишається незадовільним. Суттєвою перешкодою на шляху покращення ситуації є відсутність пояснення сутності змін свободи праці в Україні в науковій площині та рекомендацій щодо утвердження свободи праці в сучасних умовах із урахуванням складних обставин, що супроводжують наше суспільство. У законодавстві не визначені межі даного принципу, де розпочинається і де закінчується свобода праці для роботодавців та працівників.

Основна частина. Принцип свободи праці є основоположною ідеєю правового регулювання праці, наріжним принципом трудового права, котрий відіграє першорядну роль у «цементуванні» всього комплексу відповідних правових відносин в умовах ринкової економіки [1, с. 94].

У ст. 43 Конституції України закріплено, що кожен має право на працю, що включає можливість заробляти собі на життя працею, яку він вільно обирає або на яку погоджується [2]. Таким чином, право на працю пов'язане з добровільним вибором роду діяльності, професії, місця роботи і свободою праці як свободою кожної людини розпоряджатися своїми здібностями до праці. Безперечно, праця є особистою вольовою діяльністю людини.

Право вільно розпоряджатися своїми здібностями до праці означає і право взагалі не займатися трудовою діяльністю. Тому незайнятість особи не повинна розглядатись як підстава для притягнення її до будь-якої відповідальності. Тут доречно зауважити, що свобода праці і право на працю в умовах ринку повинні розглядатись як об'єктивно необхідні категорії [4, с. 56]. І, як правильно зазначав О. В. Смирнов, діалектичний взаємозв'язок свободи праці й права на працю виражається в тому, що держава гарантує громадянам, які постійно проживають на її території, свободу вибору виду зайнятості, у т.ч. роботу з різними режимами праці, безплатне сприяння в підборі відповідної роботи і працевлаштуванні з боку служби зайнятості; надання підприємствами, установами, організаціями відповідно до раніше поданих заявок роботи, яка підходить випускникам навчальних закладів; безоплатне навчання нової професії (спеціальності); підвищення кваліфікації в системі служби зайнятості чи за направленням в інші навчальні заклади з виплатою стипендії; компенсації відповідно до законодавства матеріальних затрат у зв'язку з направленням в іншу місцевість за пропозицією служби зайнятості; можливість укладення строкових трудових договорів (контрактів) на участь в оплачуваних громадських роботах, що організуються з урахуванням вікових та інших особливостей громадян; правовий захист від безпідставних звільнень [3]. Отже, принцип свободи праці та право на працю взаємно доповнюють один одного та визначають правові основи життя і діяльно-

сті суспільства.

Принцип свободи праці знаходить відображення й у ст. 23 Конституції України, згідно з якою кожна людина має право на вільний розвиток своєї особистості. Це означає, що громадяни України та інші особи, які перебувають в Україні на законних підставах, маючи всі права, закріплені та гарантовані Конституцією, використовують їх у власних інтересах, на свій розсуд розвивають свої здібності, спрямовують поведінку на досягнення поставлених перед собою цілей. Ці положення Конституції спрямовані на втілення ідеалу вільної людини, яка користується свободою, живе в умовах, які дають їй можливість реально здійснювати свої соціально-економічні та інші права. Водночас Конституція України визначає й обов'язки людини, які вважаються невід'ємними елементами свободи. З огляду на це важливим є співвідношення між інтересами особи та інтересами суспільства. Тому свобода, у тому числі і свобода праці, повинна узгоджуватись і зі свободою інших людей та обґрунтованими вимогами суспільства. У таких умовах суспільство створює середовище, яке дозволяє людині всебічно розвивати свою особистість [4, с. 57].

Важливим проявом принципу свободи праці є свобода укладення трудового договору. На думку Л. Ю. Бугрова, всі інші прояви свободи у сфері трудового права так чи інакше є похідними від свободи трудового договору [5]. При цьому слід мати на увазі, що конструкція трудового договору, у якому спілкуються працівник та роботодавець як суб'єкти трудового права, свідчить, насамперед, про їх свободу і добровільний вибір один одного, про виникнення трудових правовідносин на основі угоди сторін. Працівник і роботодавець, як сторони трудового договору, вільні у виборі один одного. Сторони трудового договору не можуть його укласти всупереч волі однієї із сторін [4, с. 58].

Розпоряджатися своїми здібностями до праці, як справедливо зазначає український вчений Д. О. Честа, є виключним правом людини, що також є проявом соціальної та юридичної автономії людини, обумовленим визнанням її вищої цінності в суспільстві та державі, визнанням свободи її волі в сфері праці, свободи вибору своєї поведінки на основі оцінки своїх інтересів і спонукань [6, с. 35].

Цілком очевидно, що свобода волі – це можливість реального вибору, вона визначає й обмежує свободу людини конкретними варіантами поведінки. Все, що досягнуто у сфері організації застосування праці за угодою сторін, може бути змінено, припинено також за угодою. Так, при припиненні трудового договору за угодою сторін свобода трудового договору виявляється в одночасному виявленні волі (ініціативи) працівником і роботодавцем. Звільнення за власним бажанням – це також прояв свободи, але лише однієї сторони – працівника. Звільнення за ініціати-

вою роботодавця можливе лише за наявності відповідної підстави, встановленої законом. Отже, для працівника свобода укладення трудового договору означає можливість обирати собі місце і вид роботи з урахуванням власних інтересів, знань, намірів. У тому числі, для роботодавця свобода трудового договору – це можливість обирати працівника з точки зору кваліфікаційних якостей [4, с. 58].

Переважає більшість учених у галузі трудового права відносять свободу праці до принципу всього трудового права. Він знаходить свій прояв у таких положеннях: людина володіє невід'ємним і виключним правом вільно розпоряджатися своїми здібностями до праці, яке забезпечується державою; людина не може залучатися до примусової або обов'язкової праці, за винятком підстав, передбачених законами України, що відповідають міжнародним положенням з цього питання; людина може вільно обирати вид та форму діяльності (робота за трудовим договором, підприємницька діяльність, робота у власному господарстві тощо); законодавством забороняється необґрунтована відмова у прийнятті на роботу; у період виконання роботи за трудовим договором власник не має права вимагати роботи, не передбаченої трудовим договором; розірвання трудового договору як з боку працівника, так і за згодою сторін не може обмежуватись; для захисту порушеного права на свободу праці чи свободу трудового договору і працівник, і власник підприємства наділяються правом звертатися до компетентних органів влади (судової та адміністративної) [7, с. 35]. Отже, свобода праці виражається у вільному виборі свободи поведінки. Її сфера обмежується сферами прав і законних інтересів інших осіб. Тобто, у сфері праці можна бути вільним настільки, щоб не завдавати неправомірної шкоди іншим суб'єктам трудового права.

Висновки. На підставі викладеного матеріалу ми можемо зробити висновок, що свобода праці є провідним принципом трудового права, однією з основних й центральних ідей регулювання праці кожної людини в сучасних умовах. Зміст принципу свободи праці як принципу трудового права відображає зміст ширшого соціально-правового явища свободи розвитку людини, яке охоплює відповідні можливості та зобов'язання.

Список використаних джерел

1. Трудовое право России. М., 2002. 559 с.
2. Конституція України від 28.06.1996 р. № 254к/96-ВР. Редакція від 01.01.2020 р. // Відомості Верховної Ради Укр. (ВВР). 1996. № 30. Ст. 141.
3. Смирнов О.В. Основные принципы советского трудового права. М., 1977. 216 с.
4. Лаврів О.Я. Принцип свободи праці в трудовому законодавстві України. *Актуальні проблеми держави і права*. 2009. Вип. 46. С. 55–61.

5. Бугров, Л.Ю. Свобода труда и свобода трудового договора в СССР (юридический аспект). Красноярск, 1984. 128 с.

6. Честа Д.О. Суттєві ознаки правової категорії «масове вивільнення працівників». *Науковий вісник Ужгородського національного університету*. 2015. Вип. 34. Т. 2. С. 34–38.

7. Жернаков В.В. Свобода праці як принцип сучасного трудового права України. *Право України*. 1999. № 3. С. 34-36.

Любченко Валентина Русланівна, студентка архітектурного факультету, 4 курс, група А-43,

Косенко Наталія Олексіївна, доцент кафедри безпеки життєдіяльності та інженерної екології, кандидат технічних наук, доцент
Харківський національний університет будівництва та архітектури, м. Харків

ОСНОВНІ ПРИРОДНІ ТА АНТРОПОГЕННІ ДЖЕРЕЛА ЗАБРУДНЕННЯ НАВКОЛИШНЬОГО СЕРЕДОВИЩА. ВИДИ ЗАБРУДНЕННЯ

Анотація. У тезах проаналізовано види та критерії забруднень довкілля, приклади джерел забруднення довкілля.

Ключові слова: забруднення, довкілля, антропогенні забруднення.

Liubchenko V.R., Kosenko N.O.

MAIN NATURAL AND ANTHROPOGENIC SOURCES OF ENVIRONMENTAL POLLUTION. TYPES OF POLLUTION

Abstract. The abstracts analyze the types and criteria of environmental pollution, examples of sources of environmental pollution.

Keywords: pollution, environment, anthropogenic pollution.

В наш час проблема забруднення навколишнього середовища стає глобальною та набуває величезні масштаби. Люди та цілі країни закривають очі, аби не перейматися не своїми проблемами та продовжувати відмивати гроші на своїй справі.

Актуальність. Постановка завдання. Назвати види та критерії забруднень довкілля, приклади джерел забруднення довкілля, характеризувати наслідки забруднення довкілля для живих організмів і людини зокрема, застосовувати екологічні знання в повсякденній діяльності, дотримуватися правил екологічної етики, висловлювати власну позицію щодо дієвості екологічної політики в Україні.

Основна частина. Забруднення довкілля – це надходження в навколишнє середовище речовин та енергії, що призводить до порушення структури й функцій біосистем.

Забруднення може статися внаслідок дії чинників:

- *природних* (землетруси, виверження вулканів, зсуви);
- *антропогенних* (забруднення атмосферного повітря, водойм, ґрунту, екосистем).

Основними антропогенними забруднювачами є:

- хімічна промисловість,
- металургія (чорна та кольорова),
- сільське господарство,
- енергетика (нафтопереробні заводи, ТЕС, ТЕЦ, ГЕС, АЕС),
- транспорт (передусім автомобільний).

Забруднювачем (полютантом) є будь-який фізичний агент, хімічна речовина або біологічний вид, котрий потрапляє в довкілля чи виникає у ньому в кількості, що виходять за межі звичайної наявності.

Їх класифікують:

- за тривалістю дії (стійкі та нестійкі),
- впливом на біоту (забруднювачі прямої й непрямой дії),
- походженням (первинні й вторинні).

За природою забруднювачів розрізняють такі види забруднення:

• *механічне* – засмічення довкілля стійкими продуктами діяльності (пластмасові вироби, скло, цегла), відходами гірничодобувної промисловості (так, з 1 т видобутої корисної копалини лише 1–3 % перетворюються на корисну продукцію, а 98 % йдуть у відходи);

• *фізичне* – забруднення, пов'язане зі змінами фізичних параметрів середовища:

- теплове;
- світлове;
- електромагнітне;
- радіаційне;
- шумове;

○ електромагнітне забруднення (*пов'язане з роботою високовольтних ліній електропередач, електростанцій, телерадіостанцій, а також мікрохвильових печей, комп'ютерів, мобільних телефонів*);

• *хімічне* – привнесення в довкілля ксенобіотиків або великої кількості речовин, що є найзначнішою формою забруднення:

- забруднення сполуками важких металів,
- нафтове забруднення,

○ фармакологічне забруднення (так, 70–80 % антибіотиків, антипаразитарних препаратів потрапляють у річки);

○ у глобальному масштабі переважають шість забруднювачів: плюмбум, кадмій, хром, ртуть, пестициди та радіонукліди;

• **біологічне** – привнесення й масове розмноження в довкіллі організмів:

○ зоогенне (*вселення колорадського жука*);

○ фітогенне (*поширення опунції*);

○ мікробіогенне (*масове розмноження ціанобактерій*);

○ генетичне (*пов'язане з розвитком генної інженерії*).

Висновки. Якість довкілля – міра відповідності навколишнього середовища і природних умов потребам людей та інших організмів. Забруднення, особливо антропогенного походження, спричиняє гостру екологічну кризу, зумовлену деградацією об'єктів навколишнього середовища. Для оптимізації взаємодії людини з природою важливо проаналізувати стан навколишнього природного середовища, оцінити потенційні можливості біосфери до самовідновлення, визначити різні типи впливів на природні екосистеми. У зв'язку з цим важливим є означення поняття якості довкілля.

Список використаних джерел

1. Баганець Н.П. Відеоурок «Види забруднення, їх наслідки для природних і штучних екосистем» – [Інтернет ресурс]: <https://www.youtube.com/watch?v=POgYUs8XZoo>

2. Іващенко Н.В. «Види забруднення, їх наслідки для природних і штучних екосистем» – [Інтернет ресурс]: <https://naurok.com.ua/prezentaciya-vidi-zabrudnennya-hni-naslidki-dlya-prirodnih-i-shtuchnih-ekosistem-ta-lyudini-147025.html>

3. Сухенко Т.А. «Види забруднення, їх наслідки для природних і штучних екосистем» – [Інтернет ресурс]: <https://naurok.com.ua/prezentaciya-na-temu-vidi-zabrudnennya-111442.html>

Ляшенко Катерина Вікторівна, студентка Інституту прокуратури та кримінальної юстиції, 1 курс магістратури, група 01-20м-04,
Карманний Євгеній Вадимович, доцент кафедри трудового права, кандидат технічних наук, доцент
Національний юридичний університет імені Ярослава Мудрого, м. Харків

АСПЕКТИ ЗАСТОСУВАННЯ ПРАВА СОЦІАЛЬНОГО ЗАБЕЗПЕЧЕННЯ СІМ'ЯМ ЗАГИБЛИХ ВІЙСЬКОВОСЛУЖБОВЦІВ В КАТАСТРОФІ АН-26

Анотація. Розглянуто законодавче закріплення та методи практичної реалізації права на фінансову допомогу для сімей загиблих військовослужбовців. Досліджено та проаналізовано порівняльну характеристику зарубіжного досвіду забезпечення соціальних гарантій військовослужбовців.

Ключові слова: фінансова допомога, військовослужбовці, соціальне забезпечення, законодавче закріплення, методи реалізації.

Lyashenko K.V., Karmanniy Ye.V.

ASPECTS OF APPLICATION OF THE RIGHT OF SOCIAL SECURITY TO THE FAMILIES OF THE FALLEN SERVICEMEN IN THE AN-26 CATASTROPHE

Abstract. Legislative consolidation and methods of practical realization of the right to financial assistance for the families of fallen servicemen are considered. The comparative characteristics of foreign experience in providing social guarantees for servicemen have been studied and analyzed.

Keywords: financial assistance, servicemen, social security, legislative consolidation, methods of implementation.

Актуальність. Постановка завдання. Сьогодні актуальним є наукове осмислення проблем, які мають місце у сфері Збройних Сил України, та пошук шляхів їх вирішення й удосконалення чинного законодавства.

25 вересня 2020 року – це дата, яка назавжди залишить скорботний відбиток в серцях людей та на історії авіації.

В нашій науковій роботі ми розглянемо процедурні питання соціального забезпечення сімей загиблих військовослужбовців. Детально розглянемо законодавче підґрунтя та методи реалізації права на фінансову допомогу. Приділимо увагу порівняльній характеристиці зарубіжного досвіду забезпечення соціальних гарантій військовослужбовці та запропонуємо шляхи удосконалення цього питання в Україні.

Через низький рівень правової культури населення, наше суспільство зазвичай дуже агресивно реагує на підвищення соціального забезпечення військовослужбовців та на матеріально-технічне забезпечення армії в цілому. Необхідно зрозуміти, що запорука успішної, сильної країни з давніх давен була і є армія. Безумовно українська армія стала набагато потужніша, проте на превеликий жаль через недостатній рівень матеріально –технічного забезпечення чи корупційну складову не досягла того рівня ,якого б могла. Адже можливо, як щоб у нас була оновлена військово-технічна база включаючи літаки для навчальних польотів цієї жахливої події могло б і не статися.

Військовий – це один із найголовніших стратегічних резервів суспільних реформ, які не можуть здійснюватися без виходу на якісно новий рівень розвитку галузі оборони. Військовослужбовці мають досить великі та суттєві пільги та привілеї і це є цілком логічним, адже це люди з

великим розумовим, фізичним потенціалом, які зіштовхуються з небезпекою майже щодня.

Основна частина. Щодо законодавчого закріплення обсягу виплат сім'ям загиблих військово службовців, зазначено в Законі України (далі ЗУ) «Про соціальний і правовий захист військовослужбовців та членів їх сімей». Відповідно до статті 16 цього закону:

Одноразова грошова допомога у разі загибелі (смерті), інвалідності або часткової втрати працездатності без встановлення інвалідності військовослужбовців, військовозобов'язаних та резервістів, які призвані на навчальні (або перевірочні) та спеціальні збори чи для проходження служби у військовому резерві

1. Одноразова грошова допомога у разі загибелі (смерті), інвалідності або часткової втрати працездатності без встановлення інвалідності військовослужбовців, військовозобов'язаних та резервістів, які призвані на навчальні (або перевірочні) та спеціальні збори чи для проходження служби у військовому резерві (далі - одноразова грошова допомога), - гарантована державою виплата, що здійснюється особам, які згідно з цим Законом мають право на її отримання.

2. Одноразова грошова допомога призначається і виплачується у разі:

1) загибелі (смерті) військовослужбовця під час виконання ним обов'язків військової служби або внаслідок захворювання, пов'язаного з виконанням ним обов'язків військової служби, або смерті особи, звільненої з військової служби, протягом року після звільнення її з військової служби, якщо смерть настала внаслідок поранення, контузії, каліцтва, захворювання, пов'язаних з виконанням обов'язків військової служби;

Відповідно до статті 16². Розмір одноразової грошової допомоги

1. Одноразова грошова допомога призначається і виплачується у розмірі:

а) 750-кратного прожиткового мінімуму, встановленого законом для працездатних осіб на 1 січня календарного року, - у разі загибелі (смерті) військовослужбовця, військовозобов'язаного або резервіста у випадках, зазначених у підпункті 1 пункту 2 статті 16 цього Закону [1].

Правове регулювання забезпечення фінансування військовослужбовців також закріплено ЗУ "Про соціальний і правовий захист військовослужбовців та членів їх сімей". Так в статті 23 цього закону передбачено, за рахунок яких коштів здійснюється таке фінансування. А саме: "фінансове забезпечення витрат, пов'язаних з реалізацією цього Закону, здійснюється за рахунок коштів, що передбачаються в Державному бюджеті України на відповідний рік для Міністерства оборони України, розвідувальних органів України та інших центральних органів виконавчої влади,

що мають у своєму підпорядкуванні військові формування та правоохоронні органи, інших джерел, передбачених законом. військові формування та правоохоронні органи, інших джерел, передбачених законом” [1].

Тобто із закону вбачається, що дане питання є безпосередньо предметом відання Міністерства оборони України, а виплати здійснюються за рахунок фондів оборонного відомства. Щодо реалізації права на отримання одноразової грошової допомоги закріплений наступний механізм за яким: “Члени сім’ї, батьки та утриманці загиблого (померлого), яким призначається та виплачується одноразова грошова допомога, подають за місцем проходження служби (зборів) військовослужбовця, військовозобов’язаного та резервіста або уповноваженим структурним підрозділом державних органів, на які покладаються функції щодо підготовки необхідних для призначення пенсії документів (далі - уповноважений орган), такі документи:

- заяву кожного повнолітнього члена сім’ї, батьків та утриманців загиблого (померлого), які мають право на отримання допомоги, а у разі наявності неповнолітніх дітей - іншого з батьків або опікунів чи піклувальників дітей про виплату одноразової грошової допомоги;

- витяг з наказу про виключення загиблого (померлого) військовослужбовця, військовозобов’язаного та резервіста із списків особового складу військової частини (підрозділу, органу);

- витяг з особової справи про склад сім’ї військовослужбовця, військовозобов’язаного та резервіста, призваного на навчальні (або перевірочні) та спеціальні збори чи для проходження служби у військовому резерві [2].

Що цікаво, до заяви додаються копії: документа, що свідчить про причини та обставини загибелі (смерті) військовослужбовця, військовозобов’язаного та резервіста, зокрема про те, що вона не пов’язана з вчиненням ним кримінального чи адміністративного правопорушення або не є наслідком вчинення ним дій у стані алкогольного, наркотичного, токсичного сп’яніння, або навмисного спричинення собі тілесного ушкодження чи самогубства [2]. Однак, дані обставини можливо з’ясувати тільки після детального, поетапного та повного розслідування загибелі кожного військовослужбовця. У випадку авіакатастрофи АН-26Ш розслідуванням займається створена за дорученням Президента Державна комісія для з’ясування причин і обставин падіння літака яка має з’ясувати всі обставини падіння до 25 листопада поточного року [3]. Станом на 17 жовтня 2020 року сім’я 19 курсантів була виплачена одноразова грошова допомога, щодо решти військовослужбовців розслідування продовжується. З одного боку соціальні гарантії знайшли своє відображення в дійсності, але з іншого виплати є передчасними так як ро-

зслідування не закінчене, повністю не з'ясовані причини та обставини падіння, Державна комісія ще надала свого повного висновку.

Під соціальним захистом військовослужбовців слід розуміти діяльність (функцію) держави, спрямовану на встановлення системи правових і соціальних гарантій, що забезпечують реалізацію конституційних прав і свобод, задоволення матеріальних і духовних потреб військовослужбовців відповідно до особливого виду їх службової діяльності та статусу в суспільстві, підтримання соціальної стабільності у військовому середовищі [2]. Система забезпечення соціального захисту військовослужбовців складається з сукупності соціально-правових і соціально-економічних складових, які закріплені на законодавчому рівні та мають якісний механізм реалізації [8]. Аналізуючи різноманітні джерела можна виокремити основні принципи соціальних гарантій військовослужбовців, а саме:

- високий рівень соціальних гарантій;
- зрозумілість та доступність соціальних гарантій;
- належне забезпечення військовослужбовців житлом;
- розвиток системи державних заохочувальних програм для військовослужбовців, як-то пільгове кредитування, санаторно-курортне забезпечення та інші.
- якісне медичне обслуговування військовослужбовців та їх сімей.
- високий рівень пенсійного забезпечення, включаючи забезпечення у разі інвалідності або втрати годувальника для сім'ї.

Міжнародна спільнота визнає і поважає лише ті державні утворення, де демонструється прагнення й спроможність забезпечення гарантій для військовослужбовців, оскільки вони покликані та мають бути націлені і здатні захищати базові національні інтереси та пріоритети держави. Достойне матеріальне й фінансове забезпечення буття військових та їх сімей є ключовим імперативом у країнах НАТО, до членства в якому прагне долучитися Україна. Головними недоліками сьогодення у сфері соціального забезпечення військовослужбовців нашої країни залишаються рівень, якість і доступність соціальних гарантій для військовослужбовців.

У загальному вигляді місце соціальних гарантій, зокрема військовослужбовців, в економічній системі держави можна представити у вигляді схеми, наведеної на рис. 1.

На прикладі Таблиці 1 можна проаналізувати коефіцієнти диференціації між Україною та деякими країнами-членами Альянсу.

Грошове забезпечення рядового за контрактом прийнято за одиницю, а коефіцієнти диференціації відображають у скільки разів збільшується щомісячне грошове утримання відповідно до військового звання, з урахуванням середніх розмірів надбавок і підвищень грошового забезпечення,

що виникають у процесі службового зростання [3]. Найсуттєвіший дисбаланс спостерігається між військовослужбовцями офіцерського складу.



Рис. 1. Місце соціальних гарантій в економічній системі держави.

Таблиця 1. Коефіцієнти диференціації основних окладів грошового забезпечення військовослужбовців у деяких країнах світу та Україні.

Військове звання	Деякі країни НАТО				Україна
	США	Франція	Англія	У середньому	
генерал-полковник	10,05	-	11,32	10,7	2,82
генерал-майор	7,84	7,34	6,77	7,31	2,40
полковник	5,31	6,31	5,13	5,58	2,13
підполковник	4,51	5,55	4,41	4,82	1,92
майор	3,96	4,90	3,28	4,04	1,72
капітан	3,59	3,35	2,66	3,20	1,57
старший лейтенант	2,73	2,81	2,01	2,52	1,37
лейтенант	2,15	2,55	1,45	2,06	1,28
прапорщик	2,30	1,78	2,31	2,13	1,22
старшина	2,68	1,30	-	1,99	1,08
старший сержант	2,25	1,20	2,18	1,88	1,06
сержант	1,88	1,16	1,84	1,63	1,04
молодший сержант	1,47	1,43	-	1,45	1,03
єфрейтор	1,19	-	1,17	1,18	1,01
рядовий	1,00	1,00	1,00	1,00	1,00

Щодо механізму правового регулювання виплат пов'язаних із ризиком для життя військовослужбовців у розвинутих країнах світу.

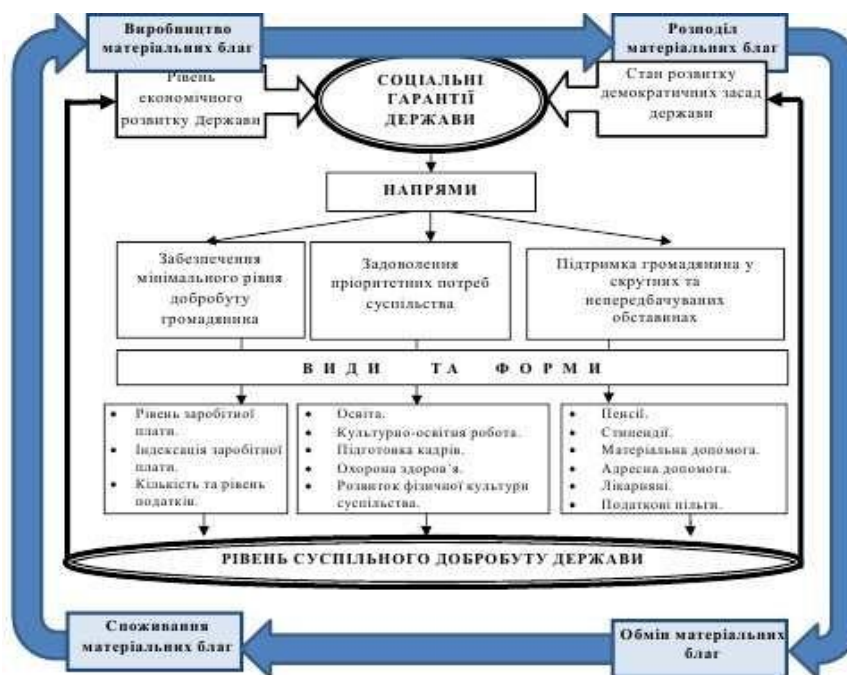
Практикою удосконалення системи виплати одноразової грошової допомоги у сфері забезпечення громадян, які потребують соціального захисту в Україні, а зокрема військовослужбовців, може сприяє досвід таких країн, як США, Німеччини, Франції, Іспанії, Італії, Норвегії, Польщі, Естонії, та інших. Зокрема, у Збройних силах Іспанії діє державне обов'язкове страхування кожного військовослужбовця. Відповідно до положень про страхування військовослужбовців Збройних сил Іспанії у разі смерті військовослужбовця під час проходження служби на території країни (включаючи суїцид та хвороби (окремий процент від суми) його сім'я отримує 22 750 євро, у разі інвалідності – 45 500 євро [4].

Щодо системи соціального забезпечення військовослужбовців в Італії, то система відповідних державних гарантій особам, які брали участь у бойових діях (антитерористичних операціях) регулюються Кодексом військової системи (Codice ordinamento militare), який є зводом італійських законів, що стосуються проходження військової служби та всього, що з цим пов'язано.

Військовослужбовці Збройних сил Італії є застрахованими. Максимальні виплати становлять: 154937,00 євро у випадку загибелі; до 154937,00 євро на випадок втрати працездатності (постійної інвалідності); у випадку, якщо військовослужбовець помирає протягом двох років з дня нещасного випадку внаслідок отриманого поранення, страхова компанія виплачує спадкоємцям страхову суму що дорівнює тій, що виплачується у випадку загибелі військовослужбовця. У разі отримання військовослужбовцем поранення (контузії, травми або каліцтва), що у подальшому призвели до інвалідності, існує спеціальна процедура для визначення ступеню інвалідності, та відповідного нарахування грошового відшкодування [5].

Корисним для практичного застосування також може бути досвід Естонії. Так, у Законі Естонії «Про військовий обов'язок» передбачено, що з нагоди загибелі або непрацездатності військовослужбовця, що настала у зв'язку з виконанням службових обов'язків держава виплачує дітям, батькам та вдовам військовослужбовця, який загинув у зв'язку з виконанням службових обов'язків, а також іншим особам, які перебували на утриманні загиблого, одноразову допомогу, в цілому, в розмірі заробітної плати загиблого за десять років; держава організовує похорони військовослужбовця, загиблого або померлого у зв'язку з виконанням або під час виконання службових обов'язків, і несе витрати за організацію його похорону [6].

Цікавим з практичної точки зору для України є досвід соціального забезпечення військових в Польщі. Діяльність державних інституцій та

неурядових громадських об'єднань Польщі, спрямована на здійснення опіки справами ветеранів війни та військовослужбовців у відставці. Зокрема, у Республіці Польща існує велика кількість неурядових громадських об'єднань країни перебування, що опікуються справами ветеранів війни. Серед них найбільш впливовими можливо визнати: Головне управління Товариства комбатантів РП та колишніх політичних в'язнів; Товариства пам'яті генерала Берлінга та його солдатів; Ради поляків колишніх воїнів радянської армії (РПКВРА); Товариства нащадків польських комбатантів II Світової війни.

Колишні військовослужбовці об'єднуються у організації відповідно до служби у видах чи родах військ, або окремих військових частин. Основна діяльність ветеранських організацій та організацій колишніх військовослужбовців спрямована на моральну підтримку колишніх воїнів, сімей загиблих військовослужбовців, участі у виховному процесі молоді та інше. Основним державним органом, який опікується звільненими військовослужбовцями та ветеранами щодо їх соціальної адаптації є Департамент соціальних справ Міністерства національної оборони РП (МНО) [7].

Висновки. В науковій роботі досліджено законодавчо закріплений механізм проведення виплат сім'ям загиблих військово службовців та зроблено порівняльний аналіз на прикладі зарубіжних країн.

Отже, проаналізувавши дане питання, можемо зробити висновок, що наша країна має звернути увагу на досвід країн Європи, удосконалити механізм прозорості щодо надходження та використання коштів. Безумовно, в Україні за останні 6 років значно покращився рівень матеріально-технічного та соціального забезпечення, проте існує низка недоліків, яка потребує удосконалення.

Список використаних джерел

1. Про соціальний і правовий захист військовослужбовців та членів їх сімей. // Закон України від 20.12.1991 № 2011-ХІІ // База даних «Законодавство України» / ВР України. / [Електронний ресурс]. – Режим доступу: <https://zakon.rada.gov.ua/laws/show/2011-12/ed20201024#Text>
2. Про затвердження Інструкції з організації забезпечення військовослужбовців Збройних Сил України та членів їх сімей жилими приміщеннями // Міністерство Оборони України. Наказ від 31.07.2018. № 380. / [Електронний ресурс]. – Режим доступу: <https://zakon.rada.gov.ua/laws/show/z1020-18#Text>
3. Марко І.Ю., Марко Є.І., Чернишова І.М. Зарубіжний досвід забезпечення соціальних гарантій військовослужбовців // Збірник наукових праць Центру воєнно-стратегічних досліджень Національного університету оборони України імені Івана Черняхівського. - 2019. - № 2. - С. 135-

142. / [Електронний ресурс]. – Режим доступу: http://nbuv.gov.ua/UJRN/Znrcvdsd_2019_2_22

4. Жидченко К.П. Порівняльний аналіз механізмів правового регулювання виплат пов'язаних із ризиком для життя військовослужбовців у розвинутих країнах світу // Молодий вчений. - 2016. - № 6. - С. 238-242. / [Електронний ресурс]. – Режим доступу: http://nbuv.gov.ua/UJRN/molv_2016_6_61

5. Italian Armed Forces / [Electronic resource]. - Access mode: www.italyproject.ru/info/army_italy.

6. Military of Estonia / [Electronic resource]. - Access mode: <https://uk.wikipedia.org/wiki>.

7. The armed forces of Poland / [Electronic resource]. - Access mode: na.mil.gov.ua/zbrojni-sili-polshhi.

8. Ковжого С.О., Карманний Є.В. Огляд тенденцій і причин нещасних випадків на виробництві щодо удосконалення законодавчих аспектів охорони праці // Актуальні питання удосконалення законодавства про працю та соціальне забезпечення: тези доп. та наук. повідомл. учасників VII Міжнар. наук.-практ. конф. (м. Харків, 29 верес. 2017 р.) / за ред. В. В. Жернакова. – Харків : Право, 2017. – С. 141 – 145.

Малахова Анна Андріївна, студентка факультету комп'ютерної інженерії та управління, 1 курс бакалаврату, група КБІКС-20-1,
Березуцька Наталія Львівна, доцент кафедри охорони праці,
кандидат технічних наук, доцент

Харківський національний університет радіоелектроніки, м. Харків

МЕТОДИ ТА ЗАСОБИ КОНТРОЛЮ ЗАБРУДНЕННЯ НАВКОЛИШНЬОГО ПРИРОДНОГО СЕРЕДОВИЩА

***Анотація.** Зроблено аналіз методів контролю забруднення навколишнього середовища в Україні. Показано важливість чистого повітря, а також контролю за його чистотою для здоров'я людини. Запропоновані основні методи контролю задля рішення проблеми забруднення навколишнього середовища, які адаптовані під нашу країну.*

***Ключові слова:** моніторинг, середовище, аналіз, забруднення, засоби контролю, безпека, запобіжні заходи, покращення стану навколишнього середовища.*

Malahova A.A., Berezutska N.L.

METHODS AND MEANS OF HOW TO CONTROL THE ENVIRONMENT

***Abstract.** An analysis of methods of environmental pollution control in Ukraine is made. The importance of clean air as well as the control of its purity for human health is*

shown. The basic methods of control for the decision of a problem of environmental pollution which are adapted under our country are offered.

***Keywords:** monitoring, environment, analysis, pollution, means of control, safety, precautionary measures, improvement of the environment.*

Актуальність. Постановка завдання. Невід’ємною умовою сталого економічного та соціального розвитку України є охорона навколишнього середовища, раціональне використання і відтворення природних ресурсів [1]. Захист від засмічення природної сфери в промислових районах, на індустріальних майданчиках заводів, інших технологічних об’єктів - непроста технологічна задача, яка вимагає негайних рішень.

За допомогою контролю викидів та скидів обумовлюється висока якість природного середовища, випробовуються створені заплановані природоохоронні заходи, виявляються і фіксуються порушення санітарно-гігієнічних і інших норм і правил. Контроль за забрудненням навколишнього середовища допомагає впроваджувати заходи щодо усунення виявлених недоліків і порушень, а також ставити питання про покарання винних.

Основна частина. Для дослідження методів та засобів контролю забруднення середовища, потрібно знати основні принципи охорони навколишнього середовища:

- екологізація матеріального виробництва на основі комплексності рішень у питаннях охорони навколишнього природного середовища, використання та відтворення відновлюваних природних ресурсів, широкого впровадження новітніх технологій;
- збереження просторової та видової різноманітності і цілісності природних об’єктів і комплексів;
- запобіжний характер заходів щодо охорони навколишнього природного середовища;
- обов’язковість надання висновків державної екологічної експертизи;
- встановлення екологічного податку, збору за спеціальне використання води, збору за спеціальне використання лісових ресурсів, плати за користування надрами відповідно до Податкового кодексу України;
- вирішення проблем охорони навколишнього природного середовища на основі широкого міждержавного співробітництва;
- науково обґрунтоване нормування впливу господарської та іншої діяльності на навколишнє природне середовище;
- поєднання заходів стимулювання і відповідальності у справі охорони навколишнього природного середовища;
- гласність і демократизм при прийнятті рішень, реалізація яких впливає на стан навколишнього природного середовища, формування у населення екологічного світогляду;

- безоплатність загального та платність спеціального використання природних ресурсів для господарської діяльності [1].

Дотримання цих принципів створює необхідні умови для відтворення природних ресурсів, забезпечення екологічної безпеки, попередження та ліквідації негативного впливу господарської та іншої діяльності на навколишнє природне середовище. Зараз існує багато правових заходів, що контролюють проявлення небезпеки і екологічні ризики від господарської діяльності людини [2].

Організаційно-превентивні заходи, що виявляють екологічно небезпечні для навколишнього середовища та здоров'я людини території та зони. Ці заходи в свою чергу поділяються на:

- обліково-установчі;
- реєстраційні;
- експертно-оцінювальні;
- інформаційно-прогностичні.

Обліково-установчі заходи передбачають виявлення та класифікацію небезпечних зон, об'єктів та територій.

Реєстраційні- займаються паспортизацією екологічно небезпечних об'єктів, сертифікацію, ліцензування.

Експертно-оцінювальні включають в себе проведення екологічної експертизи об'єктів і комплексів, що можуть представляти загрозу для навколишнього природного середовища, життя та здоров'я населення.

Інформаційно-прогностичні заходи, до яких належать прогнозування, планування, інформування, моніторинг та інші заходи, що розглядаються як функції управління в галузі екології.

Регулятивно-стимулюючі являють собою систему юридичних норм і правил, спрямованих на регулювання відносин, забезпечення дотримання пріоритетів, нормативів, стандартів, лімітів та других вимог у галузі екологічної безпеки.

Не менш важливими є забезпечувальні: вони попереджають про екологічні правопорушення в галузі забезпечення екологічної безпеки.

Для того щоб визначити екологічний стан навколишнього природного середовища використовують популярний метод моніторингу. Він буває глобальний (біосферний), регіональний (екологічний) та локальний (санітарно-гігієнічний).

Завдяки моніторингу, що складається зі збору необхідних параметрів-характеристик стану середовища та їх обробки, є можливість:

- виявляти канали поширення забруднюючих речовин у середовищі;
- аналізувати комплексний еколого-економічний стан різних об'єктів;
- надавати достовірну та оперативну інформацію, на базі якої прий-

мається практичне рішення по покращенню якості оточуючого середовища, стану тваринного та рослинного світу, здоров'я людини;

- проводити екологічну експертизу, екологічний аудит та паспортизацію;
- вибирати природоохоронні технології;
- оцінювати межі припустимого навантаження на екосистемі;
- розробляти заходи щодо нейтралізації наслідків антропогенного впливу [3].

Приділяючи увагу антропогенному впливу, можна зробити висновок, що атмосферне повітря забруднюється різними газами внаслідок діяльності людини навіть більше, ніж природою.

До штучних джерел забруднення атмосферного повітря відносяться: промислові підприємства, транспорт, сільське господарство, теплоенергетика, опалювання житла, та ін.

До природних джерел забруднення атмосферного повітря відносяться: пилові бурі, виверження вулканів, ерозія ґрунтів, лісові пожежі, розкладання органічних та біологічних об'єктів.

Важливе значення для життя людей має забезпечення охорони атмосферного повітря - одного із основних життєво важливих елементів навколишнього природного середовища. Закон України «Про охорону атмосферного повітря» створює правову основу діяльності, спрямовану на збереження та відновлення природного стану атмосферного повітря, створення сприятливих умов для життєдіяльності, забезпечення екологічної безпеки та запобігання шкідливому впливу атмосферного повітря на здоров'я людей та навколишнє природне середовище [4, 5].

До правових заходів відносно охорони атмосферного повітря належить здійснення запобіжних заходів щодо забруднення його виробничими, побутовими під іншими відходами. Також важливими є методи регулювання умов проектування, будівництва та реконструкції підприємств, які впливають або можуть вплинути на стан атмосферного повітря [4].

Висновки. В Україні закладено базові основи методи контролю та моніторингу навколишнього природного середовища, які підтримуються державною екологічною політикою, що притаманні країнам Європи.

Люди починають розуміти, що забруднювати довкілля та надмірно споживати природні ресурси – сьогодні вже застаріло, і потрібно переходити на більш екологічні методи видобутку природних ресурсів, позбавлятися екологічно небезпечних методів видобутку корисних копалин, створювати мінімальний вплив на довкілля та контролювати забруднення навколишнього середовища.

Але в нашому суспільстві одразу складно запровадити екологічну культуру, тобто дбайливе використання природних ресурсів і виконання

всіх законодавчих актів про охорону довкілля. Тому варто перейняти досвід інших країн щодо поважного ставлення до природи.

Доки люди не зрозуміють, що забруднювати довкілля це «плювати в колодязь, з якого п'єш воду», то всі заходи щодо захисту довкілля лишатимуться тільки на папері.

Безумовно, ефективність всього, що зроблено, зросте у багато разів якщо люди почнуть свідомо відноситись до довкілля і його захисту. Дуже швидко ми можемо досягти не тільки норм екологічного розвитку та контролю, а й вивести нашу країну на рівень екологічно безпечних. Адже, підйом виробництва не повинен загрожувати втратою найціннішого що є у державі - чистого довкілля.

Список використаних джерел

1. Про охорону навколишнього природного середовища : Закон України від 25.06.1991 р. № 1264-ХІІ : станом на 1 січ. 2021 р. URL: <https://zakon.rada.gov.ua/laws/show/1264-12#Text> (дата зверн.: 13.03.2021)
2. Гетьман А., Шульга М. Екологічне право України : підручник. Харків : Право, 2006. 384 с.
3. Ісаєнко В., Лисиченко Г.В., Дудар Т.В., Франчук Г.М., Варламов Є.М. Моніторинг і методи вимірювання праметрів навколишнього середовища: навч. посіб. Київ: НАУ-друк, 2009. 312 с.
4. Про охорону атмосферного повітря : Закон України від 16.10.1992 р. № 2707-ХІІ : станом на 16 жовт. 2020 р. URL: <https://zakon.rada.gov.ua/laws/show/2707-12#Text> (дата звернення: 13.03.2021)
5. Зінь Е. Регіональна економіка: підручник. Київ: ВД «Професіонал», 2008. 528 с.

Маленко Вікторія Олександрівна, студентка Інституту прокуратури та кримінальної юстиції, 1 курс магістратури, група 01-20м-05,
Карманний Євгеній Вадимович, доцент кафедри трудового права, кандидат технічних наук, доцент
Національний юридичний університет імені Ярослава Мудрого, м. Харків

ДОСВІД ЛІКВІДАЦІЇ НАСЛІДКІВ ПАВОДКУ НА ЗАХОДІ УКРАЇНИ

Анотація. У даній роботі висвітлено наслідки наймасштабнішого паводку за часи незалежності України. Було розглянуто нормативну-правову базу в сфері запобігання та ліквідації наслідків паводків. На основі проведеного аналізу фактично здійсненого комплексу заходів було виявлено низку недоліків. Запропоновано викори-

стання геінформаційних технологій з метою оптимізації діяльності в сфері цивільного захисту в цілому.

Ключові слова: паводок, захід України, надзвичайна ситуація, ліквідація наслідків, міжнародне співробітництво, геоінформаційні технології.

Malenko V.O., Karmanniy Ye.V.
**EXPERIENCE OF LIQUIDATION CONSEQUENCES
OF FLOOD IN WEST OF UKRAINE**

Abstract. *The paper illustrated consequences of the largest flood during the time of independent Ukraine. The normative base in the field of flood prevention and liquidation consequences of floods was considered. Based on the analysis of the actually implemented set of measures, a number of shortcomings were identified. It is proposed to use geoinformation technologies to optimize civil defense activities.*

Keywords: *flood, west of Ukraine, emergency situation, liquidation of consequences, international cooperation, geoinformation technologies.*

Актуальність. Постановка завдання. Захист населення, територій, навколишнього природного середовища та майна від надзвичайних ситуацій (далі – НС) охоплює собою комплекс дій з запобігання, ліквідації наслідків та надання допомоги постраждалим [6]. Однак, як показує практика, запобігання та ліквідація наслідків часто виявляється неефективним з низки причин. До їх числа можна віднести: недосконалість порядку розроблення плану управління ризиками затоплення; методики розроблення карт загроз ризиків затоплення і попередньої оцінки ризиків затоплення, глобальних кліматичних змін, нехтування законодавства, недостатності фінансування тощо. Через це наприкінці червня 2020 року перед нами постав новий виклик – наймасштабніший паводок за часи незалежності України.

Згідно з інформацією, розміщеною на Єдиному порталі органів МВС України, внаслідок паводку було: затоплено 349 населених пунктів, 14 тис. 456 будівель і 22 тис. 182 присадибних ділянок; зруйновано 278 км автодоріг та 96 мостів; пошкоджено 654 км автодоріг та 266 мостів [11]. Таким чином, перед постає завдання з пошуку шляхів оптимізації прогнозування та ліквідації наслідків НС природного характеру, зокрема паводків.

Основна частина. Кажучи про роль нормативно-правового регулювання в цій сфері, ми хотіли би вказати, що відносини, що складаються на стадіях «попередження» і «ліквідації наслідків» НС, мають украй виражену специфіку. З цієї причини посилюється потреба в чіткій, жорстко визначеній поведінці, спрямованій на подолання і ліквідацію негативних сторін НС [9, с. 47]. Регламентування здійснюється, у першу чергу, відповідно до Кодексу цивільного захисту України (далі – КЦЗУ). Зако-

нодавцем закріплено, що ліквідація наслідків НС - проведення комплексу заходів, що включає аварійно-рятувальні та інші невідкладні роботи, які здійснюються у разі виникнення НС і спрямовані на припинення дії небезпечних факторів, рятування життя та збереження здоров'я людей, а також на локалізацію зони надзвичайної ситуації (п. 22 ч. 1 ст. 1 КЦЗУ) [6].

Також, відповідно до ч. 4 ст. 79 КЦЗУ аварійно-рятувальні та інші невідкладні роботи проводяться відповідно до порядку, що визначається інструкціями, правилами, статутами, іншими нормативними документами щодо дій у НС, які затверджуються відповідними центральними органами виконавчої влади [6]. До їх числа можна віднести: Наказ МВС «Про затвердження «Статуту дій у надзвичайних ситуаціях органів управління та підрозділів Оперативно-рятувальної служби цивільного захисту» та «Статуту дій органів управління та підрозділів Оперативно-рятувальної служби цивільного захисту під час гасіння пожеж» від 26.04.2018 № 340, Постанова Кабінету Міністрів України «Про затвердження Порядку проведення евакуації у разі загрози виникнення або виникнення надзвичайних ситуацій» від 30.10.2013 № 841 і деякі інші.

Вищезазначеним статутом визначено, що аварійно-рятувальні та інші невідкладні роботи у разі повені (паводка) слід проводити безперервно, цілодобово, у будь-яку погоду і забезпечувати вчасне рятування постраждалих та роботи щодо ліквідації заторів, що утворилися на річках, поривів гребель, дамб, відкачування води та відновлення зруйнованих ділянок шляхів у постраждалих районах [2].

Діяльність з запобігання та ліквідації здійснюється поетапно:

– Перший етап є підготовчим та передбачає: прогноз стихійного лиха; організацію заходів з мінімізації негативних наслідків НС; оповіщення керівників підприємств, установ, організацій та населення; аналіз можливої обстановки; приведення в готовність сил та засобів для проведення аварійно-рятувальних та інших невідкладних робіт, визначення маршрутів евакуації, організація взаємодії;

– Другий етап – власне заходи ліквідації: здійснення заходів з порятунку людей; зміцнення дамб та інших гідроспоруд; наведення переправ; евакуація людей, вивезення матеріальних і культурних цінностей; організація домедичної, екстреної медичної допомоги та психологічного забезпечення постраждалих; організація тимчасового життєзабезпечення людей;

– Третій етап: відновлення пошкоджених об'єктів життєзабезпечення населення та транспортної інфраструктури; відновлення житлового фонду [8].

Для здійснення першочергових (невідкладних) заходів для ліквідації паводків на Заході України Розпорядженням Кабінету Міністрів України було виділено 754 млн. грн. Розподіл коштів представлено на рис. 1 [7].



Рис. 1 Виділені кошти з резервного фонду Державного бюджету (в млн грн).

Силами ДСНС з початку проведення робіт, станом на 03 липня 2020 року, врятовано 478 осіб, евакуйовано 721 особу, відселено 1 тис. 324 особи та перевезено через підтоплені ділянки доріг 2 тис. 565 осіб.



Рис. 2. Динаміка залучення осіб та техніки в період з 23 по 28 червня 2020 року.

З початку робіт було: відкачано понад 3475 тис. м³ води; розчищено 15,839 км автодоріг, 7,647 км річок, 27,82 км водовідвідних мереж; доставлено для населення 12 т продуктів харчування та здійснено підвіз близько 37,5 т питної води місцевим мешканцям [11].

На підставі аналізу оперативної інформації про надзвичайні ситуації техногенного, природного та іншого характеру на території України за період з 23 по 28 червня 2020 року, ми можемо проаналізувати динаміку залучення осіб та техніки (див. рис. 2) [5].

Не обійшлося й без отримання допомоги на підставі двосторонніх міжнародних угод та в рамках Механізму цивільного захисту ЄС:

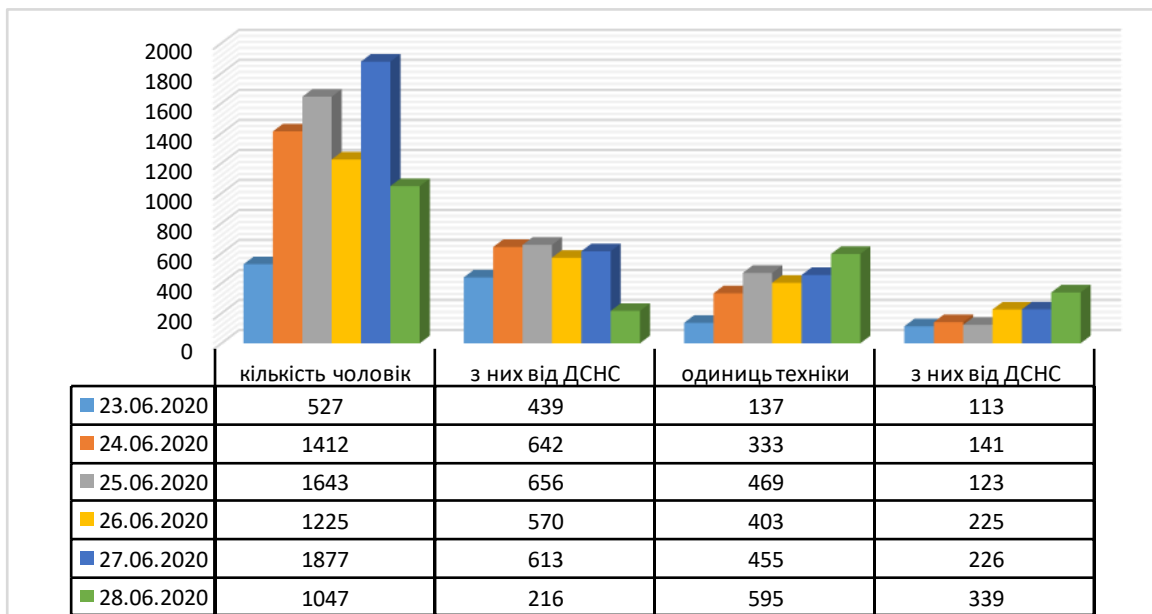
- Італія надіслала пожежні рукави, захисні каски, гідрокостюми, бензопили, каркасні намети;
- Швеція надала 1,2 км протипаводкових бар'єрів, 250 шлангів і технічних спеціалістів [3];
- Данія надала Україні: сорок два рятувальні шлеми, обладнані лампами, десять рятувальних тросів і два дрони [4];
- Словаччина доставила намети, насосне устаткування, генератори, освітлювальне обладнання, бензопили та дерев'яні піддони [10].

Окремої уваги заслуговує те, що Європейська комісія забезпечила картографічний моніторинг зруйнованих місцевостей через щодобову мапу ЕСНО (див. рис. 3) [1] та супутникову систему ЄС Copernicus (див. рис. 4). У рамках Copernicus було розроблено 7 мап, на яких зображено Івано-Франківськ, Чернівці, Хуст, Калуш [2]. Вивчення локалізації та площі затоплення дозволяє максимально ефективно організувати роботу з ліквідації наслідків, особливо в частині їх мінімізації, та оцінити спричинену шкоду, з метою подальшого її відшкодування.



Рис. 3. Щодобова мапа ЕСНО від 30 червня 2020 року.



Рис. 4. Івано-Франківськ: розмежування затоплених територій від 26 червня 2020 року.

Висновки. Досвід паводків 2020 року дозволяє стверджувати про те, що ліквідація наслідків НС природного характеру потребує значних ресурсів: належного нормативно-правового регулювання, високо кваліфікованих працівників, матеріально-технічного забезпечення. На підставі проведеного дослідження, стверджуємо, що заходи з запобігання та ліквідації наслідків НС (особливо це стосується мінімізації можливої шкоди) не були здійснені відповідним чином. Внаслідок цього, держава зазнала багатомільйонних збитків. Враховуючи принцип максимально можливого, економічно обґрунтованого зменшення ризику виникнення НС, ми пропонуємо збільшити використання геоінформаційних технологій у щоденній діяльності.

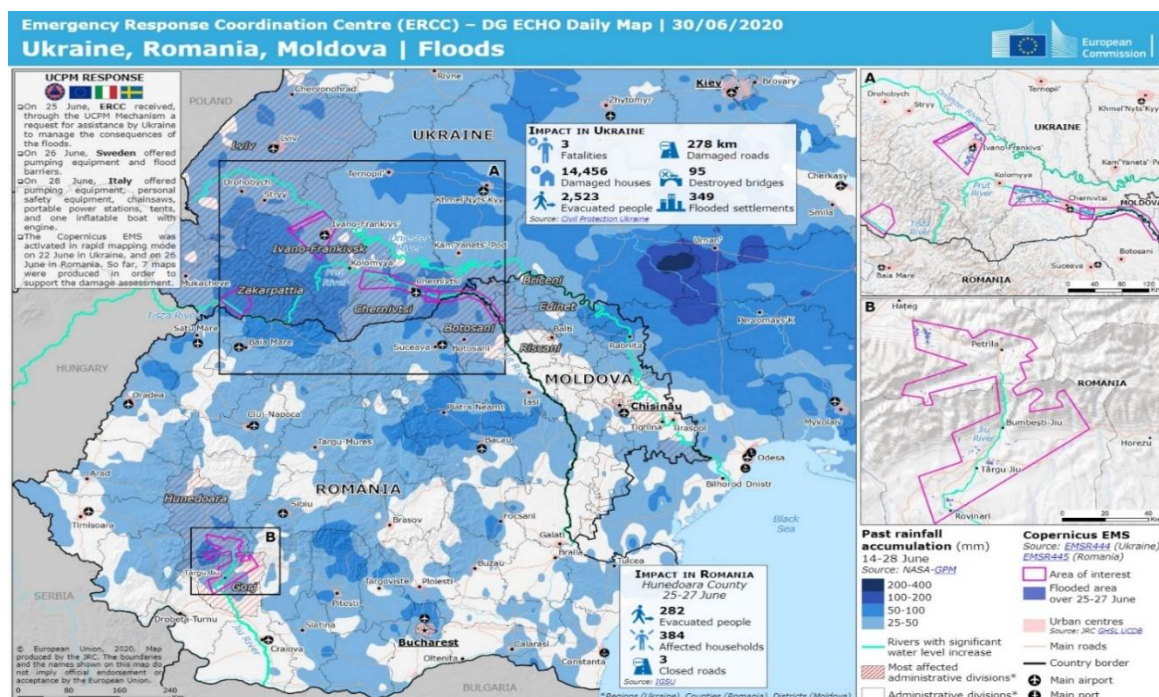
Список використаних джерел

1. ECHO Daily Map of 30 June 2020. *Emergency Response Coordination Centre (ERCC)*. URL.: <https://erccportal.jrc.ec.europa.eu/Maps/Daily-maps> (Last accessed: 24.10.2020).
2. EMSR444: Flood in Western Oblasts, Ukraine. *Copernicus*. URL.: <https://emergency.copernicus.eu/mapping/list-of-components/EMSR444> (Last accessed: 24.10.2020).
3. EU mobilises emergency assistance following floods in Ukraine. *European Commission*. Publication date 29.06.2020. URL.: https://ec.europa.eu/echo/news/eu-mobilises-emergency-assistance-following-floods-ukraine_en (Last accessed: 24.10.2020).

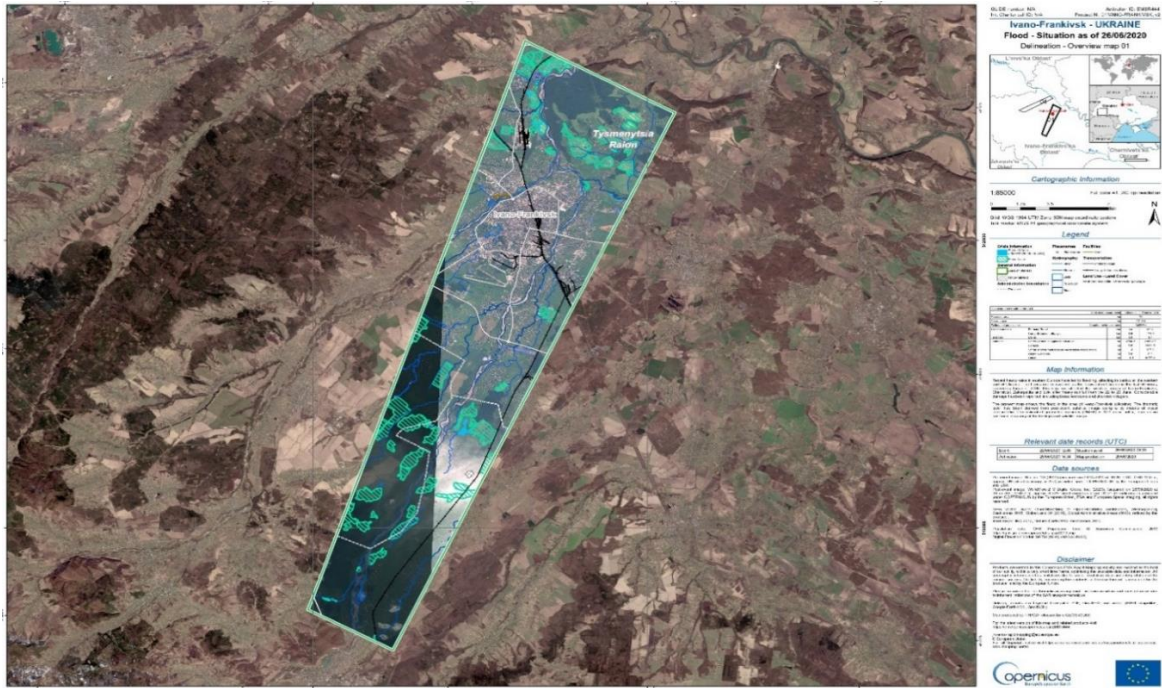
4. Данія надасть Україні допомогу у вигляді рятувальної техніки для подолання наслідків повеней у Західних областях. *Міністерство закордонних справ Данії*. URL.: <https://ukraine.um.dk/uk/om-os-ukr/news-ukr/newsdisplaypage/?newsID=D247C303-3F71-4BF4-9963-1E95818C9239> (дата звернення: 24.10.2020).

5. Довідка за добу. *Державна служби України з надзвичайних ситуацій*. URL.: <https://www.dsns.gov.ua/ua/Dovidka-za-dobu/> (дата звернення: 24.10.2020).

6. Кодекс цивільного захисту України: Закон України від від 02.10.2012 № 5403-VI. *Законодавство України* : база даних / Верховна Рада України. URL.: <https://zakon.rada.gov.ua/laws/show/5403-17/conv#top> (дата звернення: 24.10.2020).

7. Про виділення коштів з резервного фонду державного бюджету для проведення невідкладних заходів з ліквідації наслідків надзвичайної ситуації, яка виникла у червні 2020 року: Розпорядження Кабінету Міністрів України від 13.07.1998 № 1073. *Законодавство України* : база даних / Верховна Рада України.. URL.: <https://zakon.rada.gov.ua/laws/show/811-2020-%D1%80#Text> (дата звернення: 24.10.2020).

8. Про затвердження Статуту дій у надзвичайних ситуаціях органів управління та підрозділів Оперативно-рятувальної служби цивільного захисту та Статуту дій органів управління та підрозділів Оперативно-рятувальної служби цивільного захисту під час гасіння пожеж: Наказ Міністерства внутрішніх справ України від 26.04.2018 № 340. *Законодавство України* : база даних / Верховна Рада України.. URL.: <https://zakon.rada.gov.ua/laws/show/z0801-18#Text> (дата зверн.: 24.10.2020).

9. Садковий В.П. Державне управління у сфері цивільного захисту в Україні: нормативно-правовий аспект : [монографія] / В.П. Садковий, А.В. Ромін, О.О. Островерх, С.М. Домбровська. – Х. : ТОВ «Оберіг», 2013. – 190 с.

10. Словаччина надала гуманітарну допомогу для подолання наслідків паводку на Прикарпатті. *Посольство України в Словацькій Республіці*. URL.: <https://slovakia.mfa.gov.ua/news/slovachchina-nadala-gumanitarnu-dopomogu-dlya-podolannya-naslidkiv-pavodku-na-prikarpatti> (дата звернення: 24.10.2020).

11. Через дощові паводки на заході України підтопленими залишаються 10 населених пунктів. *Єдиний портал органів МВС України*. URL.: https://mvs.gov.ua/ua/news/32225_CHerez_doshchovi_pavodki_na_zahodi_Ukraini_pidtoplenimi_zalishayutsya_10_naselenih_punktiv.htm (дата звернення: 24.10.2020).

Маліцька Анна Дмитрівна, студентка філологічного факультету,
1 курс магістратури, група 1,
Поліщук Любов Миронівна, старший викладач кафедри
здоров'я людини та цивільної безпеки
Одеський національний університет імені І. І. Мечникова, м. Одеса

ВИВЧЕННЯ ПРАВИЛ ПОЖЕЖНОЇ БЕЗПЕКИ У ШКОЛІ НА УРОКАХ АНГЛІЙСЬКОЇ МОВИ

***Анотація.** Проаналізовані можливості підвищення рівня якості вивчення правил пожежної безпеки у школі. Показана важливість інтердисциплінарного підходу до вивчення дисципліни «Цивільний захист», практичного використання знань та одночасного покращення комунікативних навичок з іноземної мови. Запропоновані шляхи поєднання курсів «Цивільний захист» та «Англійська мова» через інтегровані уроки, спеціальну лексику, дискусії, розвивальні ігри тощо.*

***Ключові слова:** пожежна безпека, компетентність, НУШ, евакуація, комунікативні навички, інтегровані уроки.*

Malitska A.D., Polishchuk L.M. THE STUDY OF FIRE SAFETY REGULATIONS AT ENGLISH LESSONS AT SCHOOL

***Abstract.** The possibilities of improving the quality of the study of fire safety regulations at school are analysed. The importance of interdisciplinary approach to studying the Civil Protection, the practical application of knowledge and the improvement of communication skills are shown. The ways of interconnecting the Civil Protection and the English language through the integrated lessons, the specific vocabulary, discussions, games etc. are offered.*

***Keywords:** fire safety, competence, NUS, evacuation, communicative skills, integrated lessons.*

Актуальність. Постановка завдання. В останні роки в системі шкільної освіти спостерігається тенденція до взаємопроникнення навчальних дисциплін та їхнє практичне спрямування. Концепція Нової української школи (далі – НУШ) спрямована на виховання всебічно розвинутої особистості – громадянина України; здобуття освіти передбачає засвоєння учнем основних та додаткових компетентностей, тобто не лише отримання знань, а й уміння застосовувати їх на практиці. На нашу думку, теоретична обізнаність та практичні навички з дисципліни «Цивільний захист» також мають посідати чільне місце у навчальних програмах закладів середньої освіти. Причому їхнє засвоєння має відбуватися не лише на спеціально відведених уроках, але і частково вводиться до курсів інших навчальних дисциплін. Так, під час проведення уроків з хімії,

фізики, інформатики, фізкультури обов'язково засвоюється техніка безпеки – правила поведінки у спеціально оснащених класних кімнатах, правила безпечного використання технічного обладнання тощо. Ми вважаємо, що у процесі вивчення гуманітарних дисциплін, зокрема, іноземної мови не менш важливо виносити окремі проблеми цивільного захисту на загальне обговорення, засвоювати правила комунікації у разі виникнення надзвичайних ситуацій. Актуальність поєднання дисциплін «Цивільний захист» та «Іноземна мова» пояснюється сучасною ситуацією в Україні та світі: посиленням ролі міжкультурної комунікації, перебуванням українських громадян закордоном, національно-англомовним білінгвізмом, який розширив сферу використання англійської мови навіть всередині держави. У нашій доповіді ми звернемо увагу на проблему засвоєння правил пожежної безпеки у середній школі через уроки англійської мови.

У рамках вдосконалення системи навчання і виховання населення за спрямуванням цивільного захисту ми ставимо за мету проаналізувати, як доцільніше буде об'єднати компетентності знання з іноземної мови та з цивільного захисту. Також ми запропонуємо способи поєднання двох дисциплін в аспекті вивчення правил пожежної безпеки в українських школах.

Основна частина. Насамперед визначимось із поняттям компетентності, окресленим у Законі України «Про освіту»: «Компетентність – динамічна комбінація знань, способів мислення, поглядів, цінностей, навичок, умінь, інших особистих якостей, що визначає здатність особи успішно провадити професійну та/або подальшу навчальну діяльність» [5]. Спілкування іноземними мовами, що передбачає уміння належно розуміти висловлене іноземною мовою, усно і письмово висловлювати і тлумачити поняття, думки, почуття, факти та погляди (через слухання, говоріння, читання і письмо) у широкому діапазоні соціальних і культурних контекстів [2]; а також екологічна грамотність і здорове життя, що ставить на меті розвиток, уміння розумно та раціонально користуватися природними ресурсами в рамках сталого розвитку, усвідомлення ролі навколишнього середовища для життя і здоров'я людини, здатність і бажання дотримуватися здорового способу життя є основними компетентностями, тобто обов'язковими для засвоєння у рамках здобуття освіти [2]. В епоху активного культурного обміну та перебування українських громадян закордоном з метою отримання освіти або працевлаштування грамотне поєднання знань та базових компетентностей є надзвичайно важливим, оскільки у разі виникнення НС будь-якого характеру особа має усвідомити інструкції локальних організацій з питань цивільного захисту, налагодити комунікацію з соціальним середовищем, зорієнтуватись у кризових умовах, а також мати загальне уявлення про комунікацію з інституціями, що захищають права громадян у випадку виникнен-

ня НС. Саме тому основні положення цивільного захисту учень має засвоїти не лише державною та рідною мовами, але й мовою інтернаціонального спілкування, у нашому випадку – англійською.

Для того, щоб зрозуміти, на яких параметрах пожежної безпеки потрібно зосередити увагу під час вивчення іноземної мови, необхідно визначитись із її основними завданнями. У наказі МОН України «Про затвердження Правил пожежної безпеки для навчальних закладів та установ системи освіти України» зазначається, що головним завданням забезпечення пожежної безпеки у закладах освіти є захист та рятування людей (дітей) від впливу небезпечних факторів пожежі, якими супроводжується неконтрольоване горіння. У разі виникнення пожежі, дії працівників закладів, залучених до гасіння пожежі, мають бути спрямовані на створення безпеки людей, і в першу чергу дітей, їх евакуацію та рятування [4]. З цього можемо виокремити такі важливі засади забезпечення пожежної безпеки, як запобіжні заходи, правила гасіння пожежі, евакуації та рятування. Саме ці теми можна включити до питань для обговорення на уроках англійської мови.

На нашу думку, важливо навчити дітей правильно використовувати комунікативні навички у випадку виникнення НС під час їхнього перебування закордоном. Для цього ми пропонуємо засвоєння ними основної лексики, спорідненої з дисципліною «Цивільний захист», а саме: прохання про надання допомоги, повноцінне розуміння повідомлень, трансльованих у будівлях у разі виникнення пожежі, знання назв відповідного протипожежного знаряддя тощо. Володіння відповідною лексикою важливе і тому, що інструкції до сучасних електроприладів, які часто і стають причиною пожежі, фіксують англійською мовою, а техніка їхнього раціонального використання також може запобігти надзвичайній ситуації. Обговорення запобіжних заходів виникнення пожежі може бути оформлене у вигляді дискусій або розвивальних ігор під час вивчення тем «Канікули», «Школа», «Моя оселя».

Іншим важливим параметром пожежної безпеки є евакуація. Цей процес визначають як організоване виведення чи вивезення із зони надзвичайної ситуації або зони можливого ураження населення, якщо виникає загроза його життю або здоров'ю, а також матеріальних і культурних цінностей, якщо виникає загроза їх пошкодження або знищення [3]. Знання правил та етапів евакуації іноземною мовою є важливим через те, що системи аварійного сповіщення, а також екстрені повідомлення трансльуються мовою держави та англійською мовою; так само кожний план евакуації має позначки та коментарі принаймні двома мовами, серед них обов'язково є англійська. Протягом освітнього процесу важливо, щоб учні не лише вивчили плани евакуації зі школи, а також її основні

етапи, а також вміли орієнтуватися за мапами місцевостей (у випадку виникнення пожеж, що мають природний характер), а також за планами приміщень. Наприклад, під час засвоєння теми «Просторові прийменники в англійській мові» вчитель може провести навчальну евакуацію під час якої іноземною мовою скеровуватиме дітей до пожежних виходів. За наявності відповідного технічного обладнання можна створити віртуальні плани евакуації з приміщення школи, доповнивши інформацію англійськими відповідниками.

У рамках інтеграції навчальних дисциплін вчителі англійської мови та основ здоров'я можуть проводити бінарні уроки, для яких підійдуть формати дискусій, круглих столів, квестів або розвивальних ігор залежно від вікових особливостей учнів.

Насамкінець, учні старших класів, які вже вивчають дисципліну «Правознавство», повинні бути ознайомлені з основними положеннями міжнародних нормативних документів з питань цивільного захисту. Таким чином, у разі виникнення НС під час перебування закордоном учні зможуть звернутися до відповідних інституцій, відшкодувати збитки тощо.

М. І. Стеблюк зазначає, що великі стихійні лиха, катастрофи супроводжуються не тільки великими руйнуваннями, травмами, опіками, але й панікою, розгубленістю, що веде до паралічу інстинкту самозбереження, що робить людей нездатними до самозахисту та надання допомоги постраждалим [6, с. 367]. Під час пожежі паніка та втрата самоконтролю можуть призвести до летальних наслідків. Саме тому, наголошує дослідник, важливо проводити морально-психологічну роботу із постраждалими. Ми розуміємо, що для цього комунікація також є надзвичайно важливою; добір правильних слів для моральної підтримки людей, можливий в іноземному середовищі завдяки знанню мови та вмінню оперативно діяти у НС (що ставить собі за мету цивільний захист) можуть врятувати не одне життя.

Висновки. Отже, незважаючи на значні реформи, що впроваджуються до системи загальної середньої освіти, цивільний захист залишається важливою дисципліною, окремі аспекти якої навіть винесено до базових компетентностей у проєкті НУШ. Оскільки є тенденція до інтердисциплінарності знань та максимального наближення їх до життя, проблеми забезпечення пожежної безпеки мусять висвітлюватися й іноземною (англійською) мовою. Вчитель має право обрати формат, зручний для проведення та доцільний з позиції вікових особливостей учнів. Головне - це системний характер таких заходів та чітке усвідомлення учнями необхідності отримання цих знань, адже статистика ЗМІ стверджує, що в Україні з початку 2021 року на пожежах загинуло близько 400 людей [1], і найчастіше причиною пожежі стає саме нехтування пра-

вилами пожежної безпеки.

Список використаних джерел

1. З початку 2021 року на пожежах в Україні загинуло вже 396 людей! Державна служба України з надзвичайних ситуацій: веб-сайт. URL: <https://www.dsns.gov.ua/ua/Nadzvichayni-podiyi/120950.html> (дата звернення: 18.03.2021).
2. Нова українська школа: концептуальні засади реформування середньої школи / упоряд. Гриневич Л.; за заг. ред. Грищенко М. URL: <http://repository.ldufk.edu.ua/handle/34606048/20195> (дата звернення: 16.03.2021).
3. Методичні рекомендації з організації та проведення евакуаційних заходів: укл. Юр'єва Ю. Г. Херсон, 2016. 50 с.
4. Про затвердження Правил пожежної безпеки для навчальних закладів та установ системи освіти України: наказ Міністерства освіти і науки від 15.08.2016. № 974. *Офіційний вісник України*. 2016. № 75. С. 109.
5. Про освіту: Закон України від 05.09.2017 р. № 2145- VIII. *Голос України*. 2017. 27 верес. (№ 178-179). С. 10 – 22.
6. Стеблюк М. І. Цивільна оборона та цивільний захист: підручник. Київ: Знання, 2013. 487 с.

Малофій Ксенія Андріївна, студентка юридичного факультету,
2 курс, група 208,

Кіріяк Оксана Василівна, заступник декана юридичного факультету з наукової роботи та міжнародних зв'язків, кандидат юридичних наук, доцент
Чернівецький національний університет ім. Юрія Федьковича, м. Чернівці

СПІВВІДНОШЕННЯ ТА ТЕНДЕНЦІЇ РОЗВИТКУ НОРМ ПРИВАТНОГО ПРАВА У КОНТЕКСТІ ЦИФРОВІЗАЦІЇ ПРАЦІ

***Анотація.** Тези доповіді присвячено вивченню трудових правовідносин в умовах цифровізації. Поширення науково-технічного прогресу вплинуло на запровадження нових форм роботи працівників: дистанційна та надомна робота. Значну увагу приділено аналізу нових форм роботи в умовах пандемії коронавірусної хвороби, що спонукало до висвітлення питання законодавчого регулювання праці в онлайн-просторі.*

***Ключові слова:** цифровізація, пандемія коронавірусної хвороби, трудові відносини, Кодекс законів про працю, дистанційна робота, надомна робота.*

Malofiy K.A., Kiriak O.V.

RELATIONSHIP AND TRENDS IN THE DEVELOPMENT OF PRIVATE LAW REGULATIONS IN THE CONTEXT OF DIGITALIZATION OF LABOR

***Abstract.** The thesis of the report is devoted to the study of labor relations in the context of digitalization. The spread of scientific and technological progress has influenced the introduction of new forms of work for workers: remote and home work. Considerable attention is paid to the analysis of new forms of work in the context of the coronary virus pandemic, which led to the coverage of the issue of legislative regulation of work in the online space.*

***Keywords:** digitalization, coronavirus pandemic, labor relations, Labor Code, telework, homework.*

Актуальність. На сьогоднішній день майже в усьому світі не виникає сумніву, що наявність цифрових технологій – це не лише новий етап розвитку технологічної і соціально-політичної сфери людства, це ще модернізований етап всієї існуючої правової реальності, з якою стикається кожний із нас. Цифровізація або іншими словами діджиталізація стає найважливішим фактором економічного зростання правової і соціальної держави, будучи сучасним трендом розвитку будь-якої галузі права, в тому числі і галузей приватного права. Останні зміни вказують на більш частіше застосування цифрових особливостей в контексті врегулювання трудових правовідносин, і запровадження карантинних обмежень по всьому світі є тому яскравим прикладом вираження.

Постановка завдання. В результаті світової пандемії COVID-19 велика частина як державних, так і приватних установ прийняли рішення до переходу дистанційного формату роботи або так званої роботи в режимі online. Враховуючи науково-технічний прогрес, збільшення ринку праці та цифрових можливостей, таке рішення було найбільш оптимальним та правильним в умовах швидкого поширення інфекції. Однак, зауважимо, що впровадження нового формату роботи в трудовій сфері є, безумовно, тривалим і невідомим процесом, який потребує свого досконального вивчення та правильного законодавчого закріплення.

Основна частина. Як вже було зазначено нами вище, цифрові технології прискорили появу нестандартних форм зайнятості та організації процесу праці, а саме: надомної праці (home-based work) або дистанційної праці (distance work). Компанії та установи різного рівня і масштабу в тій чи іншій мірі користуються перевагами саме цієї форми роботи та активно практикують її використання серед своїх співробітників. Пандемія коронавірусу змусила працювати мільйони людей дистанційно по всьому світу й одночасно оголила проблеми, які пов'язані з законодавчою регламентацією цієї форми (в Україні практикуючі правники вже давно наголошували на цьому проблемному аспекті). ЗУ № 540 від 30.03. 2020 р. «Про внесення змін до деяких законодавчих актів, спрямованих на забезпечення додаткових соціальних та економічних гарантій у зв'язку з поширенням коронавірусної хвороби (COVID-2019)» було внесено зміни до поняття трудового договору, закріплено поняття дистан-

ційної (надомної) роботи та гнучкого режиму робочого часу - на час загрози поширення епідемії, пандемії та/або на час загрози військового, техногенного, природного чи іншого характеру умова про дистанційну (надомну) роботу та гнучкий режим робочого часу може встановлюватися у наказі (розпорядженні) власника або уповноваженого ним органу без обов'язкового укладення у письмовій формі трудового договору про дистанційну (надомну) роботу [5].

Законодавець в цей раз дав чітке визначення дистанційної (надомної) роботи - це така форма організації праці, коли робота виконується працівником за місцем його проживання чи в іншому місці за його вибором, у тому числі за допомогою інформаційно-комунікаційних технологій, але поза приміщенням роботодавця. Працівники розподіляють робочий час на свій розсуд, на них не поширюються правила внутрішнього трудового розпорядку, якщо інше не передбачено у трудовому договорі. При цьому загальна тривалість робочого часу не може перевищувати загальнозстановлених норм (ст. 50, 51). Виконання такої роботи не тягне за собою будь-яких обмежень обсягу трудових прав працівників. Якщо працівник і роботодавець письмово не домовились про інше, дистанційна (надомна) робота передбачає оплату праці в повному обсязі та в строки, визначені діючим трудовим договором [3].

В свою чергу Конвенція про надомну працю визначає наступне: «надомна праця» означає роботу, яку особа, що називається надомником, виконує: за місцем її проживання або в інших приміщеннях за її вибором, але не у виробничих приміщеннях роботодавця; за винагороду; з метою виробництва товарів або послуг, згідно з вказівками роботодавця, незалежно від того, хто надає обладнання, матеріали або інші ресурси, що використовуються (ст. 1) [4].

Однак, на практиці виникали і продовжують виникати деякі проблеми із правильним тлумаченням цього законодавчого визначення. На основі цього у вересні минулого року був внесений законопроект, який чітко проводить межу між дистанційною та надомною роботою. Головною відмінністю цих двох видів віддаленої роботи є два критерії: закріплення за працівником робочого місця (при надомній - робоче місце працівника є фіксованим та не може бути змінено з ініціативи працівника без погодження з власником; при дистанційній - працівник самостійно обирає власне робоче місце та персонально відповідає за забезпечення безпечних та нешкідливих умов праці на ньому) та поширення правил внутрішнього трудового розпорядку (при надомній - поширюється загальний режим роботи підприємства; при дистанційній - працівники розподіляють робочий час на свій розсуд).

На нашу думку поняття «дистанційна робота» використовується для

позначення наступних явищ, а саме: особливого режиму роботи, який може застосовуватися тимчасово за рішенням роботодавця або як вимушений засіб за обставин, що загрожують життю чи здоров'ю людей (наприклад, пандемія хвороби COVID-19); особливої форми організації праці, до якої можуть залучатися працівники, які в силу специфіки своєї трудової функції можуть постійно виконувати роботу поза місцем знаходження роботодавця. Цю форму зайнятості погоджують при укладенні трудового договору (далі – ТД) з урахуванням і врегулюванням наступної низки питань, зокрема: порядок оформлення ТД з працівником, який виконуватиме роботу дистанційно, в т.ч. шляхом обміну електронними документами; особливості взаємодії між роботодавцем та дистанційним працівником у процесі виконання трудової діяльності (порядок захисту й обміну інформацією); особливості режиму робочого часу і часу відпочинку (право працівника на приватне життя, коли він має право не відповідати на дзвінки роботодавця); врегулювання механізму захисту прав дистанційних працівників за допомогою профспілок, участі їх у колективних переговорах та вирішенні колективних трудових спорів; особливості припинення ТД про дистанційну працю.

Звернемо увагу на те, що вилучення такої ознаки як підлягання працівника правилам внутрішнього трудового розпорядку передбачає настання чергових наслідків: несе загрозу зближення правового регулювання виконання роботи за ТД та за цивільно-правовим договором; вносить дисбаланс у законодавство про працю, адже ця ознака продовжує застосовуватися в інших нормах трудового права. Так, дистанційною роботою є форма виконання працівником трудових обов'язків, яка здійснюється поза приміщеннями роботодавця із використанням для спілкування з керівництвом та колегами інформаційних технологій, її застосування відрізняється від класичних трудових відносин низкою особливостей (звуженням організаційного елемента, самостійним визначенням режиму робочого часу та часу відпочинку, непоширенням деяких положень трудового законодавства). Це не свідчать про нетрудовий характер дистанційних відносин, а є відбиттям цифрових змін, що відбуваються у сфері трудових правовідносин (збільшення договірної свободи сторін, посилення гнучкості) [1].

Зарубіжний досвід чітко вказує, що згідно з французьким трудовим законодавством до дистанційної роботи належить організація будь-якої форми роботи, коли будь-які службові функції, які могли бути виконані державним службовцем в приміщенні роботодавця, здійснюються за межами цих приміщень на регулярній і добровільній основі з використанням інформаційних і комунікаційних технологій [2].

Висновки. Проаналізувавши викладений матеріал, робимо висно-

вок, що цифровізація є визнаним механізмом економічного зростання завдяки здатності технологій позитивно впливати на ефективність, результативність, вартість та якість діяльності. При системному державному підході цифрові технології будуть значно стимулювати розвиток відкритого інформаційного суспільства як одного з істотних факторів розвитку демократії, а також підвищення якості життя громадян. В Україні безумовно назріла нагальна потреба в законодавчому закріпленні дистанційної роботи. Ефективність подолання прогалини в правовому регулюванні згаданих відносин у подальшому буде сприяти підвищенню зайнятості населення та зниженню рівня безробітних.

Список використаних джерел

1. Авескулов В.Д. Особливості трудових відносин із дистанційними працівниками. *Право та інновації*. 2020. № 2 (18). С. 111-116.
2. Демченко О.В. Механізм правового регулювання дистанційної зайнятості за трудовою регламентацією. *Науковий вісник Херсонського державного університету*. 2019. Випуск 1. С. 42-45.
3. Кодекс законів про працю в Україні: Закон № 322-VIII від 10.12.71 р. URL: <https://zakon.rada.gov.ua/laws/show/322-08#Text> (дата звернення: 31.01.2021).
4. Конвенція про надомну працю № 177. URL: https://zakon.rada.gov.ua/laws/show/993_327#Text (дата звернення: 31.01.2021).
5. Про внесення змін до деяких законодавчих актів України, спрямованих на забезпечення додаткових соціальних та економічних гарантій у зв'язку з поширенням коронавірусної хвороби (COVID-19): Закон України № 540-IX від 30.03. 2020 р. *Відомості Верховної Ради України (ВВР)*. 2020. № 18. Ст.123.
6. Про схвалення Концепції розвитку цифрової економіки та суспільства України на 2018-2020 роки та затвердження плану заходів щодо її реалізації: розпорядження Кабінету Міністрів України від 17 січня 2018 р. № 67-р. URL: <https://zakon.rada.gov.ua/laws/show/67-2018-%D1%80#Text> (дата звернення: 31.01.2021).

Мар'єнко Юлія Юріївна, студентка факультету техногенно-екологічної безпеки, 4 курс, група ОП-17-541,

Цимбал Богдан Михайлович, доцент кафедри охорони праці та техногенно-екологічної безпеки, кандидат технічних наук
Національний університет цивільного захисту України, м. Харків

ПОПЕРЕДЖЕННЯ НЕЩАСНИХ ВИПАДКІВ ПОВ'ЯЗАНИХ ІЗ СІЛЬСЬКОГОСПОДАРСЬКОЮ ТЕХНІКОЮ ТА МАШИНАМИ В ЗОЛОЧИВСЬКІЙ СЕЛИЩНІЙ РАДІ

Анотація. Проаналізовано професійні ризики, які призводять до нещасних випадків та пов'язані із сільськогосподарською технікою та машинами в Золочівській селищній раді. Запропоновані рішення щодо попередження нещасних випадків та професійних ризиків.

Ключові слова: професійний ризик, Золочівська селищна рада, нещасні випадки, професійні захворювання, шкідливі та небезпечні фактори, заходи з охорони праці.

Marienko Yu.Yu., Tsymbal B.M. PREVENTION OF ACCIDENTS RELATED TO AGRICULTURAL MACHINERY AND MACHINES IN ZOLOCHIVKA VILLAGE COUNCIL

Abstract. Occupational risks that lead to accidents and related to agricultural machinery and machines in Zolochiv village council are analyzed. Proposed solutions for the prevention of accidents and occupational risks.

Keywords: occupational risk, Zolochiv village council, accidents, occupational diseases, harmful and dangerous factors, labor protection measures.

Актуальність. Постановка завдання. Нещасні випадки, пов'язані із сільськогосподарською технікою та машинами, є першим професійним ризиком за частотою та тяжкістю, яким піддаються трактористи, із щорічним смертю понад п'ятдесят (падіння та перекидання тракторів, заклинювання, дроблення, заплутування машинами). Використання потужних сільськогосподарських машин та машин з багатьма вібраціями протягом року на нерівній, а іноді і крутій місцевості, з рухомими частинами для обробки ґрунту або збирання врожаю, в кліматичних умовах іноді важко, ізольовано, з наявністю ліній електропередач, пояснює особливості небезпека керування сільськогосподарською технікою та механізмами. Засоби індивідуального захисту мають важливе значення [1-3].

Основна частина. Ризикові ситуації при керуванні машинами та користуванні сільськогосподарською технікою.

Повна механізація основних зернових та олійних культур та полікультуртури, передбачає використання багатьох машин та дуже різноманітних сільськогосподарської техніки на всіх етапах операції, починаючи від підготовки ґрунту (розкидання, оранка), сівби, обробки врожаю до збору врожаю. З вражаючим збільшенням продуктивності, але також потенційними ризиками для безпеки. Машини можуть бути тракторами, до яких причеплені причепа або інструменти (плуг, сівалка, багато інших інструментів залежно від характеру роботи тощо) або самохідними машинами,

такими як зернозбиральний комбайн, кормозбиральний комбайн, розкидач добрива. Ця сільськогосподарська робота передбачає поєднання природних ризиків та ризиків, пов'язаних із використанням цих машин. Природні ризики пов'язані з пересіченою природою місцевості та її можливим градієнтом, важким доступом, зниженою видимістю та складними кліматичними умовами (вітер, вологість, туман, спека чи холод) [1, 3].

Професійні фактори ризику часто пов'язані з умовами, в яких виділяється неконтрольована енергія, гравітаційним (падіння, перекидання тощо), кінетикою (зіткненнями, заплутуваннями тощо).

Тривалість впливу небезпечного стану суттєво впливає на частоту факторів ризику: однак для багатьох машиністів тракторів використання цих машин постійне протягом усього року, на полях, а також на під'їзній дорозі до поля. Професійні ризики, пов'язані із сільськогосподарською технікою, крім хімічних ризиків, спричинених добривами, пестицидами або мастилами та паливом, можна класифікувати.

Механічні: зіткнення та заплутування (пальців рук, рук, волосся або одягу) рухомими частинами машин (обертливими боронами, швидко обертаючими лезами, дном розсипного бункера тощо), роздавлюванням при падінні вантажу або перекиданням машин у схилах або глибоких коліях, порізи та перфорації робочими інструментами, виступи твердих частинок (деревина, камінь, рослинні залишки в очах), падіння під час спуску машини. Відносна потужність порівняно з великою вагою, низька стійкість для висотних тракторів у зокрема (висота центру ваги, опорний багатокутник) є обтяжуючими факторами безпеки механічного походження.

Фізичні: вібрації, що створюються машинами під час водіння, занадто високий рівень звуку, електричний струм тощо.

Втручання в разі блокування, зчеплення та розчеплення, робота на зв'язках трактора та інструменту навколо карданного валу передачі (з рухомими частинами з великою швидкістю обертання), прямий контакт з повітряними лініями електропередач є одними з найбільш небезпечних ситуацій. Рівень смертельних аварій, спричинених викиданням водія зі свого місця або перекиданням трактора та защемленням або защемленням водія, високий у сільськогосподарському секторі: або перекидання боком під час операцій на крутому схилі, на краю кювет, тобто розворот у бік тилу (нахил) після підйому передньої частини машини.

Падіння з кабіни трактора є загальним через оніміння нижніх кінцівок та / або слизьких сходинок або брудного покриття.

Крім того, затримка попередження та віддаленість від аварійних центрів через ізолюваний характер сільськогосподарських робіт є головним фактором серйозності.

Відносно низька швидкість сільськогосподарської техніки порівняно

з іншими транспортними засобами на дорозі та їх великі розміри є джерелами ризику дорожньо-транспортних пригод.

Вібрації за кермом сільськогосподарської техніки, багаторазові сти скаючі та зсувні сили, головним чином у спинно-поперековому та попереково-крижовому з'єднаннях, представляють ризик для операторів машин, які тривалий час залишаються на своїх місцях у рушійному положенні: це призводить до порушень, викликає біль у попереку, круралгію, біль у шиї, грижу міжхребцевого диска.

Управління сільськогосподарською технікою стає дедалі складнішим. Запобіжні заходи щодо похилого або слизького рельєфу, техніки зчеплення з мінімально можливим перенесенням навантаження на зчеплення, відповідний вибір балансувальних ваг тощо підлягають зобов'язання про підготовку та водійські права. Людина, яка використовує сільськогосподарський трактор, повинна пройти належну підготовку, пройти та оновити за необхідності.

Для керування трактором по дорозі тракторист повинен мати посвідчення водія, яке відповідає допустимій загальній вазі транспортного засобу. Забезпечити водіїв тракторів антивібраційним сидінням з механічною або олеопневматичною підвіскою; широкий діапазон можливих регулювань (висота, обертове сидіння тощо) дозволяє приймати положення за кермом, які зменшують напруження, які зазнає опорно-руховий апарат.

Отже, вибір транспортних засобів з найбільш ергономічним положенням водіння є вкрай важливим, але цього недостатньо для обмеження опорно-рухових апаратів, якщо специфічна підготовка та усвідомлення правильного водійського положення (положення сидіння, керма, ніг та рук) та керування налаштувань (сидіння, елементи керування, кермо, дзеркала тощо) не виконуються.

Трактор із пристроєм захисту від перекидання (закріплений або відкидний задній поворотний стержень, закріплений або відкидний передній поворотний стержень тощо): ця захисна конструкція від перекидання повинна бути доповнена системою утримання водія на своєму місці (ремін безпеки), наприклад і залишити водієві вільне місце після перекидання. Хороша доступність до салону з нековзною сходинкою, поручнем, ручкою для запобігання падінню та встановлення підвісів (сидіння, кабіни, осі, кульової навіски).

Перший запобіжний захід передбачає обдумування попередніх робіт щодо сільськогосподарських робіт, які слід провести. Хороша підготовка та організація – це гарантії безпеки подальших операцій, а також дотримання належних практик безпеки.

Вибір машин та техніки, які добре підходять для роботи та рельєфу.

Потрібно проводити періодичні перевірки (гальма на тракторі та йо-

го зчепленні, шинах, захисниках карданних валів, мастило тощо).

Оптимізація робочого середовища з безпечним пересуванням техніки як у доступі до полів, так і в самому господарстві: менш звивисті чи мулисті доріжки та максимально рівні та широкі (особливо за наявності берегів та каналів), розвиток хороша видимість (переліски, живоплоти, щітка, гілки), досить широкі зони повороту для кожного ряду культур. необхідно передбачити, що маневри будуть виконуватися в повній безпеці (для самого тракториста, а також для інших трактористів та для третіх осіб).

Правильне балансування бортового вантажу, надійне зберігання матеріалу, що транспортується в причепі. Невпевнене або дефектне вклинювання та закріплення вантажів та обладнання, неправильна підготовка або розподіл вантажу на вилах або підйомних майданчиках, призводять до падіння та травми під час нахилу вантажу, що обробляється, наприклад, при роздавленні або переломі кінцівок, защемленнях ніг та руки, синці та синці тощо.

Виявлення наявності перешкод, таких як телефонні лінії або особливо повітряні лінії електропередачі (мінімальна відстань, яку слід дотримуватися від 3 метрів до 5 метрів, щоб уникнути будь-якого ризику контакту та займання електричної дуги).

Треба звернути увагу на ризик закручування або заплутування внизу бункерів, дотримуйтеся дистанційних штанг та захисних кожухів, розташованих над або збоку тракторів, щоб зменшити ненавмисний доступ до небезпечних зон. Відсутність або поганий стан огорожень або режиму зчеплення є джерелом багатьох аварій.

Вжити необхідних запобіжних заходів, щоб не спричинити затор у русі. Зниження навантажень або високого обладнання гідравлічними системами в кінці будь-якої операції.

Дотримання дорожніх правил: блимання, ближнє світло, швидкість, загальна вага транспортного засобу, відсутність вживання алкоголю та наркотичних речовин, пристібання ременів безпеки. Більш конкретно, рухомі частини сільськогосподарської техніки повинні бути складені або вилучені (сепаратори або перегородки зернозбиральних комбайнів, різакі та ін.). Забороняється використання вільного або вільного одягу (рукавів, боків сорочки тощо), який легко можна зачепити обертанням рухомих частин.

Засоби індивідуального захисту включають робочі костюми, рукавички, захисне взуття та окуляри, засоби захисту слуху, поперековий пояс, можливо для запобігання болю в попереку, пилову маску під час випадкового сильного запилення під час виходу з кабіни.

Висновки. Для попередження нещасних випадків пов'язаних із

сільськогосподарською технікою та машинами в Золочивській селищній раді було інфіковано та проаналізовано професійні ризики до яких можливо віднести: зіткнення та заплутування, вібрації, що створюються машинами під час водіння, занадто високий рівень звуку, електричний струм та ін. Для зменшення нещасних випадків треба взяти ряд профілактичних заходів.

Список використаних джерел

1. Цимбал Б.М., Онищук С.В. Запобігання ризиків сільськогосподарських машин і техніки Матеріали ІХ Всеукраїнської науково-практичної конференції курсантів, студентів, аспірантів та ад'юнктів - Л.: ЛДУ БЖД, 2019. – С. 71–72.

2. Цимбал Б.М., Морозова Д.М. мат. Міжнародної науково-практичної конференції «Молодь і технічний прогрес в АПВ» Інноваційні розробки в аграрній сфері. Том 2. – Харків: ХНТУСГ, 2019. – С. 248–249.

3. Цимбал Б.М., Білоус В.О. Підвищення рівня безпеки робіт під час експлуатації та виконання технічного обслуговування і поточного ремонту автомобілів у Чкаловській селищній об'єднаній територіальній громаді Матеріали Міжнародної науково-практичної конференції «Problems of Emergency Situations». – Харків: НУЦЗУ, 2020. С. 312-313.

Марценяк Олександр Петрович, викладач кафедри
автобронетанкової техніки

Національна академія Національної гвардії України, м. Харків

ВІДНОВЛЕННЯ АВТОБРОНЕТАНКОВОЇ ТЕХНІКИ В ПОЛЬОВИХ УМОВАХ

***Анотація.** розглянуто стан охорони праці в ремонтних підрозділах Національної гвардії України при проведенні відновлення автобронетанкової техніки в польових умовах.*

***Ключові слова:** відновлення, технічне обслуговування та ремонт, засоби ремонту, автобронетанкова техніка, вимоги охорони праці, безпека особового складу.*

Marcenyak O.P.

RESTORATION OF AUTOMOBILE TECHNIQUE IN FIELD CONDITIONS

***Annotation.** the state of labor protection in the repair units of the National Guard of Ukraine during the restoration of auto armored vehicles in the field is considered.*

***Keywords:** restoration, maintenance and repair, means of repair, auto armored vehicles, labor protection requirements, personnel safety.*

Актуальність. Постановка завдання. Проаналізовано стан охорони праці в ремонтних підрозділах Національної гвардії України (НГУ) за 2020 рік. З 376 випадків травмувань 47 допущено в умовах проведення операції об'єднаних сил та 321 випадків травмування в тилкових підрозділах. В сучасних умовах служба в частинах і підрозділах НГУ пов'язана з виконанням повсякденних і службово-бойових завдань. Виконання таких завдань в польових умовах, у відриві від місць постійної дислокації потребують додаткових зусиль з боку командування НГУ для підтримання вимог з охорони праці, що забезпечить безпеку військової служби. Тому в статті розглянуто характерні вимоги щодо технічного обслуговування і ремонту автобронетанкової техніки в польових умовах.

Основна частина. На оснащення НГУ надходять новітні складні в експлуатації зразки автобронетанкової техніки (АБТ). Життєдіяльність військовослужбовців насичена динамічними процесами і психологічними навантаженнями, що викликає стан високого нервово-емоційного напруження. Безпека особового складу при технічному обслуговуванні і ремонті (ТО і Р) АБТ забезпечується виконанням вимог статутних та експлуатаційних документів з урахуванням специфіки розв'язуваних ними завдань. Вимоги безпеки являють собою систему організаційних і технічних заходів і засобів, що запобігають впливу на військовослужбовця небезпечних фізичних і хімічних факторів, пов'язаних з виконанням технічних операцій. Безпека особового складу повинна забезпечуватися при будь-яких умовах, незалежно від терміновості виконання робіт і часу доби. Порушення вимог безпеки при виконанні ТО і Р на АБТ приводить до втрат особового складу, поломок і випадків аварій. Організація, керівництво і контроль за проведенням заходів за вимогами безпеки покладається на командирів і начальників всіх ланок. Виконання цих вимог обов'язково для всього особового складу, безпосередньо пов'язаного з ТО і Р АБТ. Безпека робіт при ТО і Р АБТ в польових умовах забезпечується: впевненими знаннями особового складу матеріальної частини АБТ, справним станом АБТ та пересувними технічними засобами обслуговування, неухильним виконанням вимог безпеки на місцях ТО і Р АБТ. Організаційно-технічні заходи та забезпечення безпеки при ТО і Р повинні виключати відсутність нагляду за станом майданчиків і їх обладнанням, несвоєчасний інструктаж особового складу за вимогами індивідуальної безпеки, відсутність технічних засобів захисту при виконанні робіт пов'язаних із застосуванням електричного струму. Суворе і точне виконання перерахованих вимог з безпеки при експлуатації АБТ, ремонті та його обслуговуванні є запорукою скорочення нещасних випадків, травмування особового складу в процесі підготовки та виконання

ТО і Р АБТ в польових умовах. Експлуатація машин вимагає дотримання певних норм і правил, виключаючи випадки травмування і забезпечення зберігання здоров'я водіїв і технічних працівників. В НГУ дотриманню вимог охорони праці приділяється велика увага. Особливо актуально в теперішній час коли підрозділи постійно виконують завдання в складі Об'єднаних сил на Сході країни. Особовий склад водіїв та молодших спеціалістів твердо знають вимоги правил техніки безпеки та не уклінно виконують їх на практиці. Усі роботи в польових умовах виконують з використанням пересувних засобів ТО і Р.

Висновки. В Україні існує потужна нормативно-правова база щодо моніторингу та стану охорони праці. Існує надзвичайно багато підзаконних актів, які стосуються охорони праці. Як свідчить досвід, виключно правових зусиль для поліпшення стану охорони праці, нажаль, не вистачає. Запроваджуючи, поширюючи і застосовуючи дані в повсякденне життя при технічному обслуговуванні і ремонті автобронетанкової техніки можливо суттєво покращити стан охорони праці підрозділів НГУ в польових умовах.

Список використаних джерел

1. Наказ командувача НГУ № 795 від 19.12.2020 р. «Про стан охорони праці в НГУ в 2020 році, та заходи що до покращення в 2020 році».
2. Табуненко В.О., Скиба О.В. Аналіз військового травматизму в Національній гвардії України за період з 2016 по 2020 роки. Збірник тез НПК Службово-бойова діяльність НГУ: сучасний стан, проблеми та перспективи. – Харків: НАНГУ, 2020. – С. 163 – 164.
3. Охорона праці на автомобільному транспорті: навч. посібник / І.П. Пістун, Ю.В. Кіт, А.П. Березовецький, М.Є. Ліщук, М.Б. Стець. – Суми, 2012. – 381 с.
4. Заходи безпеки та життєдіяльності у військових підрозділах Підручник / В.М. Петренко, М.М. Ляпа, П.Є. Трофименко. – Суми, державний університет, 2018. – 209 с.

Марченко Катерина Юріївна, студентка інституту прокуратури та кримінальної юстиції, 1 курс магістратури, група 01-20м-з-03,
Карманний Євгеній Вадимович, доцент кафедри трудового права,
кандидат технічних наук, доцент
Національний юридичний університет імені Ярослава Мудрого, м. Харків

ОРГАНІЗАЦІЯ БЕЗПЕЧНИХ УМОВ ПРАЦІ В ПЕРІОД КОРОНАВІРУСНОЇ ПАНДЕМІЇ: ЗАРУБІЖНИЙ ДОСВІД ТА ЙОГО АДАПТАЦІЯ В УКРАЇНІ

***Анотація.** Проаналізовано необхідність безпечної організації праці в період пандемії. Визначено основні правила захисту від інфікування. Показано співвідношення зарубіжних заходів та вітчизняних. Запропоновані способи покращення діяльності щодо організації праці.*

***Ключові слова:** пандемія, коронавірус, умови праці, дистанційна робота, засоби індивідуального захисту, карантин.*

Marchenko K.Yu., Karmanniy Ye.V.
**ORGANIZATION OF SAFE WORKING CONDITIONS DURING
THE CORONAVIRUS PANDEMIC: FOREIGN EXPERIENCE
AND ITS ADAPTATION IN UKRAINE**

***Abstract.** The necessity of safe organization of work during the pandemic is analyzed. The basic rules of protection against infection are defined. The ratio of foreign and domestic events is shown. Ways to improve the organization of labor are proposed.*

***Keywords:** pandemic, coronavirus, working conditions, teleworking, personal protective equipment, quarantine.*

Актуальність. Постановка завдання. На початку 2020 року світ сколихнула хвиля пандемії COVID-19. Цей вірус похитнув всі сфери життєдіяльності людини: робота, оздоровлення, відпочинок, спілкування. Всі опинилися перед новим випробуванням – як продовжувати працювати та не наразити себе на небезпеку зараження.

Серйозного впливу в організації праці зазнали ті, чия зайнятість пов'язана зі сферою обслуговування – продавці, кухонні працівники, офіціанти, прибиральники та вантажники. Так відбувається через певні обмеження, що були введені за для стримання розповсюдження пандемії – призупинення діяльності підприємств та ізоляція, закриття закладів та заборона на пересування. Ті особи, що не мали офіційного працевлаштування, не були наділені соціальними гарантіями, зокрема відсутність відпусток чи допомог по безробіттю, будуть змушені робити вибір між здоров'ям та заробітком, наражаючи на небезпеку не тільки себе, а й інших.

Криза, що розвивається на тлі пандемії призведе не лише до безробіття та неповної зайнятості населення, а й до змін умов праці, заробітної плати та отримання соціального захисту. За прогнозами Міжнародної організації праці (далі – МОП), очікується зростання рівня бідності серед з перехідною економікою на 56%, а в цілому по світу цей показник підвищиться на 34% [1].

Пандемія може сильно впливати на певні верстви населення: працівники з хронічними захворюваннями; літні люди, які є економічно та фізично вразливими; молодь, яка є безробітною; жінки, які змушені будуть виконувати обов'язки у разі закриття шкіл та закладів догляду; самозайняті особи, які не мають доступу до соціальних гарантій у разі надзви-

чайних ситуацій.

Наразі є дуже важливим обговорення проблеми організації праці в безпечних умовах – чи то на підприємствах, чи переведення на дистанційну роботу. Керівники повинні вести бесіди з працівниками стосовно безпеки і здоров'я на роботі, захисних і запобіжних заходів, що є спрямованими на зменшення розповсюдження захворюваності.

Основна частина. Конституція України статтею 43 наголошує, що держава повинна створювати всі умови для реалізації громадянами права на працю, гарантувати належної якості та безпеки умови праці. Також згідно Європейської Хартії, яка була ратифікована країною в 2006 р., держава взяла на себе зобов'язання захищати таке право на працю [2].

Запровадження карантинних обмежувальних заходів призвело до того, що влада почала рекомендувати всім залишатися вдома та, за можливості, переводити роботу в дистанційний режим. Такі вимоги започаткували ряд труднощів, з якими стикнулися роботодавці та робітники.

Найбільш вразливими є ті верстви населення, які не мають змогу перейти на дистанційну роботу через особливості своєї праці. Вони якнайбільш потребують захисту та належних, а найголовніше – безпечних умов праці [8].

Щоб вживати належних заходів стосовно убезпечення працівників від професійного ризику зараження інфекційною хворобою COVID-19 роботодавцям необхідно проводити оцінку можливості такого ризику. Базуватися ця перевірка має на двох факторах: ймовірність зараження та можливість контакту з хворими особами та тяжкість наслідків зараження, звертаючи увагу на особливості кожного окремого працівника (вік, ступінь захворюваності та якість здоров'я).

МОП висунуло документ «Профілактика і пом'якшення наслідків поширення COVID-19 на робочому місці. Контрольний перелік заходів.», яким затверджено просту основу для оцінки ризику зараження вірусом та заходи щодо протидії такому зараженню [1].

Курівництву необхідно переглянути кабінети, створити більше простору між робочими місцями працівників, запровадити розклад прибирання та дезінфікування робочих приміщень, поверхонь та інструментів, а також закупка в запасі засобів особистої гігієни (мило, паперові рушники, маски, антисептики та рукавички).

Необхідним є дотримання місцевих законів та розпоряджень щодо організації роботи, максимальної кількості працівників та клієнтів у приміщенні, заборон чи обмежень на зустрічі.

Також доцільним є проведення тренінгів та навчання для співробітників стосовно уникнення зараження COVID-19, способів та методів індивідуального та колективного захисту. Час від часу потрібно нагадува-

ти про доцільність дотримання цих вимог, бо з плином часу обачність людини може знизитися і вірогідність інфікування тільки зростатиме. В цьому допоможуть інформаційні плакати, пам'ятки та знаки.

Якщо є можливість можна організувати транспорт, що буде розвозити працівників додому. Така міра знизить вірогідність контактування ваших робітників з іншими, потенційно хворими людьми. Якщо ж ні – нагадування про необхідний метр дистанції між особами, застосування рукавичок та захисник масок, і обов'язкова обробка рук антисептичним засобом.

У деяких країнах перед доступом до робочого місця працівнику перевіряють температуру тіла, у разі лихоманки (більше 37,5) в доступі відмовляється.

Більш ефективним способом боротьби з розповсюдженням COVID-19 є переведення на дистанційну роботу. Під цим мається на увазі така форма організації праці, коли працівник виконує роботу за місцем його проживання за допомогою інформаційно-комунікаційних технологій, тобто поза межами будівлі роботодавця.

В період пандемії починаючи з березня 2020 року орган інспекції праці Уругваю затвердив систему дистанційної роботи інспекторів з відвідуваннями за викликом. У разі виклику вони перш за все розглядають скарги, що пов'язані із неминучою загрозою життю, нещасними випадками із тяжкими та смертельними наслідками, скасовують постанови про запобіжне закриття підприємств (щодо незавершених заходів) і припиненням роботи. Також інспектори займаються перевіркою продуктових магазинів на предмет наявності протоколу реагування на існуючу ситуацію щодо громадського здоров'я. Мета таких відвідувань – перевірити інформування працівників, наявність на видному місці покажчиків запобіжних заходів, а також забезпечення засобами індивідуального захисту і гігієни. Під час цих відвідувань інспектори користуються відповідними масками та латексними рукавичками й пересуваються у службовому автомобілі, для уникнення ризику зараження в громадському транспорті.

Інспекції праці Іспанії створено спеціальний адміністративний підрозділ, який займається питанням впливу COVID-19 у сфері праці. Завдання цього підрозділу – вдосконалювати превентивні заходи, захищати права працівників, як індивідуальні так і колективні. Крім того, цей підрозділ здійснює координацію та узагальнює критерії у звітах за результатами інспекційних відвідувань на основі тимчасових положень про регулювання зайнятості [3].

До поширення пандемії всього в світі лише 8% населення працювало дистанційно вдома на постійній основі. За даними Євростат можна розглянути рейтинг країн з найбільшою кількістю віддалених робітників (рис. 1).



Рис. 1. Частка віддалених працівників країн ЄС, 2019 рік [4].

Станом на 2018 рік близько 24% всіх американців працювало «з домашнього офісу». Нажаль, даних щодо українських робітників, що працювали дистанційно, немає. Ті обстеження, що проводить Держстат, не враховую окремо робітників, що працюють на робочому місці та тих, хто знаходиться вдома, втім виконує роботу в повному обсязі.

Проте пандемія 2020 р. кардинально змінила цю статистику. Тільки в США станом на березень-квітень (розпал пандемії та карантину) дистанційно виконувало роботу більше 62% працівників. В Україні на квітень показник віддалених робітників становив вже більше 40 %.

Організація дистанційної роботи теж потребує певного порядку дій та правил. Незважаючи на всі ті позитивні аспекти роботи вдома, такі як збереження свого часу та скорочення негативного впливу на середовище, зростання продуктивності праці та можливість проводити з сім'єю більше часу, вони теж мають погані сторони.

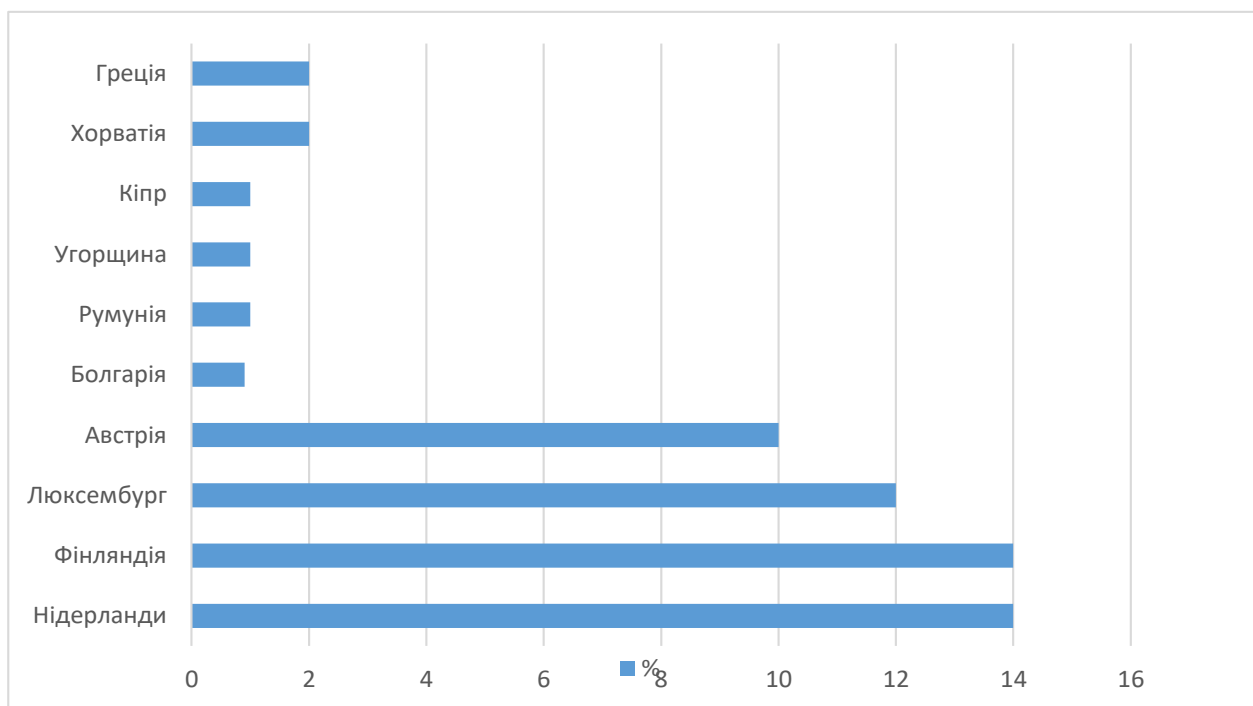
Незважаючи на безперечні переваги роботи вдома все ж дистанційна робота сама по собі не вирішує ані проблем з громадським транспортом (люди, які продовжують ходити на роботу користуються ним), ані з інфраструктурою.

Твердження про те, працюючи вдома можна легко контролювати свій час на відпочинок теж є хибним. За даними різних опитувань спостерігається тенденція до перепрацювання та вигорання працівників. У США більше половини віддалених працівників змушені виконувати ро-

боту у вихідні, 7 % українців працюють більше годин на день, ніж би вони сиділи в офісі. А 25% британських робітників відчують тиск та необхідність бути постійно онлайн та відповідати швидше на повідомлення. Також, якщо немає належних умов для роботи вдома, дуже важко сконцентруватися від домашніх справ та налаштуватися на роботу. Через це більшість працівників в позаробочий час допрацьовують, читають нормативні акти та відповідають на листи [7].

У Чилі прийнято закон про надомну і дистанційну роботу [5]. Цей закон, прийнятий у березні 2020 року, визнає право робітників, що працюють дистанційно припиняти зв'язок щонайменше на 12 годин поспіль упродовж 24-годинного періоду. Роботодавці не мають права вимагати, щоб працівник відповідав на повідомлення, виконував накази чи інші вимоги у цей період, а також у вихідні дні, у дні, на які він має відповідний дозвіл роботодавця, та під час річної відпустки.

Незважаючи на те, що перебування з родиною вважають однією з переваг карантину, це призвело до збільшення випадків гендерного насильства. У своєму звіті ООН назвало цю проблему «тіньовою пандемією». Найбільшого тягаря стосовно дистанційної роботи отримали саме жінки, бо через постійне перебування вдома вони повинні одночасно приділяти увагу і господарству, і сім'ї, і роботі. Також через те, що всі майже ізольовані, сидячи весь час вдома, підвищується стрес-фактор без соціальної взаємодії [9].

На даний момент у всьому світі продовжується боротьба з пандемією COVID-19. Кожна країна запроваджує свої карантинні обмеження, свої правила та установки. В Україні з 8 січня 2021 року почав діяти жорсткий локдаун. Триватиме він по 24 січня включно. Передбачено закриття закладів освіти (окрім дитячих садків), кафе, барів, ресторанів – вони мають право працювати лише «на виніс» або з доставкою їжі. Громадський транспорт всіх видів заборонений не буде, проте обов'язкове носіння масок передбачене. Суб'єктам господарювання всіх типів власності рекомендовано, по можливості, перенести роботу в дистанційну систему.

Щодо світу, то найдовший карантин був у Грузії – 133 дні. Наразі діють посилені обмеження до 31 січня, через зростання кількості захворювань (рис. 2).

Швеція, яка весною попри застереження не вводила локдауну, наразі не збирається закривати громадян по домівках, немає маскового режиму навіть попри погіршення ситуації. Тут діють обмеження щодо масових заходів (просять уникати скупчення великої кількості людей), рекомендовано перевести роботу в дистанційну та заборонено продаж алкоголю після 22 години.



Рис. 2. Тривалість карантину у деяких країнах світу [6].

В Німеччині закриті розважальні заклади, спортивні клуби, бари та ресторани, однак працюють школи та магазини. Ангела Меркель наголошує на продовженні таких заходів до кінця лютого, проте на свята все ж вводили деяке пом'якшення.

У Великій Британії громадянам дозволено залишати їх домівки тільки за поважних причини, школи та університети не закриваються. З 2 грудня працює трирівнева система обмежень, як епідеміологічне зонування в Україні: для різних зон діють різні за ступенем жорсткості обмеження.

Туреччина ввела комендантську годину – з 10 до 22 годин можна виходити на вулицю. В ці години дозволено працювати перукарням, магазинам, проте ресторани працюють тільки «на винос». Також в країні діє масковий режим – у транспорті, в помешканні та навіть на вулиці.

Треба зауважити, що майже у всіх країнах світу діють штрафи за відсутність чи неправильно носіння маски. З 20 листопада в Україні розмір такого штрафу коливається від 170 до 255 грн (приблизно 6,3 євро). Менше тільки у Грузії – там покарання становить 5 євро. Найбільшу суму доведеться заплатити у Великобританії – 7100 євро (рис. 3).

На початку грудня 2020 року більшість країн почали вакцинацію від COVID-19. Росія, Великобританія, США, Угорщина та Німеччина вже зробили перші вакцини. В Україні цей етап планується запустити в березні 2021 року.

Висновки. Наразі в усьому світі діє активна боротьба з пандемією коронавірусу – запроваджуються карантини, обмеження щодо роботи та вільного пересування. В Україні варто удосконалити систему електронного документообігу, перейти на безготівкові розрахунки, домовлятися з

партнерами та клієнтами без форс-мажорів та судових засідань. Підприємцям та керівникам великих компаній потрібно переходити на онлайн платформи, переводити працівників на дистанційну систему праці. Якщо ж це є неможливим – потрібно надати якісні, а головне безпечні умови праці в помешканні в період активного розповсюдження вірусної інфекції. Засоби індивідуального захисту, регулярна дезінфекція та прибирання, контроль за станом здоров'я робітників – основні правила, що допоможуть уберегтись від великих втрат, як фінансових так і людських.



Рис. 3. Середній розмір штрафів за неносіння маски у деяких країнах світу [6].

Список використаних джерел

1. Міжнародна організація праці. / [Електронний ресурс]. – Режим доступу: <https://www.ilo.org/global/lang--en/index.htm>
2. Європейська соціальна хартія. / [Електронний ресурс]. – Режим доступу: https://zakon.rada.gov.ua/laws/show/994_062#Text
3. La Inspección de Trabajo y Seguridad Social crea una Unidad de Gestión específica para afrontar la incidencia del Covid-19 en el ámbito laboral: <http://prensa.mitramiss.gob.es/WebPrensa/noticias/laboral/detalle/3753>
4. Eurostat. Your key to European statistics. / [Electronic resource]. - Access mode: <https://appsso.eurostat.ec.europa.eu>
5. Закон № 21220 (Ley núm. 21.220 Modifica el Código del Trabajo en materia de trabajo a distancia). Available at: <https://www.leychile.cl/Navegar?idNorma=1143741>
6. Слово і діло. Аналітичний портал. Коронавірус у світі: скільки тривали локдауни у різних країнах / [Електронний ресурс]. – Режим доступу: <https://www.slovoidilo.ua>
7. Уніфікація науково-методичного забезпечення питань цивільного захисту здобувачів вищої освіти юридичних спеціальностей закладів вищої освіти України: монографія / За заг. ред. доктора наук, професора

Ю.Д. Древаль, відповідальний за випуск – к.в.н. доцент О.Д. Малько. – Х.: ФОП Бровін О.В., 2019. – 244 с.

8. Цивільний захист і охорона праці в галузі: навч. посіб. / С.О. Ковжого, С.А. Тузіков, Є.В. Карманний, А.П. Зенін. – Х.: Право, 2018. – 191 с.

9. Ковжого С.О., Карманний Є.В., Хребтова Ю.А. Аспекти вдосконалення поглядів державного регулювання безпеки людини як невід'ємної складової сталого розвитку сьогодення // Техногенно-екологічна безпека України: стан та перспективи розвитку / ТЕБ-2020 : матеріали X Всеукраїнської науково-практичної Інтернет-конференції, Ірпінь, 20-29 жовтня 2020 р. – Університет державної фіскальної служби України. – Ірпінь, 2020. – С. 40 – 45.

Масалова Тетяна Анатоліївна, аспірантка кафедри цивільно-правових дисциплін, господарського та трудового права
*Харківський національний педагогічний університет
імені Г.С. Сковороди, м. Харків*

ЩОДО СУТНОСТІ І ЗНАЧЕННЯ ГРОШОВОГО ЗАБЕЗПЕЧЕННЯ ПОЛІЦЕЙСЬКИХ

***Анотація.** У роботі розглянуто сутність і значення грошового забезпечення поліцейських. Зроблено висновок, що грошове забезпечення поліцейських виступає однією з умов ефективного та результативного виконання покладених на них відповідних завдань і функцій, дозволяє запобігти корупційним правопорушенням та є гарантією незалежності та належного виконання органами поліції своїх функціональних обов'язків.*

***Ключові слова:** поліцейський, соціальний захист, матеріальне забезпечення, грошове забезпечення.*

Masalova T.A.

REGARDING THE ESSENCE AND SIGNIFICANCE OF THE FINANCIAL SUPPORT OF POLICE OFFICERS

***Abstract.** The paper considers the essence and significance of financial support for police officers. It is concluded that the financial support of police officers is one of the conditions for effective and efficient performance of their respective tasks and functions, prevents corruption offenses and is a guarantee of independence and proper performance of their duties by the police.*

***Key words:** policeman, social protection, material security, financial security.*

Актуальність. Поліцейські посідають чільне місце з-поміж суб'єктів, які на сьогодні потребують соціального захисту, що зумовлено специфікою покладених на них завдань і функцій. Від рівня соціального захисту поліцейського залежить результативність діяльності Наці-

ональної поліції як правоохоронного органу загалом. Соціальний захист поліцейських потребує особливої уваги, адже йдеться про вагомий чинник мотивування поліцейського до виконання своїх завдань на високому професійному рівні, самовіддано й максимально ефективно.

Соціальний захист поліцейських – це напрям державної політики, який передбачає матеріальне забезпечення даної категорії громадян у разі виникнення соціального ризику за кошти Державного бюджету. Основним елементом у структурі матеріального забезпечення поліцейських є їх грошове забезпечення. Сутність та значення поняття «грошове забезпечення поліцейських» неодноразово ставала об'єктом дослідження у працях вітчизняних та зарубіжних науковців. Надивлячись на це багато питань ще потребують свого вирішення з огляду на законодавчі зміни.

Постановка завдання. Метою дослідження є розуміння сутності і значення грошового забезпечення поліцейських.

Основна частина. Відповідно до ст. 94 Закону України «Про Національну поліцію України» [1] поліцейські отримують грошове забезпечення, розмір якого визначається залежно від посади, спеціального звання, строку служби в поліції, інтенсивності та умов служби, кваліфікації, наявності наукового ступеня або вченого звання. Порядок виплати грошового забезпечення визначає Міністр внутрішніх справ України. За поліцейськими, які тимчасово проходять службу за межами України, зберігається виплата грошового забезпечення в національній валюті та виплачується винагорода в іноземній валюті за нормами і в порядку, що визначаються Кабінетом Міністрів України. Поліцейські, відряджені до інших органів державної влади, установ, організацій та прикомандировані відповідно до цього Закону, отримують грошове забезпечення, враховуючи посадовий оклад за посадою, яку вони займають в органі, установі чи організації, до якої вони відряджені, а також інші види грошового забезпечення, визначені цим Законом. Грошове забезпечення поліцейських індексується відповідно до закону.

Згідно наказу Міністерства внутрішніх справ України від 6 квітня 2016 р., № 260 «Порядок та умови виплати грошового забезпечення поліцейським Національної поліції та здобувачам вищої освіти закладів вищої освіти із специфічними умовами навчання, що здійснюють підготовку поліцейських» [2] при переведенні по службі, пов'язаному з переїздом до іншого населеного пункту, або переведенні до іншого органу Національної поліції грошове забезпечення за попереднім місцем служби виплачується включно по день звільнення з посади, що передує даті відбуття до нового місця служби, зазначений в наказі по особовому складу. При призначенні поліцейського на іншу посаду в одному органі поліції грошове забезпечення виплачується за новою посадою з дня при-

значення на посаду, указанного в наказі по особовому складу. Грошове забезпечення за попередньою посадою виплачується по день звільнення з посади, зазначений у наказі по особовому складу, включно. При цьому день звільнення з посади вважається останнім днем служби на відповідній посаді. Якщо в наказі по особовому складу дата призначення на посаду не зазначена, грошове забезпечення виплачується з дня підписання цього наказу. Поліцейським за час перебування у службових відрядженнях виплачується грошове забезпечення з розрахунку посадового окладу, установленого за основною штатною посадою, окладу за спеціальним званням, щомісячних додаткових видів грошового забезпечення (підвищення посадового окладу, надбавки, доплати, які мають постійний характер), премії, яка встановлюється щомісяця, та одноразових видів грошового забезпечення (у разі їх установлення в період відрядження).

Згідно постанови Кабінету Міністрів України від 11 листопада 2015 р. за № 988 «Про грошове забезпечення поліцейських національної поліції» грошове забезпечення поліцейських складається з посадового окладу, окладу за спеціальним званням, щомісячних додаткових видів грошового забезпечення (підвищення посадового окладу, надбавки, доплати, які мають постійний характер), премії та одноразових додаткових видів грошового забезпечення [3].

Проаналізувавши законодавчі акти у царині розглядуваної проблематики ми дійшли висновку, що на сьогодні поняття «грошове забезпечення поліцейських» не визначено.

Щодо розглядуваного поняття у наукових джерелах, то грошове забезпечення персоналу органів внутрішніх справ визначено як винагорода, що виплачується за виконання ним зумовленої трудовим договором (контрактом) службово-трудою функції і складається як з основних виплат, які провадяться незалежно від можливостей бюджетного фінансування, так і інших додаткових його видів, які мають право установлювати керівники органів і підрозділів внутрішніх справ у межах фонду оплати праці [4, с. 9].

Грошовому забезпеченню поліцейських притаманні загальні та спеціальні ознаки. До його загальних ознак, як правило, науковці відносять такі: є винагородою за працю; може бути основним та додатковим; розмір і умови винагороди визначаються нормативно або угодою сторін; права і обов'язки по виплаті заробітної плати виникають після укладення трудового договору (контракту). До специфічних ознак, у свою чергу відносять: регулюється як загальнодержавним, так і відомчими нормативними актами, у системі яких переважають перші; переобтяжене значною кількістю його додаткових видів, а основні його види (посадовий оклад, оклад за спеціальними званням, щомісячні додаткові види грошо-

вого забезпечення, які мають постійний характер, премії та одноразові додаткові види грошового забезпечення) у загальній сумі (без урахування індивідуальних специфічних надбавок та доплат) становлять лише 10-30 %; 3) призводить до значної диспропорції оплати праці осіб рядового та начальницького складу органів поліції; 4) на його розмір значно впливають як бюджетне фінансування, так і воля керівника; 5) джерелами його виплат є як державне фінансування, фінансування органами місцевого самоврядування, так і кошти спеціальних фондів [5, с. 124].

Значення грошового забезпечення поліцейських визначається його завданнями, до яких слід віднести: забезпечення достатніх та належних матеріальних умов для життя та відпочинку; комплектування якісно особового складу органів поліції; диференціацію умов і характеру праці; стимулювання праці; компенсування фізичних та інтелектуальних затрат; профілактику службових правопорушень, особливо тих, які вчиняються з корисливою метою.

Висновки. На підставі викладеного, можемо констатувати що грошове забезпечення поліцейських виступає однією з умов ефективного та результативного виконання покладених на них відповідних завдань і функцій. Оскільки, достатній обсяг фінансування необхідний у всіх сферах державного управління, так як, окрім іншого, це дозволяє запобігти корупційним правопорушенням та є гарантією незалежності та належного виконання державними органами, зокрема органами поліції, своїх функціональних обов'язків.

Список використаних джерел

1. Про Національну поліцію: Закон України від 02.07.2015 р. №580-VIII. *Відомості Верховної Ради України*. 2015. № 40-41. Ст. 379.
2. Порядок та умови виплати грошового забезпечення поліцейським Національної поліції та здобувачам вищої освіти закладів вищої освіти із специфічними умовами навчання, що здійснюють підготовку поліцейських: наказ Міністерства внутрішніх справ України від 06.04.2016 р. № 260 6 квітня 2016 р., № 260. URL: <https://zakon.rada.gov.ua/laws/show/z0669-16#Text>
3. Про грошове забезпечення поліцейських національної поліції: постанова Кабінету Міністрів України від 11.11.2015 р. № 988. URL: <https://zakon.rada.gov.ua/laws/show/988-2015-%D0%BF#Text>
4. Музичук О. Сутність та особливості грошового забезпечення персоналу органів внутрішніх справ. *Вісник Харківського національного університету внутрішніх справ*. 2007. Вип. 37. С. 5-11.
5. Марусевич Д.О. Теоретичні засади адміністративно-правового регулювання грошового забезпечення поліцейських. *Науковий вісник публічного та приватного права*. 2017. Вип. 3. С. 123-128.

**Маслова Маргарита Олександрівна, Пенєв Владімір Лазаревич,
Турович Юлія Петрівна,**

студенти факультету соціології і права, 1 курс, група СП-05,
Мітюк Людмила Олексіївна, доцент кафедри охорони праці,
промислової та цивільної безпеки, кандидат технічних наук, доцент
Національний технічний університет України
“Київський політехнічний інститут імені Ігоря Сікорського”, м. Київ

СОЦІАЛЬНА ВІДПОВІДАЛЬНІСТЬ В ПЕРІОД COVID-19

Анотація. Розглянуті питання про соціальну відповідальність в період COVID-19.

Ключові слова: соціальна відповідальність, COVID -19, самозахист, пандемія, самоізоляція.

Maslova M.O., Penev V.L., Turovich Yu.P., Mitiuk L.O.

SOCIAL RESPONSIBILITY IN THE PERIOD COVID -19

Abstract. Consider social responsibility in the period COVID -19.

Keywords: social responsibility, COVID-19, self-defense, pandemic, self-isolation.

Актуальність. Постановка завдання. Усі сучасні держави світу протягом цього року зіткнулися з проблемою соціальної відповідальності в період COVID -19. У такий важкий час для суспільства важливо, щоб поведінка громадян була соціально корисною, але ніяк не соціально шкідливою. Чудовим прикладом корисної поведінки може слугувати компанія Miraton, яка надала свою допомогу пересічним громадянам України. Наразі Одеса отримала такий набір для медичного персоналу лікарень:

- стерильні комбінезони високого ступеня захисту – 200;
- ▪ нестерильні комбінезони – 200;
- ▪ респіратори з вугільними фільтрами KN95 – 600;
- ▪ протівірусні респіратори N95 – 300;
- ▪ одноразові маски (3 шари) – 2000;
- рукавички – 50 упаковок по 100 штук у кожній;
- ▪ захисні окуляри – 200.

Компанія «Міратон» на своєму прикладі демонструє – ми маємо боротися, робити все можливе задля забезпечення медиків, земляків усім необхідним. Для одеситів, інфікованих коронавірусом, придбано одноразові шприци, деякі медикаменти. Серед ліків, наданих до лікарень, Гепациф комбі, Азитроміцин, Моксифлоксацин. Українці внаслідок багатомісячної боротьби з COVID -19 стали більше відповідальними та почали краще відноситися до свого здоров'я.

Проаналізувавши всю відповідальність перед собою та іншими людьми почали користуватися засобами захисту (гумові рукавиці, маски та антисептики) набагато частіше порівнюючи з початком пандемії [1].

Основна частина. Ця зима принесла нам тривожні звістки про виникнення в Китаї і початку активного поширення у всьому світі нового вірусу - SARS-CoV-2, що викликає хворобу під міжнародним назвою КоВіД-19 (CoViD-19 - CoronaVirus Disease-19, як її назвали у Всесвітній організації охорони здоров'я). До 10-березня на цей вірус достовірно, з лабораторним підтвердженням, у всьому світі захворіло понад 110 тис. людей. Причому зараз він набагато швидше поширюється поза Китаєм.

Щодо України, то наші органи державної влади вживають багато заходів аби вірус не поширювався так швидко. Наприклад, Верховна Рада видала такі законодавчі акти та постанови, як: «Про внесення змін до деяких законодавчих актів України, спрямованих на запобігання виникненню і поширенню коронавірусної хвороби (COVID-19)»; «Про заходи протидії поширенню коронавірусної хвороби (COVID-19) та захисту всіх систем життєдіяльності країни від негативних наслідків пандемії та нових біологічних загроз»; «Про встановлення карантину та запровадження посилих протиепідемічних заходів на території із значним поширенням гострої респіраторної хвороби COVID-19, спричиненої коронавірусом SARS-CoV-2» та багато інших. Найголовніші заходи, які були прийняті:

1. Невідкладно ввести в дію єдину всеукраїнську багатоканальну телефонну лінію - систему прямого зв'язку з державою для всіх громадян, які мають симптоми або хворіють на коронавірусну хворобу (COVID-19), з метою посилення координації та організації заходів для проведення безкоштовного тестування та надання невідкладної допомоги, забезпечення ранньої самоізоляції хворих з моменту виявлення перших симптомів. Основними завданнями цієї телефонної лінії визначити прийом та опрацювання звернень громадян, які мають симптоми або хворіють на коронавірусну хворобу (COVID-19), отримання інформації для організації невідкладного забору біологічних матеріалів мобільними бригадами на дому у громадян, координації проведення тестів на наявність коронавірусу SARS-CoV-2 у термін до 48 годин, забезпечення безкоштовними ліками для амбулаторного лікування хворих, медичних консультацій тощо [3].

2. Забезпечити ефективну безоплатну діагностику та тестування на коронавірусну хворобу (COVID-19) завдяки різним шляхам [3].

3. Забезпечити доступ населення України до безпечної та якісної вакцини для профілактики коронавірусної хвороби (COVID-19) [3].

4. Установити з метою запобігання поширенню на території України гострої респіраторної хвороби COVID-19, спричиненої коронавіру-

сом SARS-CoV-2 (далі - COVID-19), з 1 серпня до 31 грудня 2020 р. на території Автономної Республіки Крим, Вінницької, Волинської, Дніпропетровської, Донецької, Житомирської, Закарпатської, Запорізької, Івано-Франківської, Кіровоградської, Київської, Луганської, Львівської, Миколаївської, Одеської, Полтавської, Рівненської, Сумської, Тернопільської, Харківської, Херсонської, Хмельницької, Черкаської, Чернівецької, Чернігівської областей, м. Києва, м. Севастополя (далі - регіони) карантин, продовживши на всій території України дію карантину, встановленого постановами Кабінету Міністрів України від 11 березня 2020 р. № 211 [3].

5. На території України на період дії карантину забороняється:

а. перебування в громадських будинках і спорудах, громадському транспорті без вдягнутих засобів індивідуального захисту, зокрема респіраторів або захисних масок, що закривають ніс та рот, у тому числі виготовлених самостійно;

б. перебування на вулицях без документів, що посвідчують особу, підтверджують громадянство чи її спеціальний статус, без посвідчення про взяття на облік бездомної особи, довідки про звернення за захистом в Україні [3].

6. Запровадити заходи щодо належного біологічного та соціального захисту медичних працівників, покращення умов та оплати їх праці [3].

Зрозуміло, що таких пунктів далеко не шість, а набагато більше, проте цих достатньо, аби показати, скільки заходів вживає Україна для соціальної безпеки громадян, а вже від нас залежить виконання цих вимог. На жаль, зараз не всі громадяни є соціально відповідальними, і багато хто відноситься «поверхнево» до самозахисту: ходить без респіраторних масок чи не дезінфікує свої руки, через що з кожним днем кількість хворих на коронавірус зростає. Наприклад, якщо людина хвора на COVID-19, то вона повинна провести не менше двох тижнів на самоізоляції, але багато людей не звертають увагу на це, і продовжують їздити в громадському транспорті чи ходити до магазинів, наражаючи на небезпеку інших, а особливо це небезпечно для наших пенсіонерів, більшість з яких якраз і їздять у громадському транспорті.

Проте, Україна с кожним днем вживає дедалі більше заходів і все більше і більше людей дійсно починають думати про свою безпеку, та безпеку оточуючих.

Висновки. COVID-19 це дуже небезпечна хвороба, яка досягла рівня пандемії за дуже короткий проміжок часу, саме через безвідповідальність урядів які не доцінювали або навіть не вірили у цю хворобу і це призвело до поганих наслідків. Потім коли країни почали закриватися і впроваджували міри для того щоб зупинити поширення

хвороби. У країнах з гарною медициною люди не те що не дотримувались правил карантину вони навіть навпаки ігнорували заклики влади і виходили в людні місця та через це поширювалась хвороба. Але високий рівень медицини не зіграв великої ролі бо як показала практика в країнах з найкращою медединою найбільший рівень захворюваності та смерті. А в країнах з поганою медициною хвороба не поширилась так сильно саме завдяки соціальної відповідальності громадян які дотримувалися усіх карантинних обмежень. Тому для того щоб як найшвидше зупинити пандемію (COVID-19) усі громадяни мають дотримуватися усіх наказів влади а влада має зробити все те щоб людям було зручно жити в період пандемії і для цього треба зробити спеціальні програми для забезпечення усім необхідним усіх верст населення.

Список використаних джерел

1. Соціальна відповідальність бізнесу в період пандемії / [Електронний ресурс]. – Режим доступу: <https://np.pl.ua/2020/05/sotsial-na-vidprovidal-nist-biznesu-v-period-pandemii/> (дата звернення: 04.03.2021).
2. Соціальна відповідальність: навч. посіб. / О.О. Охріменко, Т.В. Іванова. – К.: Право, 2015. – с. 180 / [Електронний ресурс]. – Режим доступу:<http://ied.kpi.ua/wp-content/uploads/2015/10/Socialna-vidprovidalnist.pdf> (дата звернення: 12.03.2021).
3. Про заходи протидії поширенню коронавірусної хвороби (COVID-19) та захисту всіх систем життєдіяльності країни від негативних наслідків пандемії та нових біологічних загроз: Постанова Верховної Ради України; Положення від від 20.10.2020 № № 937 / [Електронний ресурс]. – Режим доступу: <https://zakon.rada.gov.ua/laws/show/937-20#Text> (дата звернення: 25.03.2021).
4. Нормативно-правові акти, що стосуються COVID-19 / [Електронний ресурс]. – Режим доступу: <https://zakon.rada.gov.ua/laws/main/g23> (дата звернення: 04.04.2021).

Медяник Ірина Миколаївна, студентка факультету техногенно-екологічної безпеки, 4 курс, група ОП-17-541,

Цимбал Богдан Михайлович, доцент кафедри охорони праці та техногенно-екологічної безпеки, кандидат технічних наук
Національний університет цивільного захисту України, м. Харків

ПОПЕРЕДЖЕННЯ НЕЩАСНИХ ВИПАДКІВ ПОВ'ЯЗАНИХ ІЗ ЗБЕРІГАННЯМ ТОВАРІВ У ДО «КОМБІНАТ «СВІТАНОК»» НА ВИПАДОК НАДЗВИЧАЙНИХ СИТУАЦІЙ

Анотація. Проаналізовано професійні ризики, які призводять до нещасних випадків та пов'язані із зберіганням товарів ДО «Комбінат «Світанок»» на випадок надзвичайних ситуацій. Запропоновані рішення щодо попередження нещасних випадків та професійних ризиків.

Ключові слова: професійний ризик, ДО «Комбінат «Світанок», нещасні випадки, професійні захворювання, шкідливі та небезпечні фактори, заходи з охорони праці.

Medianyk I.M., Tsymbal B.M.

PREVENTION OF ACCIDENTS RELATED TO THE STORAGE OF GOODS IN THE "DAWN PLANT" IN CASE OF EMERGENCIES

Abstract. The professional risks that lead to accidents and related to the storage of goods to the "Dawn Plant" in case of emergencies are analyzed. Solutions for accident prevention and occupational risks are proposed.

Keywords: occupational risk, DO «Kombinat «Svitanok», accidents, occupational diseases, harmful and dangerous factors, labor protection measures.

Актуальність. Постановка завдання. Резервні склади – це склади, які управляють потоком товарів від місця їх виробництва до роздрібних пунктів видачі або кінцевих споживачів у випадку надзвичайної ситуації, отримуючи товари у великих обсягах, зберігаючи їх та перевантажуючи невеликими партіями: постачання стелажів, зберігання на палетах, підготовка, упаковка та доставка продуктів для відвантаження – завдання в логістичному ланцюзі, доручені операторам складів. Ці роботи піддаються ризикам, що виникають через численні ручні роботи та переміщення на складах, небезпеки використання самохідних візків, візків з піддонами.

Основна частина. Державна організація «Комбінат «Світанок» складається з трьох виробничих ділянок, відокремлених одна від одної на відстані близько 50 км, загальна площа комбінату – 29,92 га. Основна ділянка знаходиться в місті Харків, вулиця Польова, 87, введена в експлуатацію у листопаді 1932 року (три склади). Друга ділянка, яка знаходиться в с.м.т. Ватутіне, введена в експлуатацію в 1952 році (два склади). Третя виробнича ділянка знаходиться в с.м.т. Золочів, була введена в експлуатацію 24 грудня 1968 року, приєднана до комбінату в 2008 році (в минулому «Комбінат «Колос»). ДО «Комбінат «Світанок» використовується для забезпечення безперебійного функціонування і стабілізації економіки у випадку надзвичайних обставин [1].

Аналіз внутрішніх транспортних потоків та виконання плану дорожнього руху, який обмежує ризики зіткнення транспортних засобів та зіткнення з людьми чи перешкодами, падіння вантажів тощо.

Хороша конструкція та монтаж, регулярне технічне обслуговування складського обладнання (стелажі або стелажі для піддонів) та використання, пристосоване до вантажів, що зберігаються, для збереження без-

пеки людей, пішоходів або механіків, які працюють поблизу цих споруд.

Використання відповідних інструментів (розмотувачі плівок, різак, стійкі до різання тощо). Зниження інтенсифікації та повторюваності завдань, стурбованість тим, щоб залишити операторам свободу прийняття рішень, тренуючись у правильних жестах та позах.

Оптимальне управління логістичними ланцюгами, або "управління ланцюгами поставок", призводить до створення численних і величезних резервних складів, значення яких постійно зростає, при цьому кількість робочої сили також збільшується, за умови високого рівня нещасних випадків на виробництві: логістика діяльність, поряд із будівництвом, є одним із найбільш аварійних галузей промисловості.

На складах та розподільчих майданчиків працівники, найбільш схильні до ризику нещасних випадків на виробництві, – це оператори складських приміщень та підрядники.

Тимчасові працівники, яких багато в цьому секторі, ще більше піддаються ризику цих нещасних випадків через недостатню інформацію цієї робочої сили, навчання та знання місць та процедур, які таким чином підвищують їхню вразливість. Оператор складу здійснює прийом та зберігання товарів на металевих стелажах, використовуючи різні самохідні транспортні засоби та навантажувачі. Водій керує самохідним візком для обробки вантажів та постачання запасів, складаючи піддони високо, щоб розмістити їх на камерах зберігання.

Рух вантажних автомобілів для запасів відповідає за зіткнення транспортних засобів та зіткнення з людьми чи перешкодами, падіння вантажу та вплив вібрацій машини спричиняють травми для операторів [2]. Крім того, металеві стелажі для зберігання піддонів (або стелажі для зберігання, або стелажі для піддонів) широко використовуються у всіх складах, оскільки це високе сховище дозволяє оптимізувати простір приміщень: ці конструкції часто джерелом ризиків або через падіння предметів, або повного або часткового руйнування конструкції внаслідок перевантаження, поганої фіксації або обслуговування, раптового удару вантажно-розвантажувальної машини або багаторазових ударів відкладень вантажу.

Загальний розвиток діяльності резервних складів різко збільшив аварії на виробництві, пов'язані з ручним поводженням або завантаженням: небезпеки пов'язані з характером навантажень, надмірною кількістю маніпуляцій та переміщення: кручення, переміщення, повстання. Не тільки ризики нещасних випадків на робочому місці стосуються спини (поперековий відділ, біль у шії), але також верхніх кінцівок (тендинопатії ліктів та плечей, синдроми зап'ястного каналу зап'ястя) та нижніх кінцівок (розтягнення та ін.) Або кінцівок (потрапляння в пастку) пальці) і

поступове старіння кістково-суглобових структур може призвести до професійної непрацездатності, яка через їх частоту та вплив, як медичну, так і соціально-професійну.

Ручне поводження є причиною частих травм на спині, часто через неправильну позу (на відстані витягнутої руки, нахил тулуба вперед). Як і механічне поводження, це може спричинити контузію, розчавлювання та падіння. Крім того, кутові або шорсткі поверхні, що падають предмети є однією з основних причин травм, розривів або синців під час роботи з ручним поводженням. Працівник може також зазнати таких травм, якщо впаде або зіткнеться з предметами.

Деякі фактори можуть ускладнити ручне поводження:

- фактори, пов'язані з вантажем: вага, розмір і форма вантажу; вантаж, що знаходиться на висоті або повинен осідати на висоті;
- фактори, пов'язані з робочими приміщеннями: тісна робоча область, захаращена підлога, у поганому стані, слизька внаслідок поломок упаковки або витоків та розливу рідин;
- фактори навколишнього середовища: холодна атмосфера (холодна камера) або жарка, негода, шум;
- організаційні фактори: швидкий темп, повторювані рухи, термінова робота, змінна робота, нічна робота.

Знімання піддону за допомогою рулону стретч-плівки спричиняє сили розтягування, скручування та положення голови вниз, що спричиняють напруження на хребті та серцево-вестибулярній системі (запаморочення). Ризики опорно-рухового апарату від обгортання посилюються, якщо це завдання повторюється: часте чергування поз між опущеним, зігнутим і вертикальним положенням спричиняє частіше серцебиття та ортостатичну гіпотензію у внутрішньому вусі.

Відкриття (або повторне відкриття) коробок та упаковки різакми може призвести до нещасних випадків на руках, більш-менш глибоких порізів пальця або кінцівки, перфорацій.

Ризики пов'язані зі зіткненнями транспортних засобів, зіткненнями транспортних засобів із робітниками чи перешкодами, раптовим гальмуванням або поворотом транспортних засобів, які призводять до навантаження вантажу на людей. Отже, небезпека стосується не лише механізаторів (водіїв автотранспорту), але й усіх робітників, які знаходяться поруч, яких може вразити машина або її навантаження через неуважність, відсутність видимості.

Ризикові ситуації виникають внаслідок руху транспортних засобів, транспортних засобів, організації циркуляційних потоків та поведінки людей: всі ці фактори діють автономно, але також взаємозалежно, і з кожною модифікацією одного з них ризик аварії також може змінитися.

Ширина та геометрія смуг руху іноді є недостатніми та / або непрактичними (занадто щільні вигини, звуження, нерівності тощо), існують глухі плями, місця занадто вузькі або непридатні для проведення маневрів. Рух на коліях може бути порушений постійними перешкодами (стовпи, стовпи, труби тощо) або тимчасовими (піддони, інструменти, розпакована упаковка тощо), які ускладнюють обхід або спричиняють зіткнення.

Погано розташовані джерела освітлення ведуть до тіньових або освітлених ділянок. Слабкий, нерівний, слизький ґрунтовий фундамент спричиняє хитання та поштовхи. Зони для пішохідного руху та транспортні засоби, не позначені або погано позначені розміткою на місцях пересування, відсутність належних вивісок породжують брак інформації, яка дуже шкодить безпеці.

Поведінка комірників та операторів обладнання для поводження є фундаментальною, оскільки психологічні та когнітивні виміри змінюють їх сприйняття ризику, збільшуючи ймовірність людських помилок чи упущень усіх видів.

Недисциплінованість: недотримання правил і процедур, вивісок, пріоритетів, пішохідних переходів, несанкціонованих стоянок, надмірної швидкості, руху поза запланованими зонами тощо. Варіативність критеріїв схильності людей (морфологія, стать, вада, стаж роботи, втома тощо). Організація праці породжує поспіх, стрес.

Бокове перекидання самохідної вантажівки, зіткнення з будівельним елементом або конструкцією накопичувача (включаючи повернення керма при наїзді колеса на перешкоду), падіння вантажу (переважно з вил або при на візку та поза ним), найчастішим ризиком для водія є вплив вібрацій: це призводить до потенційно серйозних травм, порушень опорно-рухового апарату, спричинених постуральними обмеженнями (обертання тулуба та голови) та болю в попереку, пов'язані з вібраціями. Загальний ризик залежить від надмірної миттєвої вібраційної дози, а також від загальної вібраційної дози, отриманої протягом робочого дня та професійного життя.

Усі системи зберігання несуть ризики. Погано спроектовані та погано використані стелажі можуть бути дуже небезпечними.

Для зменшення професійних ризиків у резервних складах необхідно вжити низку профілактичних заходів, що стосуються організаційної профілактики (план дорожнього руху, правила та процедури тощо), технічних (планування колій та приміщень, технічне обслуговування та ергономіка техніки, безпека зберігання обладнання тощо) та психологічного (організація, навчання тощо), а також індивідуальної профілактики (захисні засоби).

Необхідно оцінити професійні ризики та скласти Єдиний документ

про безпеку з урахуванням як матеріально-технічного середовища, так і управлінського та організаційного середовища. Транскрипція цього опису в Єдиному документі повинна призвести до розробки плану запобігання, що відповідає виявленим ризикам, у тому числі щодо психологічних аспектів, які існують у резервних складах, і ними іноді нехтують.

Встановлення плану дорожнього руху дає можливість визначити маршрут поїздок, здійснених у компанії, та їх маршрути, а також перерахувати транспортні засоби для перевезення вантажів та пересування людей. Це дозволяє визначити критичні зони руху (багато переїздів тощо), забезпечити смуги уповільнення, прискорення та об'їзду, зони паркування, розташування зон завантаження / розвантаження, заборонених ділянок або зарезервованих для певних транспортних засобів тощо. План руху транспортних засобів є одночасно технічним інструментом, що забезпечує глобальне бачення руху транспорту в компанії, а також інформаційним інструментом для персоналу, зовнішніх компаній, залучених до втручання всередині компанії.

Загальні внутрішні інструкції щодо дорожнього руху повинні бути включені до внутрішніх правил підприємства: правила щодо маневрів у розворотах, руху заднім ходом, пріоритету проїзду, обмеження швидкості, безпечної відстані тощо. Внутрішні нормативні акти також дозволяють запровадити справжнє «законодавство про алкоголь та нелегальну продукцію» для компанії та офіційно заборонити це споживання на підприємстві для всіх водіїв та операторів автотранспорту для їх безпеки та безпеки інших. Випробування на алкоголь дозволяється до тих пір, поки перелік відповідних робочих місць, темп та умови проведення перевірок включені до внутрішніх правил.

Розумне управління робить практику сумісною з внутрішніми правилами дорожнього руху, які не є чи лише незначними, коли інші пріоритети здаються надмірно обмежувальними: дотримуються імперативні терміни, насичені зони зберігання тощо. Зменшення обмежень щодо керування та переміщення є частиною організаційної зміни, що автоматично сприяють зменшенню ризиків, пов'язаних із внутрішнім транспортом: зменшення відстані між пунктами, що обслуговуються, з найкоротшими можливими шляхами, зменшення висоти піддонів для зменшення роботи. Потрібно збільшити частоту перерв.

Дорожні проходи повинні бути чітко розмежовані, без перешкод та перешкод, а також достатньої ширини. Повинні бути пристосовані вентиляція та теплоізоляція складських приміщень. Наявність та належне функціонування засобів безпеки транспортних засобів та машин є надзвичайно важливими: освітлення, звукове та / або резервне попереджувальне світло, гальма, шини, рульове управління, засоби налаштування,

дзеркала, ремені безпеки та поперечні решітки Захист, щит, пристосована захист спинки голови. Підвісні та регульовані ергономічні сидіння та підкладені килимки для підлоги, що зменшують передачу вібрації для візків, колеса в хорошому стані для візків-палети також є чинниками зменшення опорно-рухового апарату. Піктограми або панелі вивісок дорожніх знаків дозволяють створювати безпечні шляхи, привертаючи увагу або сигналізуючи про певну небезпеку в певних місцях (наявність небезпечних продуктів, що зберігаються, виявлення перешкод тощо). Вони повинні бути ідентичними коду магістралі для найпоширеніших випадків, з іншим логотипом.

Висновки. Для попередження нещасних випадків пов'язаних із зберіганням товарів у ДО «Комбінат «Світанок»» на випадок надзвичайних ситуацій було інфіковано та проаналізовано професійні ризики до яких можливо віднести: аварії складських машин, зіткнення з людиною, фізичні травми та ін. Для зменшення нещасних випадків треба вжити ряд профілактичних заходів.

Список використаних джерел

1. Історія ДО Комбінат Світанок. URL: <https://rezerv.gov.ua/filii/skladi-ta-holodilniki/svitanok>.
2. Цимбал Б.М., Онищук С.В. Запобігання ризиків сільськогосподарських машин і техніки Матеріали ІХ Всеукраїнської науково-практичної конференції курсантів, студентів, аспірантів та ад'юнктів - Л.: ЛДУ БЖД, 2019. – С. 71–72.

Меньшиков Богдан Ігорович, студент факультету управління і бізнесу, 1 курс магістратури, група ЕП-51-20,
Богатов Олег Ігорович, професор кафедри метрології та безпеки життєдіяльності, кандидат технічних наук, доцент
Харківський національний автомобільно-дорожній університет, м. Харків

СУЧАСНІ ПРОБЛЕМИ В ОХОРОНІ ПРАЦІ У КОНТЕКСТІ ЄВРОПЕЙСЬКОЇ ІНТЕГРАЦІЇ УКРАЇНИ

Анотація. Приведено аналіз загального травматизму порівняно з розвиненими країнами світу та дана оцінка стану охорони праці в Україні.

Ключові слова: охорона праці, травматизм, оцінка, шляхи та рішення.

Menshikov B.I., Bogatov O.I.
**CURRENT PROBLEMS IN OCCUPATIONAL HEALTH AND SAFETY
IN THE CONTEXT OF UKRAINE'S EUROPEAN INTEGRATION**

***Abstract.** The analysis of the general traumatism in comparison with the developed countries of the world is resulted and the estimation of a condition of a labor safety in Ukraine is given.*

***Keywords:** labor protection, injuries, assessment, ways and solutions.*

Актуальність. Постановка завдання. Державна політика з питань охорони праці в Україні регулюється законодавчими та нормативно-правовими актами, зокрема Законом України «Про охорону праці» від 14 жовтня 1992 р. Цей Закон визначає основні положення щодо реалізації конституційного права громадян про охорону їх життя і здоров'я в процесі трудової діяльності, регулює за участі відповідних державних органів відносини між власником підприємства, установи й організації або уповноваженим ним органом і працівником з питань безпеки, гігієни праці та виробничого середовища і встановлює єдиний порядок організації охорони праці в Україні.

Перехід суспільства до широкого використання ринкових відносин, виникнення різноманітних форм власності створюють потребу розроблення нових підходів до побудови сучасної моделі управління охороною й безпекою праці на різних рівнях. У суспільстві із соціально орієнтованою економікою охорона праці має бути одним з найважливіших завдань соціально-економічної політики як держави, так і кожного підприємства та організації.

Основна частина. В Україні в останні роки спостерігається зниження рівня загального травматизму, але порівняно з розвиненими країнами світу він залишається надто високим.

Економіка України в результаті аварій, травм, професійних захворювань щороку втрачає понад 1 млрд. грн., і що найбільш прикро, при цьому на виробництві травмується понад 23-25 тис. осіб, у тому числі 1200-1300 смертельно; понад 7 тис. працівників отримують профзахворювання; втрачають робочого часу у зв'язку з тимчасовою втратою працездатності, пов'язаної з виробничим травматизмом, досягають мільйонів людино-днів.

Високий рівень травматизму зі смертельними наслідками спостерігається в агропромисловому комплексі, вугільній промисловості, будівництві і транспорті. Слід відзначити високий рівень травматизму із смертельними наслідками у соціально-культурній сфері та торгівлі, який досягає стану травматизму на будівництві і транспорті. Занепокоєння також викликає стан охорони праці на малих підприємствах, де рівень травматизму значно вищий, ніж на підприємствах інших секторів економіки.

Сучасний стан охорони праці в Україні слід оцінити як критичний. Він базується на основних негативних факторах, що їх підтверджують:

1) незадовільні умови праці: за даними офіційного державного статистичного спостереження в умовах праці, які не відповідають гігієнічним

вимогам, в Україні за станом на 01.01.2012 р. зайнято 7,2 млн. працівників (30 % загального числа працівників), а на підприємствах деяких галузей (вугледобувні, гірничорудні, металургійні, – до 80 % усіх робітників;

2) значний рівень захворюваності населення, яке працює (за даними Інституту медицини праці АМН України загальна захворюваність населення, яке працює, становить понад 2100 на 10000 оглянутих; набуває поширення туберкульоз, який серед працівників виявляють у 5 разів частіше, ніж серед населення, яке не працює, інфекційні захворювання, ВІЛ-інфекція);

3) високі показники виробничого травматизму (коефіцієнт частоти травмування на 1000 працівників у 2009-2010 рр. склав в середньому по Україні 1,4, а у 2011 р. – 1,3; коефіцієнт частоти травмування зі смертельним наслідком на 100000 працівників у 2009 р. становив 12,5, у 2010 р. і він збільшився до 13,1, а у 2011 р. склав 13,0; коефіцієнт тяжкості травмування у 2009 р. в середньому по Україні складав 36,4 людино-днів на один нещасний випадок, у 2010 р. він збільшився до 36,5, а у 2011 р. – до 37,1 дня);

4) недостатнє фінансування заходів і засобів з охорони праці (вартість цих заходів, передбачених постановою Кабінету Міністрів України від 27.06.2003 р. № 994, порівняно з рівнем 2002 р., коли була прийнята нова редакція Закону України «Про охорону праці», сьогодні зросла у десятки разів).

Висновки. Для покращення умов та охорони праці в Україні потрібно:

– вжити заходи з підвищення ефективності наглядової функції, що викличе зменшення кількості порушень вимог нормативних актів з безпеки та гігієни праці;

– забезпечити подання законопроекту про застосування штрафних санкцій за порушення законодавства про охорону праці, що підвищить відповідальність роботодавців за виконання вимог законодавства про охорону праці;

– збільшити рівень заробітної плати інспекторському складу що спричинить покращення їх результатів – зменшення рівню травматизму на виробництві, поліпшення умов та безпеки праці.

Список використаних джерел

1. Батаренко А.О. Проблеми та перспективи європейської інтеграції України // Науковий вісник Інституту міжнародних відносин НАУ. – 2014. – № 1. – С. 34–37.

2. Концепція реформування системи управління охороною праці в Україні згідно розпорядження Кабінету Міністрів України від 12 грудня 2018 р. № 989-р.

3. Здановський В.Г., Гогіташвілі Г.Г., Степанишин В.М. Нове у системі управління охороною праці на основі системного підходу та імплементації євро стандартів // Проблеми охорони праці в Україні. 2016. Вип. 31. С. 3–11.

4. Таїрова Т.М. Проблемні питання охорони праці в Україні // Проблеми охорони праці в Україні. 2016. Вип. 32. С. 24–36.

5. Охорона праці : навч. посіб. [Електронний ресурс] / З.М. Яремко, С.В. Тимошук, О.І. Третяк, Р.М. Ковтун ; за ред. З.М. Яремка. – Львів : Видавничий центр ЛНУ імені Івана Франка, 2010. – 69 с. – Режим доступу : www.franko.lviv.ua/faculty/.../ohorona%20praci_chastyna%20I.pdf

Михайлова Ірина Сергіївна, студентка Інституту прокуратури та кримінальної юстиції, 2 курс бакалаврату, група 01-19-16,
Свічкарьова Ярослава Віталіївна, доцент кафедри трудового права, кандидат юридичних наук, доцент
Національний юридичний університет імені Ярослава Мудрого, м. Харків

ЩОДО ВИКОРИСТАННЯ ПОЛІГРАФА В ПРОЦЕСІ ТРУДОВОЇ ДІЯЛЬНОСТІ

***Анотація.** Проаналізовано проблемні питання використання поліграфа в процесі трудової діяльності, зроблено висновки щодо необхідності активізації подальших наукових досліджень з метою запобігання порушення прав працівників.*

***Ключові слова:** поліграф, психофізіологічна діагностика, контрактна форма трудового договору, трудовий договір, контрактна форма трудового договору.*

Mikhailova I.S., Svichkareva Ya.V.

ON THE USE OF A POLYGRAPH IN THE EMPLOYMENT PROCESS

***Abstract.** The problematic issues of using a polygraph in the process of labor activity are analyzed, conclusions are made about the need to intensify further research in order to prevent violations of workers' rights.*

***Keywords:** polygraph, psychophysiological diagnostics, contractual form of employment contract, employment contract, contractual form of employment contract.*

Чи є брехня брехнею, якщо всі знають, що це брехня?
Доктор Хаус

Актуальність теми. Одним із методів спеціальної психофізіологічної діагностики є поліграф. У трудових правовідносинах поліграф використовується при прийнятті на роботу, при виявленні фактів порушень трудової дисципліни тощо.

У лютому 2016 року на розгляд Верховної Ради України було подано проект Закону України «Про захист прав осіб, які проходять опиту-

вання (дослідження) на поліграфі» [1]. Відповідно ст. 1 вказаного проекту – «...поліграф – технічний, багатоканальний реєстратор психофізіологічних реакцій особи, гласного використання, який дозволяє виявляти і фіксувати психофізіологічні реакції опитуваної (досліджуваної) особи на певні стимули (подразники) за рахунок перетворення її фізіологічних показників активності в електричні сигнали, що відображаються у вигляді кривих на поліграмах.

Опитування (дослідження) на поліграфі – процедура застосування поліграфологом спеціальних знань, що пов'язана з використанням поліграфа. При цьому, опитування особи здійснюється в питаннях приватного характеру, виконання завдань професійно-психологічного відбору кандидатів для заміщення вакантних посад, проведення спеціальних (внутрішніх) перевірок та службових розслідувань, а дослідження – в питаннях, пов'язаних з оперативно-розшуковою діяльністю, досудовим та судовим провадженням у кримінальному, цивільному, адміністративному, господарському та іншому судочинстві України. За результатами опитування особи на поліграфі видається письмова довідка, а за результатами дослідження – експертний висновок».

Однак, 29 серпня 2019 року вказаний проект був відхилений, і на сьогодні правових підстав застосування поліграфа в чинному трудовому законодавстві не існує.

Основна частина. Отже, актуальність теми зумовлена проблемними питаннями щодо можливості використання поліграфа при прийнятті на роботу та в процесі трудової діяльності працівника, оскільки таке використання з боку роботодавця може мати позитивний характер, однак, з боку працівника може викликати незручність та втручання в особисте життя.

Як уже зазначалося, у чинному законодавстві України не існує норми щодо заборони або дозволу на використання поліграфа. У положенні ст. 28 Конституції України зазначено «Ніхто без його добровільної згоди не може бути підданим медичним, науковим чи іншим дослідженням», а у ст. 26 КЗпП України вказується на те, що «...при укладенні трудового договору може бути обумовлене угодою сторін випробування з метою перевірки відповідності працівника роботі, яка йому доручається». А яким саме чином аналізуються результати випробування – не вказано.

Слід зазначити, що поліграф реєструє основні фізіологічні показники: ритм дихання, інтенсивність потовиділення, рівень кров'яного тиску. Якщо розглянути кожен з показників, то відхилення від нормальних медичних нормативів можна знайти при більшості хвороб.

Деякі практичні працівники вказують на можливість включення до контрактної форми трудового договору положення про проходження перевірок на поліграфі. Так, С. Меленко, посилаючись на п. 17 Положення

про порядок укладання контрактів при прийнятті (найманні) на роботу працівників» [2], зазначає, «...що у контракті можуть визначатися додаткові, крім встановлених чинним законодавством, підстави його розірвання. Саме тому, на його думку, «... в процесі укладання контрактної форми трудового договору до його змісту можна включити різноманітні форми юридичних конструкцій (вимоги до займаної посади, дотримання посадових інструкцій, строк дії контракту та умови його пролонгації, тощо), згідно із якими можна прописати вимогу щодо обов'язковості проходження працівником перевірки на поліграфі, періодичність таких перевірок та за чиєї ініціативи вони можуть проводитися» [3].

Однак, в даному випадку може виникнути низка питань: чи потрібна згода працівника при кожному випадку перевірки на поліграфі, якщо такі перевірки будуть здійснюватися періодично? Чи є порушенням трудових обов'язків незгода працівника проходити на поліграфі чергову перевірку? Чи можна включити до підстав розірвання контракту (п. 8 ст. 36 КЗпП України) відмову працівника від проходження тестування на поліграфі?

Висновки. На нашу думку, з метою запобігання порушень трудових прав працівників, актуальним постає питання подальшого наукового пошуку правових механізмів проведення тестувань за допомогою поліграфа в процесі трудової діяльності.

Список використаних джерел

1. Про захист прав осіб, які проходять опитування (дослідження) на поліграфі: проект Закону України № 4094 від 17.02.2016 № 4094 URL:http://w1.c1.rada.gov.ua/pls/zweb2/webproc4_1?pf3511=58203 (дата звернення: 24.03.2021).
2. Положення про порядок укладання контрактів при прийнятті (найманні) на роботу працівників: постанова Кабінету Міністрів України № 170 від 19.03.1994 URL: <https://zakon.rada.gov.ua/laws/show/170-94-%D0%BF#Text> (дата звернення: 24.03.2021).
3. Меленко С. Детектор брехні. Поліграф: правові підстави використання у сфері трудових відносин URL:<https://polygraph.cv.ua/detektor-brejni-poligraf-pravovi-pidstavi-vikoristannja-u-sferi-trudovih-vidnosin/> (дата звернення: 24.03.2021).

Мірошниченко Катерина Сергіївна, студентка факультету техногенно-екологічної безпеки, 3 курс бакалаврату, група ОП-18-531,
Малько Олександр Дмитрович, доцент кафедри охорони праці та техногенно-екологічної безпеки, кандидат військових наук, доцент
Національний університет цивільного захисту України, м. Харків

ОРГАНІЗАЦІЯ ІНСТРУКТАЖІВ З ОХОРОНИ ПРАЦІ У ПОЖЕЖНІЙ СЛУЖБІ НІМЕЧЧИНИ

***Анотація.** Розкрито призначення, законодавчі засади та види інструктажів з охорони праці у пожежній службі Німеччини. Висвітлено порядок документального підтвердження проведення інструктажу і процедуру використання його результатів. Наведено перелік необхідних документів, в яких визначено результати оцінки ризику на робочих місцях, заходи захисту пожежних, терміни проведення інструктажів з охорони праці, факти нещасних випадків, інструктивні матеріали тощо.*

***Ключові слова:** інструктажі з охорони праці, пожежна служба Німеччини, відомості проведення інструктажу.*

Miroshnichenko K.S., Malko O.D.

ORGANIZATION OF INSTRUCTIONS ON LABOR PROTECTION IN THE GERMANY FIRE SERVICE

***Abstract.** The purpose, legal principles and types of instructions on labor protection in the German fire service has been revealed. The procedure for documentary confirmation of the instruction and the procedure for using its results have been highlighted. The list of necessary documents, terms of instructions conducting on labor protection, measures to protect firefighters, the results of periodic inspections of their safety, the facts of accidents, instructional materials, etc., has been considered.*

***Keywords:** labor protection instructions, German fire service, instruction information.*

Актуальність. Постановка завдання. В умовах сьогодення особливу актуальність набула проблема збереження життя і здоров'я пожежних-рятувальників ДСНС, тому що показники травматизму серед цієї категорії працюючих перевищують такі показники у розвинених країнах. Важливим фактором забезпечення безпечних і здорових умов праці пожежних-рятувальників є вивчення і використання досвіду провідних держав світу у сфері пожежної охорони. Тому доцільно розглянути досвід Німеччини, яка має зразкову систему охорони праці та соціальної та підтримки працюючих, а також рівень виробничого травматизму та професійних захворювань, на підприємствах якої є одним із найнижчих у світі. У даній статті розглянемо законодавчі та організаційні засади проведення інструктажів з охорони праці у пожежній службі Німеччини.

Основна частина. Більшість нещасних випадків, які трапляються в пожежних частинах Німеччини спричинені помилками людини. Тому, пожежні повинні виявляти небезпеку для свого життя та здоров'я, щоб діяти відповідно. І для того, щоб вони могли уникати нещасних випадків та хвороб проводяться інструктажі, які є важливим заходом для цього. Під час інструктажів пожежним надається інформація про небезпеку пожежної діяльності та запобігання аваріям. Обов'язковість інструктажів у пожежній охороні законодавчо визначена у «Законі про здійснення заходів з охорони праці для підвищення безпеки та охорони праці праців-

ників на виробництві» (ArbSchG) та у регламентах щодо запобігання нещасних випадків (Правилах та принципах DGUV).

Інструктажі проводяться:

- не рідше одного разу на рік;
- перед початком пожежної служби (початкова підготовка);
- у разі впровадження нового обладнання чи технологій;
- при введенні в експлуатацію нових транспортних засобів, пристроїв, та використанні нових матеріалів;
- при зміні робочих процесів;
- після введення нових або змінених діючих правил;
- після скоєння нещасних випадків та інших небезпечних подій.

Проведення інструктажів повинно бути задокументовано, щоб особа, відповідальна за безпеку праці, могла довести, що вона виконала свої обов'язки. Докази можуть бути надані у вигляді відомості проведення інструктажу. Ця відомість містить всю необхідну інформацію, таку як дата та зміст інструкції, імена пожежних та інструктора. Своїм підписом пожежні підтверджують свою участь у інструктажі та розуміння його змісту.

Також використовуються журнали інструктажів «навчальні книги», які, також, можуть бути використані як доказ виконання інструкцій. Кожен інструктаж з безпеки документується у зазначеній книзі зі змістом, датою, іменем та підписом учасників. Якщо член пожежної команди, незважаючи на все, зазнає травми, особа, яка відповідальна за безпеку праці, може довести, що вона виконала всі вимоги. Книги з інструкціями використовуються керівниками для надання доказів у контексті вивчення документації.

Документування результатів проведення інструктажів з охорони та безпеки праці:

- є основою планування роботи та управління охороною праці;
- надає порівняльні дані для перевірки ефективності заходів;
- є основою для розвитку та безперервного вдосконалення безпеки та гігієни праці;
- є основою інформаційного права працівників про небезпеку на їх робочих місцях в рамках інструкції;
- є доказом виконання обов'язків перед органами, що здійснюють аудит, та професійним об'єднанням або фондом страхування від нещасних випадків.

Згідно до «Закону про здійснення заходів з охорони праці», роботодавець повинен мати документи, в яких визначені [3]:

- результати оцінки ризику (небезпеки, яким піддаються працівники, на яких робочих місцях та в яких видах діяльності, ступінь ризику для здоров'я та безпеки (малий, середній, великий), нагальність усунення не-

безпеки (негайно, середньо, довгостроково), мета захисту, яку потрібно досягти);

- заходи захисту пожежних (заходи, які потрібно запровадити, вид заходів, відповідальний за впровадження, контрольні дати запровадження заходів);

- результати перегляду заходів захисту пожежних (чи були проведені заплановані заходи, ефективність заходів, додаткові заходи);

- періодичні перевірки безпеки та докази (машини, установки та обладнання згідно з наказом про промислову безпеку: - електричні системи, вентиляційні системи, ручні драбини, вантажні автомобілі, підйомники тощо), небезпечні речовини та органічні речовини (відповідно до Положення про небезпечні речовини, Положення про органічні речовини);

- задокументовані нещасні випадки, що мають більше ніж три дні повної або часткової непрацездатності або призвели до смерті;

- звіти про огляди, анкети, звіти про випробування або інструктивні матеріали.

Висновки. Підсумовуючи викладене щодо досвіду організації і проведення інструктажів з охорони праці у пожежній службі Німеччини, слід зазначити, що в ньому є низка положень, які слід більш ретельно вивчити і розглянути можливість їх запровадження в роботу пожежно-рятувальних підрозділів ДСНС. Так, заслуговує уваги досвід використання журналів інструктажів як «навчальних книг», які містять у собі текстувальний зміст всіх видів інструктажів.

Також, доцільно познайомитись зі змістом документування результатів проведення інструктажів з охорони праці. При цьому, слід детально розглянути напрямки використання результатів проведення інструктажів щодо аналізу порівняльних даних для перевірки ефективності проведення інструктажів та розвитку і безперервного вдосконалення безпеки та гігієни праці.

Список використаних джерел

1. Поліщук О.І. Безпека і охорона праці на підприємствах Німеччини. https://revolution.allbest.ru/life/00304849_0.html

2. Gesetz über die Durchführung von Maßnahmen des Arbeitsschutzes zur Verbesserung der Sicherheit und des Gesundheitsschutzes der Beschäftigten bei der Arbeit (Arbeitsschutzgesetz - ArbSchG) URL: <https://www.gesetze-im-internet.de/arbschg>

3. Sicherheitsbeauftragte der Feuerwehren. URL: https://www.fuk.de/fileadmin/user_upload/fuk/service/downloads/raevention/weiteres/Sicherheitsbeauftragte_der_Feuerwehren.pdf

Naidonova Viktoriia Yevheniivna, assistant Occupational Safety
Department, candidat of science
O.M. Beketov National University of Urban Economy, Kharkiv

PROTECTION FROM SOURCES OF NOISE AND VIBRATION DURING VARIOUS TECHNOLOGICAL OPERATIONS OF THE CONSTRUCTION CYCLE

Annotation: *The urgency of research on reducing noise and vibration during technological operations (cycles) in the construction industry is growing every year, and therefore the search for effective ways to combat them require a more careful and systematic approach to addressing this issue not only during the work but also the need taking into account effective developments at the design stage.*

Keywords: *acoustic pollution, vibration, noise, construction industry, control of influence of negative factors.*

Найдьонова Вікторія Євгеніївна, асистент кафедри охорони праці
та безпеки життєдіяльності, кандидат технічних наук
*Харківський національний університет
міського господарства імені О.М. Бекетова*

ЗАХИСТ ВІД ДЖЕРЕЛ ШУМУ ТА ВІБРАЦІЇ ПРИ ВИКОНАННІ РІЗНИХ ТЕХНОЛОГІЧНИХ ОПЕРАЦІЙ БУДІВЕЛЬНОГО ЦИКЛУ

Анотація: *Актуальність питання досліджень щодо зниження шуму та вібрації при виконанні технологічних операцій (циклів) у будівельній галузі кожен рік зростає, а тому пошук ефективних шляхів боротьби з ними вимагають більш ретельного та системного підходу до вирішення даного питання не тільки під час виконання самих робіт але і необхідність врахування ефективних розробок на стадії проектування.*

Ключові слова: *акустичне забруднення, вібрація, шум, будівельна галузь, контроль впливу негативних факторів.*

Topicality. Setting objectives. Increased noise levels remain one of the most acute problems for urban areas. The area of urban areas in the zone of constant excessive vibroacoustic impact, on average, exceeds 60%. The urban environment and the growth of cities and agglomerations, industrial production bordering on populated areas, as well as the growth of construction sites in dense urban development worsen the physical environment in cities under construction and have a negative impact on the population.

Main part. The construction of both new (new buildings) and the reconstruction or redevelopment of existing buildings are anthropogenic sources of noise and vibration and are the cause of complaints from the population living

near the area. Due to the high level of noise and vibration load from construction equipment and special devices and transport, it is not always possible to follow correctly the required sanitary norm of vibroacoustic action on the living environment.

The use of special vehicles, such as bulldozers, dump trucks, motor graders, compressors, cranes, excavators, etc.. emit undesirable sounds and noise that may exceed the allowable [1].

Architectural and planning measures for noise protection are provided during the design, reconstruction and operation of the enterprise (shops, sections). They reduce the impact of industrial noise on non-noisy workers and residents of residential areas located near the enterprise.

Sound insulation is the most effective means of reducing the noise level in the direction of its propagation, which is realized by installing sound insulation barriers (partitions, cabins, covers, screens). The principle of sound insulation is based on the fact that most of the sound energy that falls on the obstacle is reflected and only a small part of it passes through it [2, 3].

Light multilayer soundproof partitions with air layers are used for sound insulation of separate noisy sections in the room or equipment. For sound insulation of the noisiest units and units (chain transmissions, motors, compressors, fans, etc.) it is recommended to use soundproof casings, which are means that are installed in close proximity to the noise source. In cases where it is impossible to isolate noisy equipment or its components, the worker is protected from noise by installing a soundproof cabin with a remote control and viewing windows [2]. However, the effectiveness of measures may not always correspond to the calculated, noise protection structures have an unattractive appearance, wear out quickly, short-lived, disrupt the normal functioning of other systems, etc.

As a result, there are complaints from people who live nearby about the "noise" of the space, houses, children's playgrounds in the yard, and so on.

During the implementation of the project of the object, it is extremely difficult and sometimes impossible to solve these problems. Therefore, most noise problems need to be solved at the design stage, because the right decisions that will be made in the projects in the future can either raise or lower the reputation of the developer, and also save a lot of money and nerves to the customer. The set of construction and acoustic measures for protection against noise includes architectural and planning noise protection measures and acoustic means of protection against noise, which (depending on the principle of action) are divided into sound insulation, sound absorption, shielding, vibration isolation and noise attenuators [4].

Assessment and analysis of noise regime and development of measures to protect against noise should be provided at all stages of the construction cy-

cle: in the planning and construction of settlements and their individual areas, in the design, reconstruction, overhaul, technical re-equipment and operation of facilities constructions, which by their functional purpose can either create excessive noise or require protection for others from its influence. The design of noise protection equipment for civil engineering projects takes into account the following stages:

- determination of the noise source and its noise characteristics of the projected object and available external noise sources that affect the design object;
- calculation of the expected noise levels that may be generated by the noise sources of the facility in the surrounding area;
- calculation of expected noise levels in the premises and on the territory of the projected object from own and available external noise sources;
- determination of the required noise reduction for each of the sources of the object, which affect its own premises and the adjacent territory, and the necessary reduction of noise levels of external sources at the design object.

Conclusions. Currently, there is a need to develop a comprehensive approach to the creation of effective construction and acoustic measures to ensure the normative noise regime in the premises of the construction site, created by its own and external noise sources, and the normative noise regime in the surrounding area, created by noise sources which is projected. Providing assessment of sound insulation of internal and external enclosing structures with standardized sound insulation and development, if necessary, of constructive decisions on its bringing into compliance with the established requirements according to DBN [1]. Thus, the creation and development of special structures and technical means to address the issue of reducing noise from the source is of primary importance, which requires new solutions, both planning and design and structurally mobile, which in turn requires significant costs and time for installation and search new means of protection and methods to reduce noise on the way to its spread [3].

References

1. ДБН В.1.1-31:2013 Захист територій, будинків і споруд від шуму [Чинний від 2014-06-01]. Мінрегіонбуд України. К., 2014. – 75 с.
2. Засоби і заходи захисту від шуму: Безпека життєдіяльності / підручн. / Навч. матеріали онлайн // [Електронний ресурс]. – Режим доступу: https://pidru4niki.com/1825022438295/bzhd/zahodi_zasobi_zahistu_vid_shu
3. Серіков Я.О., Найдьонова В.Є. Аналіз випромінювання антропогенних джерел шуму та вібрації в будівельній галузі // Матеріали V-ї Міжнародної науково-практичної конференції «Безпека життєдіяльності людини як умова сталого розвитку сучасного суспільства» Науково-технічного збірника «Проблеми охорони праці в

Україні», 5-6 червня 2013 р. – К.: МАБЖД, 2013. – С. 155-158.

4. Будівельні та акустичні заходи і засоби захисту від шуму: навч. посібн. // [Електронний ресурс]. – Режим доступу: <https://proeksp.com.ua/%D0%B7%D0%B0%D0%B1%D0%B5%D0%B7%D0%BF%D0%B5%D1?lang=uk>

Нанкова Вікторія Сергіївна, студентка факультету оперативно-рятувальних сил, 2 курс, група ППБс-19-223,
Пономаренко Роман Володимирович, заступник начальника кафедри пожежної та рятувальної підготовки, доктор технічних наук, старший науковий співробітник
Національний університет цивільного захисту України, м. Харків

СИСТЕМА МОНІТОРИНГУ ТА ЕКОЛОГІЧНОЇ ОЦІНКИ ВОДНИХ РЕСУРСІВ УКРАЇНИ

***Анотація.** Проаналізовані види та нормативна база проведення державного моніторингу поверхневих вод України. Наведено порядок організації моніторингу вод відповідно до вимог Водної рамкової директиви. Проаналізовано процедури моніторингу поверхневих вод в Україні в залежності від цілей та завдань державного моніторингу вод. Приведені діючі на сьогоднішній день в Україні моніторингові системи якості поверхневих водних об'єктів.*

***Ключові слова:** моніторинг, поверхневі води, водні ресурси, водна рамкова директива, навколишнє природне середовище.*

Nankova V.S., Ponomarenko R.V. SYSTEM OF MONITORING AND ECOLOGICAL ASSESSMENT OF WATER RESOURCES OF UKRAINE

***Abstract.** The types and normative base of state monitoring of surface waters of Ukraine are analyzed. The procedure for organizing water monitoring in accordance with the requirements of the Water Framework Directive is given. The procedures for surface water monitoring in Ukraine depending on the goals and objectives of state water monitoring are analyzed. The current quality monitoring systems of surface water bodies in Ukraine are given.*

***Keywords:** monitoring, surface waters, water resources, water framework directive, environment.*

Актуальність. Постановка завдання. Моніторинг забруднення поверхневих вод суші – це система спостережень, оцінки і прогнозу стану поверхневих вод суші для отримання інформації про їхню якість, необхідну для раціонального використання водних ресурсів і здійснення заходів з їхньої охорони від забруднення і виснаження [1].

Національна система моніторингу забруднення навколишнього природного середовища включає моніторинг: забруднення морів, джерел забруднення; забруднення поверхневих вод суші; забруднення атмосферного повітря; забруднення ґрунтів; фонові спостереження.

Найнебезпечнішим наслідком техногенного впливу на навколишнє природне середовище є забруднення складових середовища – атмосферного повітря, поверхневих вод суші, морів і ґрунтів. Організація системи моніторингу забруднення навколишнього природного середовища є важливим складовим елементом сучасної стратегії регулювання якості цього середовища та управління нею.

Основна частина. Кількість пунктів спостереження контрольного моніторингу найбільш узагальнено має забезпечити надійну оцінку стану всіх поверхневих вод держави у межах кожного басейну та суббасейну [2]. Однозначно, що організувати мережу спостережень екстенсивним шляхом є недоцільним. Має зберігатися рівновага між якістю інформації, що отримується від мережі, та її вартісними показниками. У басейнах з одноманітними характеристиками водного об'єкта або техногенного впливу кількість пунктів спостереження може бути меншою порівняно з тими басейнами, що мають більш різноманітні умови. У такому випадку допускається групування водних об'єктів, виконаних за принципами типології або характеристиками антропогенної діяльності (рис. 1).



Рис. 1. Схема організації моніторингу поверхневих вод відповідно до вимог ВРД.

Залежно від цілей та завдань державного моніторингу вод встановлюються такі процедури:

- процедура діагностичного моніторингу масивів поверхневих та підземних вод;
- процедура операційного моніторингу масивів поверхневих та підземних вод;
- процедура дослідницького моніторингу масивів поверхневих вод;
- процедура моніторингу морських вод.

Діагностичний, операційний та дослідницький моніторинг здійснюється за басейновим принципом.

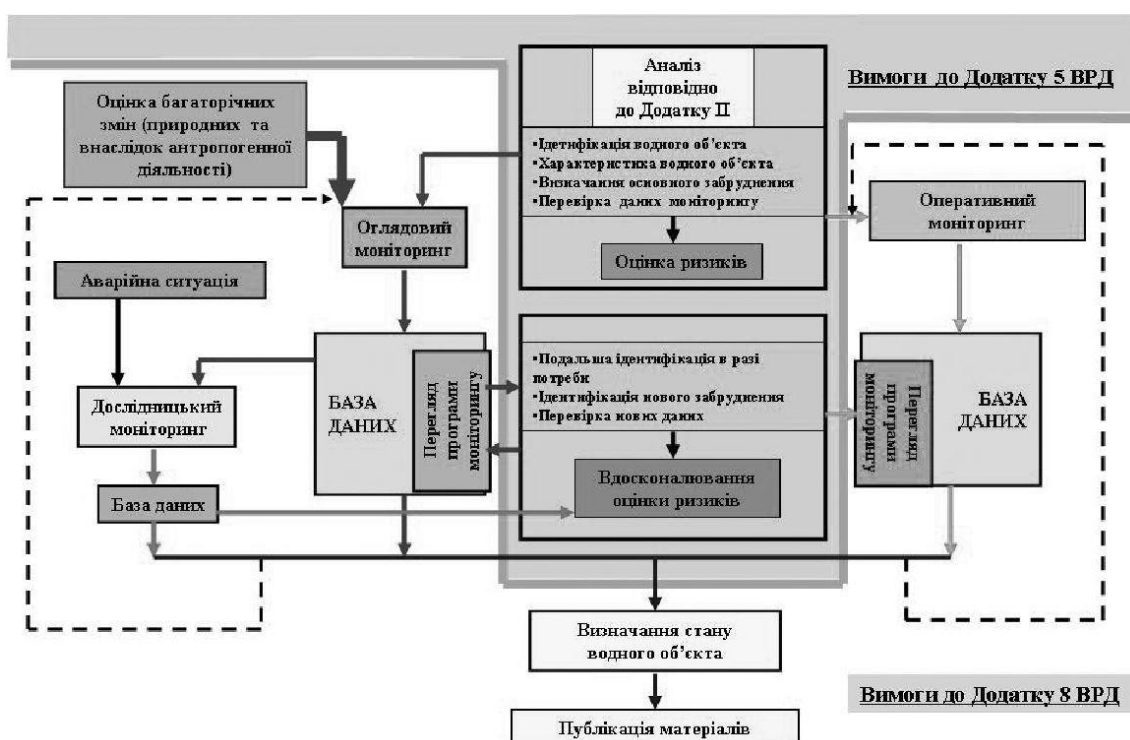
Нова система моніторингу вод передбачає шестирічний цикл моніторингу та класифікацію стану вод за 5 класами екологічного стану і 2 класами хімічного стану.

Для здійснення державного моніторингу вод готуються відповідні програми державного моніторингу вод.

Сьогодні в Україні діють дві моніторингові системи якості поверхневих водних об'єктів:

1. Інтерактивна карта «Чиста вода» забрудненості річок в Україні (<https://texty.org.ua/water/>).

2. Система моніторингу та екологічної оцінки водних ресурсів України (<http://monitoring.davr.gov.ua/EcoWaterMon/MapEcoWaterMon/Index>).

Так, інтерактивна карта «Чиста вода», на основі даних Державного агентства водних ресурсів, відображає понад 400 пунктів контролю річкової води за 16 параметрами забруднення, а також зміну їх рівня протягом п'яти років (рис. 2).

На карту нанесені найбільші річкові басейни України. Користувачеві потрібно клікнути на один із басейнів у меню, щоб почати працювати з картою. Після кліку карта залишає обраний басейн та іконки (у вигляді «квітки») на ньому. Ними на карті позначені місця, де ДАВР забирає воду для аналізів. Якщо у «квітки» рожевіють пелюстки, значить, забруднення перевищує ГДК [3]. На графіку можна відстежити, як змінювалась концентрація ЗР у минулому і якою вона є зараз. Що ж до «квітки», кожна її пелюстка позначає певний параметр, за яким оцінюють якість води. На пелюстки можна натискати для того, щоб побачити графік для обраного показника. Блакитний колір лінії графіка означає, що показник знаходиться в межах норми. Рожева частина лінії може мати різні відтінки, залежно від того, наскільки показник перевищує норму. Чим лінія яскравіша, тим більшим є перевищення.

На карті відображається список підприємств, які, за офіційними даними Держводагентства, забруднюють річки у кожному регіоні України.

Дані про точні координати місць, де вони скидають речовини-забруднювачі, відсутні.



Рис. 2. Інтерфейс інтерактивної карти забрудненості річкових басейнів України «Чиста вода».

11 грудня 2017 року під час засідання секцій з питань економіки та управління водними ресурсами науково-технічної ради ДАВР його учасникам було презентовано нову програмну систему «Моніторинг та екологічна оцінка водних ресурсів України», яка розроблена провідними українськими фахівцями ТОВ «Інститут розробки інформаційних систем».

За допомогою сучасних інформаційних технологій нова програма автоматично оброблятиме дані моніторингу вод. У результаті можна побачити висновки щодо стану водних ресурсів України та транскордонних водних об'єктів (рис. 3.).

Система розроблена з урахуванням вимог законодавства прийнятого в рамках апроксимації норм ЄС. Вона передбачає поділ на райони річкових басейнів та суббасейнів. Система надає можливості побудови аналітичних звітів у розрізі як гідрографічних одиниць, так і за адміністративним принципом, а також за руслом основних річок. Закладено основи для ведення баз даних згідно з новою системою моніторингу вод, що відповідає вимогам ВРД [4].

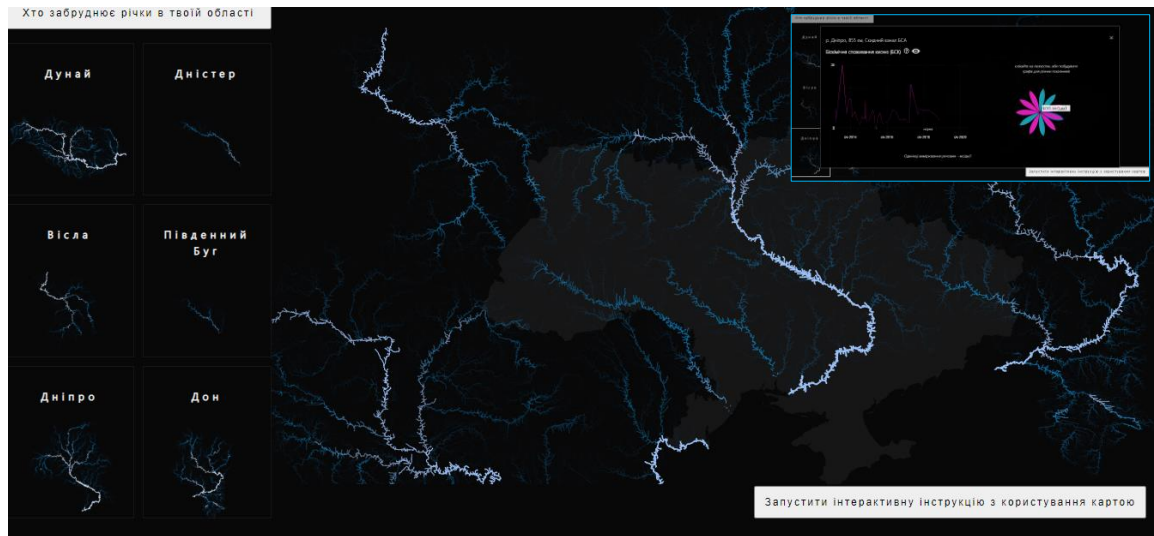
Висновки. На Україні Державний моніторинг вод здійснюється з метою забезпечення збирання, обробки, збереження, узагальнення та аналізу інформації про стан водних об'єктів, прогнозування його змін та розроблення науково обґрунтованих рекомендацій для прийняття рішень у галузі використання, охорони вод та відтворення водних ресурсів. З 2019 року в Україні запроваджено європейські підходи щодо здійснення

моніторингу вод відповідно до вимог Водної Рамкової Директиви. Постановою Кабінету Міністрів України від 19 вересня 2018 р. № 758 затверджено новий Порядок здійснення державного моніторингу вод. Порядком визначено чіткий розподіл обов'язків між суб'єктами моніторингу без дублювання повноважень, введено нові показники моніторингу, які в Україні до цього часу не вимірювались – пріоритетні, гідроморфологічні та біологічні.



Рис. 3. Інтерфейс системи моніторингу та екологічної оцінки водних ресурсів України.

Список використаних джерел

1. Постанова КМУ від 19 вересня 2018 р. № 758 «Про затвердження Порядку здійснення державного моніторингу вод».
2. Водний кодекс України (Відомості Верховної Ради України (ВВР), 1995, № 24, ст.189).
3. Пономаренко Р. В., Третьяков О. В., Пляцук Л. Д. Оцінка екологічного стану головної артерії питного водопостачання України. Тези доповідей сьомої міжнародної науково-технічної конференції «Проблеми інформатизації» (Черкаси, 13–15 листопада 2019 р.). Том 3: секція 5–7. Черкаси: Черкаський державний технологічний університет, 2019. С. 73.
4. Мішина В. О., Пономаренко Р. В. Управління надійністю системи водопостачання як засіб вирішення проблеми екологічної безпеки регіону. Матеріали III Міжнародної науково-практичної конференції студентів, магістрантів та аспірантів «Галузеві проблеми екологічної безпеки» (Харків, 24 жовтня 2017 р.). Харків, 2017. С. 138–141.

Носенко Анна Володимирівна, студентка Інституту підготовки кадрів для органів юстиції України, 2 курс бакалаврату, група 04-19-07,
Вєтухова Ірина Анатоліївна, доцент кафедри трудового права, кандидат юридичних наук, доцент
Національний юридичний університет імені Ярослава Мудрого, м. Харків

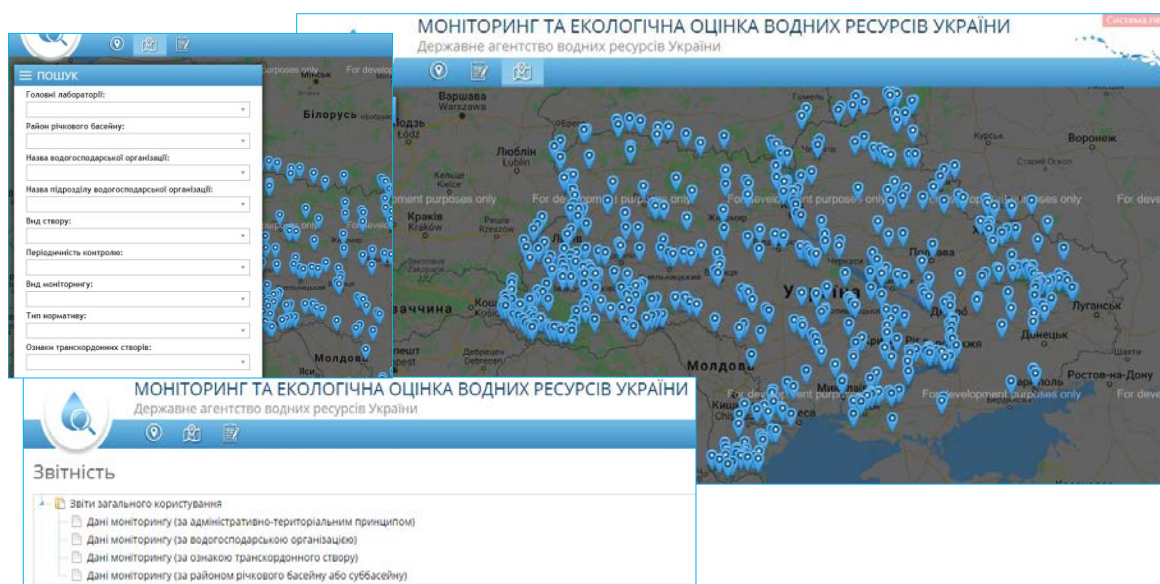
ПРОБЛЕМИ ЗАБЕЗПЕЧЕННЯ ПРАЦЕВЛАШТУВАННЯ МОЛОДІ В УКРАЇНІ

***Анотація.** У ході роботи проаналізовані актуальні проблеми забезпечення працевлаштування молоді в Україні. Зокрема, труднощі під час працевлаштування, відсутність належного правового захисту молоді з боку держави, проблема неповного працевлаштування. Запропоновані можливі шляхи їх вирішення: створення державною молодіжних центрів підтримки працевлаштування молоді та удосконалення законодавства про працю.*

***Ключові слова:** Працевлаштування молоді, роботодавці, гарантії зайнятості молоді, трудове законодавство, захист прав молоді у сфері трудових відносин.*

Nosenko A.V., Vetuhova I.A.

PROBLEMS OF YOUTH EMPLOYMENT IN UKRAINE

***Abstract.** In the work are clearly analyzed actual problems of youth employment in Ukraine. In particular, difficulties of employment, lack of proper legal protection of youth by the state, the problem of under employment. Possible ways of their solution are offered: to create the variety of support centers of youth employment by the government and to improve the labor legislation.*

***Keywords:** Youth employment, employers, guarantees of youth employment, labor legislation, the protection of youth rights in the area of labor relations.*

Актуальність. Постановка завдання. Проблеми забезпечення працевлаштування молоді в Україні є актуальними в наш час. Ситуація з наданням робочих місць роботодавцями молоді достатньо погіршилась упродовж останніх років. Проблеми працевлаштування та захисту молоді не мають залишатися без уваги у розвиненому демократичному суспільстві.

Основна частина. Конституцією України від 28 червня 1996 року права та свободи громадян визнані найвищою цінністю. Відповідно до ст. 43 Конституції України кожен має право на працю, що включає можливість заробляти собі на життя працею, яку він вільно обирає або на яку вільно погоджується. Держава створює умови для повного здійснення громадянами права на працю, гарантує рівні можливості у виборі професії та роду трудової діяльності, реалізовує програми професійно-технічного навчання, підготовки і перепідготовки кадрів відповідно до

суспільних потреб. Згідно зі ст. 24 громадяни мають рівні конституційні права і свободи та є рівними перед законом [1].

Слід зазначити, що вищезазначені гарантії мають пряме відношення до молодих працівників України. Це дає їм можливість реалізовувати себе як спеціаліста та здійснювати надані законодавством трудові права.

Згідно зі ст. 1 Закону України «Про сприяння соціальному становленню та розвитку молоді в Україні» молоддю вважаються громадяни України віком від 14 до 35 років [2].

Однією з проблем є працевлаштування молоді. Ринок праці переповнений кадрами, відбувається процес скорочення робочих місць, до того ще й нові місця не забезпечуються державою. Більше того, можливості молоді здебільшого обмежені, порівняно з іншими категоріями працівників через їх меншу конкурентоздатність. Це зумовлено низьким рівнем практичного досвіду та професійних знань, моральною невідповідністю кадрів. Хоча, слід зазначити, що молодь має низку достатньо позитивних якостей, які можуть бути корисними на ринку праці, наприклад, таких як амбіційність, ініціативність, мобільність, швидка сприйнятливність нововведенням та інноваціям, тривала працездатність, цілеспрямованість.

Безумовно, молодь досить часто стикається із труднощами під час реалізації свого права на працю. Наприклад, надання роботодавцем вакантного місця спеціалісту з більшим досвідом або пропонування заробітної плати, яка фактично повно чи частково не відповідає професійним якостям та очікуванням молоді. Це є найпоширенішими аргументами роботодавців відмови при прийнятті на роботу. З іншого боку, приймаючи на роботу спеціаліста без досвіду, роботодавець бере на себе певного роду ризик та відповідальність за нього та обов'язки, які покладені на працівника.

Для вирішення цієї проблеми можна запропонувати створення державою низки молодіжних центрів підтримки працевлаштування молоді, де буде надаватися допомога у пошуку вакантних місць, наприклад на веб-сайтах work.ua чи robota.ua. Слушною думкою може стати навіть створення Молодіжної біржі праці. Тож органи служби зайнятості населення повинні чим більш сприяти впровадженню заходів задля підвищення шансів молоді інтегрувати в структуру ринку праці для того, щоб достойно та гідно закріпитися в ньому і стати більш конкурентоспроможними.

Наступна проблема полягає в тому, що молодь як досить уразлива та не достатньо захищена категорія працівників вимагає належного захисту та впровадження трудових гарантій зі сторони держави. Безумовно, під час періоду становлення молоді в соціумі необхідно впроваджувати та

забезпечувати дієві механізми державної підтримки. Сьогодні через низький рівень життя населення праця молоді вважається досить прийнятним явищем. Молоді працівники все частіше й частіше змушені виходити рано на ринок праці. Тому вони як ніхто інший потребують забезпечення можливості працевлаштування та належного захисту у разі порушення їх трудових прав.

Державою передбачено певні додаткові гарантії зайнятості, надання першого робочого місця, обмеження щодо звільнення, додаткові соціальні гарантії, обов'язкові щорічні профілактичні медичні огляди тощо, їх не можна назвати значними заходами соціального захисту молоді [3, с. 167].

Відповідно до ст. 196 Кодексу законів про працю України молодізабезпечуються додаткові гарантії у сприянні працевлаштуванню. Для працевлаштування молоді, яка закінчила або припинила навчання у загальноосвітніх, професійно-технічних і вищих навчальних закладах, звільнилася із строкової військової служби, військової служби за призовом під час мобілізації, на особливий період, військової служби за призовом осіб офіцерського складу або альтернативної (невійськової) служби (протягом шести місяців після закінчення або припинення навчання чи служби) і вперше приймається на роботу, дітей-сиріт та дітей, позбавлених батьківського піклування, осіб, яким виповнилося 15 років та які за згодою одного з батьків або особи, яка їх замінює, можуть, як виняток, прийматися на роботу, а також інших категорій осіб, які мають додаткові гарантії у сприянні працевлаштуванню, підприємствам, установам та організаціям встановлюється квота відповідно до Закону України "Про зайнятість населення" [4].

Згідно до ст. 14 Закону України «Про зайнятість населення» до категорій громадян, що мають додаткові гарантії у сприянні працевлаштуванню, належить молодь, яка закінчила або припинила навчання у закладах загальної середньої, професійної (професійно-технічної), фахової передвищої та вищої освіти, звільнилася із строкової військової або альтернативної (невійськової) служби (протягом шести місяців після закінчення або припинення навчання чи служби) і яка вперше приймається на роботу [5].

Аналіз законодавства, що регулює працю молоді дає можливість зробити висновок, що присутні певні неузгодженості між нормами права: загальними та спеціальними, чітко наявні колізії у законах та підзаконних нормативно-правових актах. Законодавство у сфері праці цілком не забезпечує правові гарантії захисту молоді при реалізації їх права на працю. Наприклад, законодавством не передбачена відповідальність підприємства за відсутність робочого місця для молодого спеціаліста, на

яке його було направлено.

Можливим шляхом вирішення другого питання може стати удосконалення законодавства про працю у сфері захисту молоді та наданні ширших прав при реалізації їх права на працю. Законодавство потребує нововведень для того, щоб забезпечити молодь додатковими гарантіями щодо захисту їх трудових прав та покращення умов працевлаштування. На нашу думку, трудове законодавство повинно розвиватись, адже необхідно забезпечити захист правана працю молоді, адже це - важлива передумовасталого розвитку розвиненого демократичного суспільства, яке рухається на шляху євроінтеграції.

З метою запровадження механізму реалізації конституційних гарантій забезпечення права на працю щодо надання підприємствами, установами, організаціями роботи молодим громадянам доцільно розробити та прийняти Закон України «Про забезпечення працевлаштування молоді». Це дозволить підвищити зацікавленість роботодавців у працевлаштуванні молоді, а також раціонально і збалансовано використовувати кваліфіковані трудові ресурси. Крім того, це знизить рівень безробіття серед кваліфікованих молодих громадян України, яке призводить до злочинності, наркоманії та інших негативних соціальних явищ, а також збільшить зацікавленість молоді у професійному розвитку і підвищенні свого фаху [6, с. 214].

Ще одним питанням є те, що молодь стикається з проблемою неповного працевлаштування, хоча фактично має час для повноцінної праці. Досить часто роботодавці вважають, що молодь розглядає роботу як тимчасову, бо не має впевненості у майбутньому. Ці обставини можна підтвердити частим укладенням короткострокових трудових договорів між роботодавцем та молоддю. А це важливий фактор погіршення становища молоді на ринку праці. Слід усвідомити важливість проблеми безробіття молоді та виділяти державні кошти для того, щоб молодіпрацівники мали змогу адаптуватися на ринку праці.

Вважаємо що, для стимулювання роботодавця надати вакантне місце молодому робітнику можна ввести систему наданняйому дотацій за рахунок бюджету Фонду загальнообов'язкового державного соціального страхування України. Слушно додати, що цей фактор допоможе молодупрацівникові отримати місце на ринку праці та розвиватися у майбутньому як фахівець.

Для реалізації даного положення затверджена постанова Кабінету Міністрів України від19 березня 2008 р. № 223 «Деякі питання надання роботодавцям дотації для забезпечення молоді першим робочим місцем», де визначений перелік професій і спеціальностей, за якими роботодавцю може надаватися дотація у разі забезпечення молоді першим

робочим місцем [3, с.168].

Висновки. У ході роботи були детально проаналізовані актуальні проблеми працевлаштування молоді в Україні. Зокрема, центральними з них є: часте надання роботодавцями вакантного місця спеціалісту з більшим досвідом або пропонування заробітної плати, яка фактично повно чи частково не відповідає професійним якостям та очікуванням молоді; соціальна незахищеність молодих працівників у сфері реалізації їх права на працю; недостатньо розвинене законодавство про працю; проблема неповного працевлаштування та часте укладення короткострокових договорів з молоддю.

Для вирішення поставлених проблем було запропоновано: відкрити молодіжні центри з надання допомоги молоді щодо працевлаштування; створити Молодіжну біржу праці; ввести інститут захисту прав молодої людини; удосконалити законодавства про працю; фінансово стимулювати роботодавців задля працевлаштування молоді.

Наприкінці слід зазначити, що проблеми забезпечення працевлаштування молоді в Україні є достатньо актуальними в наш час і не мають залишатися без уваги в розвиненому демократичному суспільстві.

Список використаних джерел

1. Конституція України [Електронний ресурс] – Режим доступу до ресурсу: <https://zakon.rada.gov.ua/laws/show/254%D0%BA/96-%D0%B2%D1%80#Text>.
2. Закон України Про сприяння соціальному становленню та розвитку молоді в Україні [Електронний ресурс] – Режим доступу до ресурсу: <https://zakon.rada.gov.ua/laws/show/2998-12#Text>.
3. Працевлаштування молоді: проблеми правового регулювання / Т. А. Коляда // Право і Безпека. - 2010. - № 2. - С. 166-169.
4. Кодекс законів про працю України [Електронний ресурс] – Режим доступу до ресурсу: <https://zakon.rada.gov.ua/laws/show/322-08#Text>. Закон України Про зайнятість населення [Електронний ресурс]. – 2013. – Режим доступу до ресурсу: <https://zakon.rada.gov.ua/laws/show/5067-17#Text>.
5. Закон України Про зайнятість населення [Електронний ресурс] – Режим доступу до ресурсу: <https://zakon.rada.gov.ua/laws/show/5067-17#Text>.
6. Ярошенко О. Проблеми та перспективи правового регулювання зайнятості та праці молоді / О. Ярошенко // Вісник Академії правових наук України. - Х. : Право, 2004. - № 4 (39). - С. 205-213.

Оболенцева Марина Андріївна, студентка міжнародно-правового факультету, 3 курс, група 07-18-01,
Яковлєв Олександр Анатолійович, доцент кафедри трудового права, доктор юридичних наук, доцент
Національний юридичний університет імені Ярослава Мудрого, м. Харків

ОКРЕМІ АСПЕКТИ ПРАВОВОГО РЕГУЛЮВАННЯ ДОДАТКОВИХ ВІДПУСТОК У ЗВ'ЯЗКУ З НАВЧАННЯМ В УКРАЇНІ

***Анотація.** Дослідження присвячене вивченню та виокремленню особливостей правового регулювання додаткової відпустки у зв'язку з навчанням в Україні. Звертається увага на характер та обсяг правового регулювання положень, що прямо чи опосередковано стосуються означеної сфери. Досліджуються поняття «відпустки» та тривалість учбової відпустки. Буде запропоновано змінити словосполучення «час відпочинку» у терміні «відпустка».*

***Ключові слова:** відпустка, учбова відпустка, додаткова відпустка у зв'язку з навчанням, тривалість, регулювання, час відпочинку.*

Obolientseva M.A., Yakovlev O.A. CERTAIN ASPECTS OF LEGAL REGULATION OF STUDY LEAVE IN UKRAINE

***Abstract.** The research is devoted to the study and identification of the features of the legal regulation of study leave in Ukraine. Attention is paid to the nature and scope of legal regulation of provisions that directly or indirectly relate to this area. The concepts of "leave" and the duration of study leave are examined. Change of the phrase "leisure time" in the term "vacation" is going to be proposed.*

***Keywords:** vacation, study leave, duration, regulation, leisure time.*

Актуальність. Постановка завдання. Удосконалення правового регулювання відпусток набуває особливої актуальності на сучасному етапі, що обумовлено певними порушеннями права працівника на відпочинок у процесі надання йому відпустки.

Практичне застосування нормативних актів часто призводить до проблем, причина яких в тому, що в Україні іноді правові норми неправильно застосовуються або сам закон є недосконалий саме тому вибрана тема потребує дослідження.

У дослідженні в рамках цих тез більш детально проаналізовані питання, які раніше не досліджувались. Більше того, буде запропоновано змінити термін «час відпочинку» на поняття, яке може мати на увазі будь-яке заняття працівника, крім виконання своїх трудових обов'язків.

Основна частина. У 20-х років ХХ століття почали з'являтися відпустки, метою яких було надання службовцям і робітникам можливості

підвищувати свій освітній рівень. Так, робітникам, що навчались, починаючи з 1925 р. надавалась оплачувана відпустка, якщо була необхідність проходження виробничої практики [1]. 18 липня 1927 року було вперше впроваджено відпустку у зв'язку з навчанням у Постанові НКП СРСР «Про надання відпусток робітникам державних підприємств та установ, що відряджаються до комвузів» [2]. Відтоді органи радянської влади прийняли значну кількість нормативних актів, що регулювали види відпусток, можливість працівникам складати випускні іспити по закінченню різних видів навчальних закладів. Як результат, сьогодні система відпусток у зв'язку з навчанням міститься у чотирьох статтях Закону України «Про відпустки», а саме статті 13-15 та 15-1, які регламентують порядок та умови їх отримання.

Варто зазначити, що учбова відпустка надається тільки для працівників, які навчаються у вищих навчальних закладах з вечірньою та заочною формами навчання, а працівникам інших форм навчання (денна, дистанційна) відпустку у зв'язку з навчанням роботодавець не надає [3, с. 118].

Тривалість відпусток у зв'язку з навчанням у вищих навчальних закладах представлена в табл. 1 [4].

Таблиця 1. Тривалість відпусток у зв'язку з навчанням у вищих навчальних закладах.

Період	Рівень акредитації		
	I і II		III і IV
	Форма навчання		
	вечірня	заочна	вечірня
Настановні заняття, виконання лабораторних робіт, складання заліків та іспитів:			
• студенти I – II курсів	10 к. дн.	30 к. дн.	20 к. дн.
• студенти III і наступних курсів	20 к. дн.	40 к. дн.	30 к. дн.
Складання державних іспитів	30 к. дн.		
Підготовка та захист дипломного проекту (роботи)	два місяці		чотири місяці

Можна побачити, що для працівників, які навчаються у вищих навчальних закладах з вечірньою та заочною формами навчання, де навчальний процес має свої особливості, законодавством встановлюється інша тривалість відпусток у зв'язку з навчанням [4].

Закон України «Про відпустки» було доповнено статтею 15-1 у 2003 році. Згідно з цими змінами на час профспілкового навчання працівникам, обраним до складу виборних профспілкових органів підприємства, установи, організації, надається додаткова оплачувана відпустка тривалістю до 6 календарних днів [4].

Цікаво зазначити, що законодавець виділяє поняття «успішність» [4]. Але, на жаль, немає тлумачення цього критерію, чи потрібно скласти всі іспити «на відмінно» чи отримати конкретні оцінки.

Метою учбової відпустки, справедливо зазначає В.В. Готра, є підвищення працівником свого освітнього рівня, розвиток розумових і інтелектуальних здібностей людини, формування освіченої, культурної, творчої особистості, здатної застосовувати отримані знання у трудовій і громадській діяльності [5, с. 278].

Тобто, додаткові відпустки у зв'язку з навчанням надаються працівникам не для відпочинку, а для складання заліків й іспитів, підготовки та захисту дипломної роботи і т.д., що не відповідає поняттю відпусток, де міститься «час відпочинку».

Висновки. Підсумовуючи все вищесказане, учбова відпустка надається тільки для працівників, які навчаються у вищих навчальних закладах з вечірньою та заочною формами навчання, а працівникам інших форм навчання (денна, дистанційна) відпустку у зв'язку з навчанням роботодавець не надає.

Розглянувши поняття «відпустки», де має місце таке словосполучення як «час відпочинку», можна дійти висновку про те, що законодавче закріплення цього поняття не відповідає його реальному змісту та суті. Оскільки тут має місце не завжди час відпочинку пов'язаний прямо з відпочинком, так цільове призначення відпустки з навчанням є підготовка та складання іспитів. Тому існує потреба замінити словосполучення «час відпочинку» на інше, наприклад, на поняття «вільний час» або на «неробочий час», яке має на увазі будь-яке заняття працівника, крім виконання своїх трудових обов'язків.

Список використаних джерел

1. О предоставлении студентам, которые работают на предприятиях, в учреждениях, отпусков для прохождения производственной практики: разъяснение НКТ РСФСР от 20.07.1925 г. *Известия НКТ СССР*. 1925. № 34.
2. О предоставлении отпусков работникам государственных предприятий и учреждений, командируемых в комвузы: пост. НКТ СССР от 18.07.1927 г., № 182. *Известия НКТ СССР*. 1927. № 32/33.
3. Гаращенко Л.П. Правове регулювання відпусток за законодавством України: Монографія. Київ: Павлім. 2003. 210 с.

4. Про відпустки: Закон України від 15.11.1996 № 505/96-ВР. *Відомості Верховної Ради України*. 1997.

5. Готра В.В. Нормативно-правове забезпечення часу відпочинку працівників в Україні. *Актуальні проблеми права: теорія і практика*. 2010. № 18. С. 277-285.

Овсіюк Віта Олександрівна, студентка Навчально-наукового інституту будівництва та архітектури, 3 курс, група ЦБ-31,
Туровська Галина Іванівна, доцент кафедри охорони праці та безпеки життєдіяльності, кандидат технічних наук, доцент
Національний університет водного господарства та природокористування, м. Рівне

ШЛЯХИ ДО НОВОГО РІВНЯ БЕЗПЕКИ ТА ГІГІЄНИ ПРАЦІ ДЛЯ ПІДПРИЄМСТВ УКРАЇНИ

***Анотація.** Розглянуто ризики і загрози для умов праці в сучасних умовах. Проведено аналіз стану виробничого травматизму та професійних захворювань на прикладах України та європейських держав, який різниться як за кількістю постраждалих, так і за причинами. Запропоновано заходи щодо попередження нещасних випадків для зниження ризику для здоров'я та життя працівника.*

***Ключові слова:** охорона праці, безпека праці, виробничий травматизм, професійні захворювання, нещасні випадки, умови праці, оцінка ризику.*

Ovsiiuk V.O., Turovska H.I.

THE WAYS TO A NEW LEVEL OF OCCUPATIONAL SAFETY AND HEALTH FOR UKRAINIAN ENTERPRISES

***Abstract.** Risks and threats to working conditions in modern conditions are considered. The state of occupational injuries and occupational diseases on the examples of Ukraine and European countries was analyzed. The analysis differs in both the number of victims and the causes. Accident prevention measures are proposed to reduce the risk to the health and life of the employee.*

***Keywords:** occupational safety, labor safety, occupational injuries, occupational diseases, accidents, working conditions, risk assessment.*

Актуальність. Постановка завдання. Протягом ХХ-ХХІ ст. в Україні питання створення безпечних умов праці, профілактики виробничого травматизму та профзахворювань залишаються важливими та актуальними. Це пов'язано із тим, що з кожного наукового прогресу, починаючи з портативних гаджетів і закінчуючи величезними агрегатами, з'являються нові й нові ризики для життя і здоров'я людини. А раз ці дві потреби є найбільшою цінністю у кожної людини, то її необхідно уберігати від потенційних небезпек.

Основні фонди на підприємствах натеper зношені на 70-80%, санітарно-гігієнічні умови праці, як свідчать статистичні дані, не покращуються, що збільшує ризик появи травматизму та професійних захворювань. У цілому по країні 29,5% працівників працюють в шкідливих і небезпечних умовах праці, зокрема ¼ частина працівників – жінки. Вкрай незадовільна ситуація складається на підприємствах приватної форми власності малого та середнього бізнесу, умови праці на яких не контролюються і не враховуються. Відносини між роботодавцями та найманими працівниками найчастіше оформляються у вигляді цивільно-правових договорів замість трудових. Така ситуація з охорони праці на підприємствах і в організаціях залишається складною та вимагає особливої уваги.

Основна частина. Як відомо, головним завданням Європейського Союзу є інтегрування бізнесу європейських країн в одну спільноту, важливою складовою якого є питання охорони праці та збереження здоров'я працівників. Це один із тих ключових моментів економічної інтеграції, що важливий для всіх зацікавлених сторін, задіяних у процесі створення матеріальних цінностей, і передусім – для працівників.

Закон України «Про охорону праці» [1] передбачає, що власник або уповноважений ним орган повинен впроваджувати сучасні засоби безпеки праці, і забезпечувати санітарно-гігієнічні умови, які запобігатимуть виробничому травматизмові та професійним захворюванням працівників. Також у колективному договорі, який укладається на підприємстві, сторони повинні передбачити певні умови та гарантії, які допоможуть запобігти травмам на виробництві, тобто можуть здійснити так звану профілактику виробничого травматизму та професійних захворювань [2].

Відомими є факти, що на підприємствах всіх форм власності України щоденно травмується в середньому понад 200 працівників, з них близько 30 стають інвалідами і 5-6 осіб гинуть. Провівши аналіз статистики Державної служби України з питань праці (далі – Держпраці), лише за 2020 рік було травмовано на виробництві 6121 людину. Це на 36% і 32% більше, ніж за 2019 і 2018 роки відповідно. Із смертельним наслідком відбулося 653 випадки, що на 35% і 37% більше ніж за 2019 і 2018 роки відповідно [3].

Для запобігання травматизму необхідно розслідувати та аналізувати його причини, бо від цього залежить розроблення і створення відповідних заходів з охорони праці. Згідно з даними Держпраці за 2020 рік, основними причинами виробничого травматизму переважно стають дорожньо-транспортні пригоди; падіння, обрушення або обвалення предметів, матеріалів тощо на потерпілого; дія предметів та механізмів, які рухаються; ураження електричним струмом. Більшу частину за 2020 рік

нещасних випадків зі смертельним наслідком, пов'язаних з виробництвом, склали організаційні причини – 48,7% (318 випадків), психофізіологічні – 45,3% (296 випадків) та технічні – 6% (39 випадків).

Наразі, як свідчить статистика, має місце зростання нещасних випадків у сфері послуг. Нові ризики виникають при зміні обладнання, що в свою чергу приводить до змін у виробництві. Впровадження нанотехнологій, різних нових матеріалів – це додаткові ризики і загрози для умов праці. Наступний виклик – зміна природи зайнятості. Люди змушені дуже часто змінювати місце роботи, використання надомної роботи, вимушеного переходу до більш гнучких форми організації праці – дистанційна робота, де взагалі не може бути ніякого контролю за працюючими. За таких умов працівники самостійно відповідають за забезпечення безпеки своїх робочих місць. Однак Закон [4] не повністю звільняє роботодавців дистанційних працівників від тягаря обов'язків, пов'язаних з охороною праці. Працедавці мають «систематично» проводити інструктажі з питань охорони праці та пожежної безпеки, що є актуальним і для офісних співробітників. Хоча на практиці подібне правило часто ігнорується [5]. І, звичайно, якщо говорити про перспективу, ми очікуємо, що умови і природа зайнятості будуть змінюватися в майбутньому значно більше, ніж зараз. Як справлятися з усіма ризиками та викликами, насамперед, завдяки законодавчій базі.

Нагляд держави за безпекою виробництва здійснюється практично в усіх країнах світу, і навіть у тих, які сьогодні перебувають на етапі розвитку. Розглянемо стан виробничого травматизму в промислово розвиненій країні Європи, як Великобританія. За останні роки країна має 1,4 млн працюючих людей, які страждають від трудової хвороби; 2446 випадків смерті від мезотеліоми внаслідок минулого опромінення азбестом; 693 тис. працюючих отримали тілесні ушкодження на виробництві; 65427 травм працівників повідомили в RIDDOR; 38,8 млн робочих днів, втрачених через хворобу, пов'язану з роботою та на робочому місці. Орієнтовна вартість завданих травм та поганого здоров'я від сучасних умов праці склала 16,2 мільярдів фунтів стерлінгів [6]. За 2018-2019 роки у Великобританії було 581 тис. випадків травматизму, з яких 147 загинуло, а за 2019-2020 роки – 693 тис. випадків, з яких 111 з летальним наслідком. Основні причини травматизму, внаслідок яких працівники отримали наступні травми: ампутація, втрата або зменшення зору, перелом, вивих, струс мозку, внутрішні травми, розриви та відкриті рани, контузії.

Виходячи з вищесказаного, стан виробничого травматизму у Великобританії і Україні кардинально відрізняється за загальною кількістю постраждалих, летальними наслідками, травмуючими чинниками. Хоч у

Великобританії більша кількість травматизму, в Україні більша смертність від цього. Тому через це слід звернути увагу на аналіз, контроль, нагляд за звітами підприємств щодо даних, а також розробити для зменшення випадків і профілактики виробничого травматизму заходи з усунення ризиків.

Вимогу до всіх роботодавців оцінювати ризики та вживати заходів для попередження нещасних випадків і соціального захисту працівників містить Директива 89/391/ЄЕС «Про запровадження заходів, покликаних заохочувати до покращення безпеки та охорони здоров'я працівників на роботі» [7]. Країни по-різному впроваджують на практиці рамкову директиву. Немає так званої «аксіоми» – жодного конкретного чи кращого підходу. Дослідженнями встановлено, в ЄС 76% бізнес-структур повідомляють, що регулярно оцінюють ризики, а 90% визнають таке оцінювання є корисним і доцільним.

Політика безпеки існує на 90% підприємств країн-членів ЄС. Але різниця полягає в тому, яким чином ті чи інші підприємства використовують зовнішні ресурси для оцінювання ризиків. Наприклад, у Данії та інших скандинавських країнах політика підприємств щодо запобігання нещасним випадкам на виробництві включає внутрішнє оцінювання ризиків на робочому місці. Водночас, в Хорватії, для проведення оцінювання ризиків на робочих місцях, залучають зовнішніх виконавців набагато частіше, ніж в інших країнах. Успіх в оцінюванні та мінімізації ризиків гарантований тим країнам, де поряд із законодавством мають місце якісне інформаційне забезпечення, впровадження механізмів і поширення кращих практик з оцінювання ризиків.

На будь-якому підприємстві серед організаційних заходів важливи повинні бути: правильна організація робочого режиму за допомогою навчань і перевірок з охорони праці; дотримання нормативно-правових актів, графіків планово-попереджувального ремонту, оглядів і випробувань устаткування, машин, механізмів, транспорту тощо; комфортний мікроклімат за допомогою вентиляцій, опалення, кондиціонування повітря, раціонального освітлення; заміна шкідливих матеріалів і речовини безпечними; зниження рівня шуму і вібрацій тощо. І головне, розробити безпечний режим праці та відпочинку. Заходи з безпеки праці запобігають впливу шкідливих і небезпечних виробничих чинників на працівників. До них належить: вчасний ремонт, розробка і впровадження безпечних механізмів, устаткування, інструментів; перехід на автоматичне регулювання технологічного процесу; використання надійних запобіжних пристосувань, автоматичних блокувальних засобів тощо.

Висновки. Як свідчить практика, система управління охороною праці в Україні все ще на принципах «коригувальних дій», тобто реагу-

вання на небезпечні випадки, що вже трапилися, а не на принципах «запобіжних дій», тобто їх профілактики. Хоч травматизм на даний момент знижується у кількості потерпілих, але це лише через закриття підприємств. Через це Україна повинна вийти на новий рівень безпеки та гігієни праці не за рахунок зменшення виробництва, а і через сумлінне дотримання нормативно-правових актів, міжнародних стандартів та директив. А разом з дотриманням правової бази України потрібно своєчасно виявляти потенційні небезпеки, робити оцінку ризику, атестацію робочих місць, заохочувати працівників виконувати всі правила безпеки, видавати якісні засоби індивідуального захисту, розробляти нові методи безпеки на виробництві й, звичайно, фінансувати. Для цього необхідно об'єднати зусилля усіх зацікавлених сторін – держави, Фонду соціального страхування, роботодавців, профспілок і самого працівника, бо лише тоді наша країна буде однією з найкращих в питанні охорони і безпеки праці.

Список використаних джерел

1. Про охорону праці: Закон України. *Відомості Верховної Ради*, 1992, № 49. Дата оновлення: 27.02. 2021.
2. Кодекс законів про працю України від 10.12.1971 № 322-VIII. Дата оновлення: 27.02. 2021.
3. Травматизм. Статистика. Причини. URL: <https://dsp.gov.ua/category/diyalnist/travmatyzm-statystyka-prychyny/> (дата звернення: 18.02.2021).
4. Закон України «Про внесення змін до деяких законодавчих актів України щодо удосконалення правового регулювання дистанційної, надомної роботи та роботи із застосуванням гнучкого режиму робочого часу» від 04.02.2021 № 1213-IX. URL: <https://zakon.rada.gov.ua/laws/show/1213-20#Text> (дата звернення: 20.03.2021).
5. Дистанційна і надомна робота: що насправді змінилося? URL: <https://hrliga.com/index.php?module=news&op=view&id=22808> (дата звернення: 20.03.2021).
6. Сайт Управління з питань охорони праці та безпеки (Health and Safety Executive). URL: <https://www.hse.gov.uk> (дата звернення: 18.02.2021).
7. Директива Ради про запровадження заходів, покликаних заохочувати до покращення безпеки та охорони здоров'я працівників на роботі (89/391/ЄЕС). URL: https://zakon.rada.gov.ua/laws/show/994_b23#Text (дата звернення: 22.03.2021).

Опалько Владислав Андрійович, студент Інституту прокуратури та кримінальної юстиції, 2 курс бакалаврату, група 01-19-01,
Жернаков Володимир Володимирович, професор кафедри трудового права, кандидат юридичних наук, професор
Національний юридичний університет імені Ярослава Мудрого, м. Харків

ПОРІВНЯЛЬНИЙ АНАЛІЗ ГЕНЕРАЛЬНИХ УГОД ЗА 1997-2019 РОКИ

***Анотація.** Проаналізовані Генеральні угоди за 1997-2019 роки, досліджено зміни в їх суб'єктному складі, змісті, структурній побудові. Показано динаміку регулювання зобов'язань щодо соціально-економічних питань, зобов'язань у сфері забезпечення зайнятості. В загальних рисах окреслено доцільність окремих зобов'язань та відповідальність за їх невиконання.*

***Ключові слова.** Соціальний діалог, генеральна угода, сторони соціального діалогу, регулювання соціально-економічних питань, забезпечення зайнятості, трудова міграція, відповідальність за невиконання колективних угод.*

Opal'ko V.A., Zhernakov V.V.

COMPARATIVE ANALYSIS OF GENERAL AGREEMENTS FOR 1997-2019

***Abstract.** The General Agreements for 1997-2019 are analyzed; changes in their subjective composition, content, structure are studied. The dynamics of regulation of obligations on socio-economic issues, obligations in the field of employment is shown. In general, the expediency of certain obligations and the responsibility for their non-fulfillment are outlined.*

***Keywords.** Social dialogue, general agreement, parties to social dialogue, regulation of socio-economic issues, employment, labor migration, responsibility for non-compliance with collective agreements.*

Актуальність. Постановка завдання. Практичну дієвість договорів соціальних партнерів як інструменту врегулювання трудових відносин та соціально-економічних питань є загально визнаною. Задля досягнення цієї мети і врахування інтересів усіх суб'єктів соціально-економічних відносин виникає необхідність ведення соціального діалогу. Його результатом на національному рівні є укладення генеральної угоди, за допомогою якої має відбуватися регулювання основних принципів і норм реалізації соціально-економічної політики і трудових відносин в Україні. Ведення переговорів і укладення таких угод є постійним процесом, тому таке регулювання не є статичним, а змінюється відповідно досупільних потреб. Закріплюються нові положення, використовуються нові принципи формування розділів і т.д. Тому необхідно дослідити окремі питання змін у регулюванні соціально-економічних і трудових відносин на прикладі генеральних угод за період 1997-2019 років.

Основна частина. При аналізі генеральних угод різних років найперше, на що слід звернути увагу – це їх суб'єктний склад. В угодах 1997-2010рр. спостерігається форма соціального партнерства, у якій виступають дві сторони: Кабінет Міністрів України (далі – КМУ) та Конфедерація роботодавців як сторона власників, та Профспілкові об'єднання України з другої сторони. Фактично в цих угодах є 3 суб'єкти, проте орган виконавчої влади об'єднався з роботодавцями в одну сторону, тому діалог між сторонами відбувався на основі біпартизму. В генеральних угодах, що уклалися пізніше, а саме з 2016 року, можемо спостерігати дещо іншу ситуацію. Учасниками соціального діалогу є всеукраїнські об'єднання організацій роботодавців, всеукраїнські об'єднання професійних спілок та КМУ, який виступає стороною органів виконавчої влади. Ці суб'єкти взаємодіють на засадах трипартизму, тобто за наявності трьох сторін: роботодавців, найманих працівників (профспілок) та держави. Такий перехід, на нашу думку, пов'язаний з поступовим переходом держави до ринкової економіки, внаслідок чого відокремились приватні власники, роботодавці як суб'єкти трудового права та відносин із соціального діалогу.

Відрізняється у різні роки і зміст Генеральних угод, їх структурна будова, принципи її формування. З усього масиву угод, які уклалися, за структурою виділяється Генеральна угода 1997 року, яка складається з 11 розділів, в яких містяться домовленості у сфері забезпечення продуктивної зайнятості та соціального захисту населення від безробіття, гарантій оплати праці та захисту заробітної плати, забезпечення соціальних гарантій, трудові відносини, режим праці та відпочинку, охорона праці, здоров'я і навколишнього природного середовища, соціального забезпечення, реформування власності та захисту майнових прав громадян, задоволення соціально-культурних та духовних потреб, соціального партнерства [1]. Зважаючи на цей перелік, можемо констатувати, що цією угодою здійснюється дуже детальне регулювання зобов'язань у різних сферах. Відрізняється від інших за структурою і угода на 2016-2017 роки, котра містить три розділи: підвищення конкурентоздатності національного виробника та забезпечення зростання зайнятості; оплата, умови, охорона праці та соціальний захист працюючих; соціальний діалог. Угоди інших років складаються з чотирьох розділів, які здебільшого регулюють відносини у сфері забезпечення зайнятості і сприяння розвитку виробництва, відносини з оплати, охорони праці, забезпечення умов праці, соціального захисту працівників, соціального діалогу [2].

Слід зазначити, що викладення зобов'язань в угодах здійснюється від загального до конкретного. Так, розділ III угоди 2019 року має назву «Гідні умови праці та соціальний захист працюючих» і містить окре-

мо конкретизовані зобов'язання щодо охорони та умов праці, соціального захисту працюючих, гуманітарних питань, молодіжної політики, задоволення духовних потреб населення [3]. Тобто, угоди структурно будуються із зазначенням загальних питань в назвах розділів, а потім конкретизуються окремі зобов'язання у вузьких сферах соціально-економічних і трудових відносин. Така побудова має перевагу в тому, що угода не перевантажена значною кількістю розділів, добре структурована, і в той же час найбільш повно охоплює коло проблем, які необхідно вирішити.

Звертає на себе увагу питання закріплення в угодах зобов'язань в соціально-культурній сфері. Раніше значна кількість соціально-культурних закладів перебували на балансі підприємств, але з переходом до ринкової економіки постало питання про їх утримання, адже не існує таких зобов'язань для бізнесу. Зокрема, угоди 1997 та 1999 років містять зобов'язання КМУ щодо зміни форм власності, передачі соціально-культурних закладів (далі – СКЗ), у тому числі тих, які перебувають на балансі підприємств та профспілок, вживати заходів до посилення державної підтримки об'єктів соціально-культурної сфери (клубів, будинків і палаців культури, масових бібліотек, спортивних споруд, позашкільних та дитячих оздоровчих закладів), що перебувають на балансі підприємств, установ та організацій [8]. Подібні положення містяться і в угоді 2004 року [4].

Сутність питання полягає в тому, що для приватних підприємств, бізнесу не встановлено обов'язку з утримання СКЗ, які до роздержавлення перебували на їх балансі. Це може розвиватись як добра воля власників шляхом закріплення таких зобов'язань у колективних договорах та генеральних угодах за підтримки держави. Наприклад, угодою 2010р. сторонами було погоджено підготувати спільні комплексні пропозиції щодо фінансування діяльності дитячо-юнацьких спортивних шкіл та дитячого оздоровлення із залученням бюджетних коштів [5].

У сучасних генеральних угодах (2016 та 2019 років) положень щодо утримання СКЗ ми не знаходимо. В них закріплюються зобов'язання у соціально-культурній сфері щодо оздоровлення та відпочинку дітей, збільшення стипендій, розвитку фізичної культури і спорту, культури, просвітництва, тощо.

Дуже цікавим елементом угод є зобов'язання у сфері забезпечення зайнятості, а саме зобов'язання створити певну кількість робочих місць. Зокрема, угода 2004 року містить зобов'язання розширити сферу застосування праці через створення юридичними та фізичними особами щорічно не менш як 300 - 320 тис. робочих місць. При аналізі цих положень

виникає питання про доцільність таких зобов'язань, механізм їх виконання, важелі впливу на сторони та відповідальність за їх невиконання.

Зовсім інший підхід обрано сторонами у Генеральній угоді 2016 року, яка містить схожі положення про створення робочих місць, але з посиленням на Програму сприяння зайнятості населення та стимулювання створення нових робочих місць на період до 2017 року, затверджену постановою КМУ від 15 жовтня 2012 року [6]. Ця Програма визначає заходи і шляхи розв'язання проблем у сфері зайнятості населення та передбачає консолідацію зусиль усіх сторін соціального діалогу. [7] Тобто, Кабміном було встановлено план дій щодо реалізації зазначених положень.

Мінсоцполітики в звітах про виконання угоди 2016 року зазначало, що Державна служба зайнятості щорічно інформує Мінсоцполітики про стан виконання Програми, надає звіти, а інформація у розрізі регіонів у разі необхідності може бути надана Мінсоцполітики за запитом сторін. Зважаючи на тяжку економічну ситуацію в державі, подібні зобов'язання щодо створення робочих місць часто не виконуються. Звідси можемо зробити висновок про недоцільність їх закріплення, якщо немає можливості це виконувати, бо такі положення будуть мати декларативний характер, до того ж за їх невиконання треба відповідати. Так, відповідно до регламенту здійснення контролю за виконанням Генеральної угоди 2016р., такий контроль здійснюється Спільною робочою комісією Сторін, яка вела переговори щодо її укладення. Особи, винні в порушенні законодавства про соціальний діалог, несуть відповідальність згідно із законом (ч.2 ст.19 ЗУ «Про соціальний діалог»). Ст. 41² Кодексу України про адміністративні правопорушення встановлює відповідальність у вигляді штрафу за порушення чи невиконання колективного договору, угоди. Кодекс законів про працю України у ст.45 закріплює право вимагати звільнення керівника за невиконання колективного договору, угоди. Вказані положення дублюються у ст.18 ЗУ «Про колективні договори і угоди». Таким чином можемо констатувати наявність адміністративної та організаційної відповідальності за невиконання колективних угод.

Аналізуючи генеральні угоди останніх років, слід відзначити відсутність зобов'язань щодо створення конкретної кількості робочих місць. Це пов'язано з неможливістю гарантування виконання таких домовленостей, і з великою складністю їх реалізації. Відсутність робочих місць породжує високий рівень безробіття, що, в свою чергу, зумовлює зростання трудової міграції. За даними соціологічного моніторингу, який щорічно проводиться Інститутом соціології НАНУ, на запитання, чи маєте ви або хтось із членів вашої сім'ї досвід тимчасової роботи за кордоном, у 2012 р. ствердно відповіли 13,7% опитаних, а в 2018 р. – 25,2%. Водно-

час свій намір найближчим часом виїхати на роботу за кордон у 2014 р. висловили 7,4%, а в 2018 р. – вдвічі більше – 14,3%. Країнами призначення для трудових мігрантів з України є передусім сусідні країни (Росія, Польща, Чехія), а також країни Південної Європи (Італія, Іспанія, Португалія) [9].

Висновки. Договірне регулювання соціально-економічних та трудових відносин є безперечно позитивним явищем і не є статичним. Можемо спостерігати тенденції до змін в угодах 1997-2019 років, зокрема в суб'єктному складі, де відбувається перехід до взаємодії на засадах трипартизму (наявність трьох сторін: роботодавців, найманих працівників (профспілок) та держави). Відбуваються і зміни в змісті. Угоди структурно будуються від загального до конкретного із зазначенням загальних питань в назвах розділів, а потім конкретизуються окремі зобов'язання у вужчих сферах соціально-економічних і трудових відносин. Така будова дозволяє найбільш повно охопити коло проблем, зберігши чітку структурованість. Щодо зобов'язань в соціально-культурній сфері, угоди дев'яностих років містять зобов'язання державної підтримки об'єктів соціально-культурної сфери, що перебувають на балансі підприємств. Сучасне регулювання не містить таких зобов'язань, адже бізнес не повинен займатися їх утриманням. Це розвивається лише з доброї волі його представників шляхом закріплення таких зобов'язань у колективних договорах та генеральних угодах за підтримки держави. Зміни відбуваються і в зобов'язаннях в сфері зайнятості. Якщо раніше сторони домовлялись про створення певної кількості робочих місць, то сучасна практика не містить подібних домовленостей. Це пов'язано із неможливістю гарантування виконання таких домовленостей, та з великою складністю їх реалізації. До того ж за невиконання колективних угод законодавством передбачена адміністративна та дисциплінарна відповідальність. Відсутність гідно оплачуваної роботи на батьківщині спонукає працездатних громадян до міграції за кордон. Тому сторонам соціального діалогу слід докласти зусиль задля підняття рівня економіки, створення робочих місць, щоб уникнути таких міграційних процесів і забезпечити вливання фінансів в економіку нашої держави.

Список використаних джерел

1. Генеральна угода між Кабінетом Міністрів України і Українським союзом промисловців і підприємців та профспілковими об'єднаннями України на 1997-1998 роки: угода від 18.10.1997 URL: <https://zakon.rada.gov.ua/laws/show/n0001697-97#Text> (дата звернення: 06.03.2021).

2. Генеральна угода про регулювання основних принципів і норм реалізації соціально-економічної політики і трудових відносин в Україні: угода від 23.08.2016 URL: <https://zakon.rada.gov.ua/laws/show/n0001120-16#Text> (дата звернення: 06.03.2021).

3. Генеральна угода про регулювання основних принципів і норм реалізації соціально-економічної політики і трудових відносин в Україні на 2019 - 2021 роки: угода від 14.05.2019 URL: <https://zakon.rada.gov.ua/laws/show/n0001120-19#n2> (дата звернення: 06.03.2021).

4. Генеральна угода між Кабінетом Міністрів України, всеукраїнськими об'єднаннями організацій роботодавців і підприємців та всеукраїнськими профспілками і профоб'єднаннями на 2004-2005 роки: угода від 19.04.2004 URL: <https://zakon.rada.gov.ua/laws/show/n0262697-04#Text> (дата звернення: 06.03.2021)

5. Генеральна угода про регулювання основних принципів і норм реалізації соціально-економічної політики і трудових відносин в Україні на 2010-2012 роки: угода від 09.11.2010 URL: <https://zakon.rada.gov.ua/laws/show/n0006120-10#Text> (дата звернення: 06.03.2021).

6. Інформація про виконання центральними та місцевими органами виконавчої влади плану заходів щодо реалізації положень Генеральної угоди, затвердженого розпорядженням Кабінету Міністрів України від 28.12.2016 № 1044-р:Звіт по Генеральній угоді 2016 - розділ 2 URL: [https://www.msp.gov.ua/files/socst/zvit_r_2%20\(01.07.2017\).docx](https://www.msp.gov.ua/files/socst/zvit_r_2%20(01.07.2017).docx) (дата звернення: 06.03.2021).

7. Про затвердження Програми сприяння зайнятості населення та стимулювання створення нових робочих місць на період до 2017 року: Постанова Кабінету Міністрів України; Програма, План, Заходи від 15.10.2012 URL: <https://zakon.rada.gov.ua/laws/show/1008-2012-%D0%BF#Text> (дата звернення: 06.03.2021).

8. Генеральна угода між Кабінетом Міністрів України і Конфедерацією роботодавців України та профспілковими об'єднаннями України на 1999-2000 роки: угода від 06.09.1999 URL: <https://zakon.rada.gov.ua/laws/show/n0008697-99#Text> (дата звернення: 06.03.2021)

9. Міграція в Україні: цифри і факти *Міжнародна організація з міграції Агентство ООН з питань міграції*. 2019. URL: https://iom.org.ua/sites/default/files/iom-ukraine_facts-ukr_2019.pdf (дата звернення: 06.03.2021).

Павленко Дар'я Віталіївна, студентка хіміко-технологічного факультету, 4 курс, група ХЕ–71,
Полукаров Юрій Олексійович, доцент кафедри охорони праці, промислової та цивільної безпеки, кандидат технічних наук, доцент,
Землянська Олена Василівна, старший викладач кафедри охорони праці, промислової та цивільної безпеки
*Національний технічний університет України
«Київський політехнічний інститут імені Ігоря Сікорського»*, м. Київ

ОЦІНКА СТАНУ ОХОРОНИ ПРАЦІ ЗА ДОПОМОГОЮ МАТЕМАТИЧНОГО МОДЕЛЮВАННЯ

***Анотація.** Проаналізовані існуючі методи математичного моделювання показників стану охорони праці та розглянуто основні недоліки кожного з них. Запропоновано новий підхід до прогнозування стану охорони праці та отримано математичну модель для розрахунку впливу кожного з чинників на показник стану охорони праці для обґрунтування плану працезахоронних заходів.*

***Ключові слова:** виробничий чинник, охорона праці, математичне моделювання, стан умов праці, працезахоронний захід, критерій оцінки.*

Pavlenko D.V., Polukarov Yu.O., Zemlyanska O.V.

ASSESSMENT OF THE STATE OF LABOUR PROTECTION WITH THE HELP MATHEMATICAL MODELING

***Abstract.** The existing methods of mathematical modelling of indicators of the state of labour protection are analyzed and the main disadvantages of each of them are considered. A new approach to predicting the state of labour protection is proposed and a mathematical model is obtained for calculating the influence of each of the factors on the indicator of the state of labour protection to justify the plan of labour protection measures.*

***Keywords:** production factor, labour protection, mathematical modelling, the state of working conditions, labour protection measures, assessment criterion.*

Актуальність. Постановка завдання. Умови та безпека праці на підприємствах формуються під впливом великої кількості чинників. Тому оцінка стану охорони праці визначається з використанням різноманітних показників і критеріїв, жоден з яких не дозволяє охопити всю ситуацію у даній сфері. Це призводить до розпилення наявних коштів і не завжди раціональному їх використанню. У зв'язку з цим вирішальне значення набуває своєчасне виявлення небезпечних і шкідливих виробничих чинників з метою попередження їх впливу на працюючих.

Реалізація вирішення цієї задачі вимагає вдосконалення методів аналізу, моделювання й прогнозування стану охорони праці, оцінки та планування робіт. Оскільки умови й безпека праці визначаються множиною чинників та їх спільною взаємодією, це вимагає розробки математичних

моделей комплексної оцінки безпеки праці, які базуються на використанні існуючих статистичних даних про виробничий травматизм.

Основна частина. За результатами аналізу наукових праць та публікацій, присвячених проблемі математичного моделювання показників стану охорони праці, можна виділити такі основні напрямки у спробі її вирішення. Це – застосування методів статистичної обробки даних, насамперед, регресійний та кореляційний аналізи та метод групового врахування аргументів для розрахунку математичних моделей залежності показників стану охорони праці від множини чинників [1, 2]. Здебільшого, коли число врахованих чинників не менш 4-5, застосування вказаних методів передбачається наявністю спеціалізованого програмного забезпечення та засобів комп'ютерної техніки.

У найбільш загальному вигляді математична модель, яка встановлює залежність показника від множини чинників, що характеризують стан охорони праці, має вигляд поліному:

$$Y = F(X) = a_0 + \sum_{i=1}^n a_i X_i + \sum_{i=1}^n \sum_{j=1}^n a_{ij} X_i X_j + \dots, \quad (1)$$

де Y – вихідна змінна (показник); X_i, X_j – вхідні змінні (чинники); a_0, a_i, a_{ij} – постійні коефіцієнти моделі; n – кількість чинників, що враховуються.

У задачах управління охороною праці показник Y апроксимує рівень виробничого травматизму (професійної захворюваності) або інтегральні (узагальнені) показники [3]. Чинники апроксимують обсяги фінансування працезохоронних заходів, стан безпеки обладнання, технологічних процесів, стан умов праці тощо. Результати розрахунків відповідно до побудованих моделей використовуються на практиці (на підприємствах, у галузях) при розробленні рекомендацій щодо планування заходів з охорони праці, обґрунтування необхідних обсягів їх фінансування тощо. Вибір множини чинників залежить від умов конкретної задачі та наявності необхідних масивів статистичних даних.

Проведений аналіз побудованих математичних моделей, отриманих шляхом обробки статистичних даних на підприємствах різних галузей, дозволив встановити деякі особливості, притаманні всім розглянутим моделям.

По-перше, всі вони мають вигляд функцій, що убувають. Іншими словами, при збільшенні обсягів фінансування працезохоронних заходів (при підвищенні рівня безпеки обладнання та технологічних процесів, нормалізації умов праці, а також при збільшенні обсягів виробництва) рівень травматизму зменшується.

По-друге, існує деяке мінімальне (у загальному випадку – не нульове) значення модельованого показника, що зумовлено наявністю вільного члена (a_0) у моделі (1).

По-третє, точність апроксимації побудованих моделей оцінена за критерієм Фішера не нижче за 0,95, а сама модель має вигляд полінома першого або другого порядку.

По-четверте, незважаючи на схожий вигляд, жодна з отриманих моделей не може бути використана для іншого масиву даних, які отримані на будь-якому іншому підприємстві.

Таким чином, можна стверджувати, що на цей день відсутній єдиний підхід, який би дозволив отримати математичну модель залежності показника, що характеризує стан охорони праці, від множини чинників із заданою точністю.

Крім того, відсутня також методика аналізу загального вигляду отриманої моделі та встановлення адекватності отриманої моделі масиву статистичних даних. На практиці використовуються окремі критерії, що дозволяють обґрунтувати вибір однієї моделі з множини отриманих [4].

Доданки, в яких присутні змінні X_i характеризують внесок цих змінних у значення Y_k . Вжиття всіх заходів з охорони праці дозволить усунути дію цих чинників, що означає рівність нулю значень змінних X_i . У цьому випадку залежність (1) буде мати вигляд: $Y=a_0$. Отже, можна стверджувати, що значення вільного члена a_0 характеризує мінімальний рівень показника Y , зумовлений дією об'єктивних причин. Тому, значення показника при наявності необхідних обсягів фінансування заходів, спрямованих на зменшення дії чинників, що впливають, може бути знижене до визначеної межі. Виходячи з приведених міркувань, можна зробити висновок про те, що побудовані моделі, в яких $a_0 < 0$, цій умові не задовольняють, тому перший критерій селекції моделей має вигляд: $a_0 \geq 0$.

Для визначення другого критерію введемо до розгляду функцію $F^i(X)$, що встановлює залежність динаміки показника Y_k від зміни значень i -го чинника. На практиці ця функція характеризує ситуацію, коли вжиття працезохоронних заходів (з виділенням фінансових коштів) здійснюється винятково для усунення (зниження) впливу i -го чинника, що характеризує умови (безпеку) праці. При цьому значення всіх інших чинників, що впливають, приймаються середніми за масивом статистичних даних:

$$F^i(X) = F(X_i) + F(\bar{X}_{l \neq i}), \quad (2)$$

де $F(X_i)$ – математична модель, отримана з формули (1) шляхом задання нульових коефіцієнтів при всіх перемінних за винятком X_i ; $F(\bar{X}_{l \neq i})$ – константа, розрахована при присвоюванні у формулі (2) середніх значень усім перемінним за винятком X_i , а також відкиданні вільного члена a_0 .

Суть третього критерію полягає в такому припущенні: існує хоча б один i -й чинник з множини X , для якого функція $F_k^i(X)$ є монотонно спадною чи постійною за всією областю визначення. Критерій має такий вигляд:

$$x_i > x_2 \Rightarrow F^i(x_1) \geq F^i(x_2), \quad (3)$$

Зміст даного критерію полягає в проведенні відсівання побудованих моделей, некоректних з погляду реальних умов, оскільки вжиття працезохоронних заходів, спрямованих на усунення (зниження) впливу i -го чинника, не може привести до збільшення значення показника Y .

Незважаючи на переваги такого підходу до побудови математичних моделей, слід відзначити також його недолік – не для кожного масиву даних можна знайти модель, що задовольняє вимогам критеріїв селекції.

Оскільки процес розрахунку коефіцієнтів моделей вимагає значної кількості математичних операцій, було розроблено програмний комплекс для автоматизації розрахунків з використанням крокової регресії.

Розглянемо розрахунок математичної моделі одного з показників стану охорони праці на прикладі умовного підприємства з використанням програмного комплексу [5]. У якості прикладу візьмемо масив статистичних даних, де змінна Y апроксимує значення показника, а змінні $X_1 \dots X_4$ апроксимують стан безпеки виробничого обладнання, технологічних процесів, будівель та споруд і стан умов праці.

За результатними обчислення отримано множину моделей, відсортованих за збільшенням точності (сумарною кореляцією). Оскільки модель з найбільшим коефіцієнтом сумарної кореляції відповідає умовам критеріїв селекції, вона приймається для подальшого дослідження:

$$F(X) = 6,49 - 9,96 \cdot X_1 - 19,36 \cdot X_2 - 20,82 \cdot X_3 + 75,75 X_1 \cdot X_2 + 1,46 \cdot X_1 \cdot X_3 - 148,73 \cdot X_2 \cdot X_2 + 44,41 \cdot X_2 \cdot X_3 + 42,72 \cdot X_3 \cdot X_3.$$

Висновки. Використання отриманої моделі дає можливість розрахувати вплив кожного з чинників на показник стану охорони праці, обґрунтувати план працезохоронних заходів, оцінити результати його реалізації тощо.

Запропонований підхід до побудови математичних моделей дозволить підвищити якість обробки даних про стан охорони праці на підприємствах. Проведення оперативного обліку і аналізу стану охорони праці з використанням сучасних засобів обчислювальної техніки та математичного апарату забезпечить належний рівень планування заходів профілактичного характеру.

Список використаних джерел

1. Кружилко О. Є. Математичне моделювання показників охорони праці на підприємстві / О. Є. Кружилко, К. Н. Ткачук, К. К. Ткачук, Ю. О. Полукаров // Наукові нотатки. – 2010. – Вип. 29. – С. 89-91. – Режим доступу: http://nbuv.gov.ua/UJRN/Nn_2010_29_21.

2. Кружилко О. Є. Оцінка ефективності управлінських рішень у сфері охорони праці / О. Є. Кружилко, В. В. Майстренко, О. І. Полукаров, Г. В. Демчук // Проблеми охорони праці в Україні : збірник наукових праць. – Київ : ДУ ННДПБОП, 2015. – Вип. 29. – С. 3–9.

3. Альбоцій О. В., Доронін Є. В., Третьяков О. В., Д'яконов В. І. Підходи до врахування професійного травматизму при плануванні діяльності підприємства. Науковий журнал «Інженерія природокористування», № 1 (11), С. 109–113, 2019.

4. Кружилко О. Є. Удосконалення оперативного управління охороною праці / О. Є. Кружилко, В. В. Майстренко, Г. В. Демчук, О. І. Полукаров // Проблеми охорони праці в Україні : збірник наукових праць. – Київ : ДУ ННДПБОП, 2016. – Вип. 32. – С. 37–42.

5. Левченко О. Г., Полукаров Ю. О. Передумови розроблення нової інформаційно-аналітичної системи оцінки комплексу шкідливих і небезпечних факторів під час зварювання та споріднених технологій. Геоінженерія: науково-технічний журнал, № 1, С. 57–65, 2020.

Павлюк Владислав Григорович, студент медичного факультету № 1,
2 курс, група 23,

Іванушко Яна Григорівна, доцент кафедри медицини катастроф
та військової медицини, кандидат медичних наук, доцент

*Вищій державний навчальний заклад України
«Буковинський державний медичний університет», м. Чернівці*

**АНАЛІЗ ЕФЕКТИВНОСТІ СУЧАСНИХ КРОВОСПИННИХ
ЗАСОБІВ НА ДОГОСПІТАЛЬНОМУ ЕТАПІ**

Pavlyuk V.G., Ivanushko Ya.G.

**ANALYSIS OF THE EFFECTIVENESS OF MODERN HEMOSTATIC
AGENTS AT THE PREHOSPITAL STAGE**

Актуальність. Ефективне надання допомоги потерпілим з травмами у мирний час та під час бойових дій є важливим і актуальним питанням у багатьох країнах світу. Невчасність надання допомоги при кровотечі загрожує життєнебезпечними ускладненнями – зменшенням об'єму циркулюючої крові, розвитком гемодинамічних порушень і геморагічного шоку, а в результаті смертю потерпілого; надати першу допомогу хворому з кровотечею повинен вміти лікар будь-якої спеціальності. Зволікання в наданні до госпітальної допомоги, невірний вибір тимчасових методів зупинки кровотечі є причиною певної частини летальних наслідків у постраждалих із зовнішньою кровотечею. Під час бойових дій актуальність вибору адекватного гемо статичного препарату зростає вразі, адже під загрозою не тільки життя потерпілого а й медичного персоналу. Смертність від кровотечі в умовах бойових дій, за даними літератури, коливається в межах 60-75 % за рахунок пізньої зупинки або її малої ефективності.

Основна частина. Метою дослідження було визначення найбільш ефективних та зручних сучасних гемостатичних препаратів при наданні допомоги на догоспітальному етапі.

Був проведений аналіз доступних статистичних даних та наукових статей [1, 2] та порівняння недоліків та переваг у застосуванні контактних гемостатичних засобів у бойових умовах.

Проведене дослідження показало актуальність використання контактних гемостатичних препаратів при зупинці кровотеч із ран, розташування яких не дозволяє або ускладнює застосування турнікету. Сучасні препарати повинні відповідати ряду вимог, серед яких швидкість зупинки кровотечі (до 2 хвилин), відсутність токсичного ефекту на тканини, відсутність болю та термічних ефектів, швидкість та легкість застосування, легкість видалення з рани, можливість використання при складних ранах, тривалі терміни зберігання та економічна виправданість. Фізичні властивості сучасних препаратів дозволяють їм контактувати з пошкодженими тканинами і посилювати природні механізми згортання крові або герметизувати дефект судин.

Аналіз даних застосування препаратів Celox, QuikClot, QuikClot Combat Gauze, WoundStat, Гемостоп та Кровоспас показав їх високу ефективність проте не є ефективний при кровотечах із магістральних судин, а при контакті з водою нагрівається і може викликати сильні опіки . У дослідженнях американських військових в моделі артеріальної кровотечі зі стегнової артерії свині більшу ефективність показали QuikClot Combat Gauze і WoundStat оскільки володіють кращим гемостатичним ефектом та є більш зручними у використанні . У бойових умо-

вах медичний персонал надає перевагу марлевому типу кровоспинного засобу порівняно з порошкоподібним чи гранульованим. Це пов'язано з тим, що ці засоби вимагають обережного поводження (при надриванні упаковки у польових умовах зубами пилові частинки можуть потрапляти в очі і дихальні шляхи і викликати сліпоту, ядуху та зупинку дихання), важко видаляються псевдозгортки із рани при оперативних втручання та існує високий ризик розвитку тромбоемболічних ускладнень (показаний в експериментах на тваринах для WoundStat).

Висновки. Таким чином, використання QuikClot Combat Gauze є науково обгрунтованим, оскільки крім швидкого кровоспинного ефекту він добре контактує з раною, не залишає в рані залишків речовини, відразу готовий до застосування, дає можливість виявити себе в рані на рентгенівських плівках завдяки синій рентгенпозитивній смужці, що знаходиться посередині бинта, дозволяє збільшити кількість комплектів аптечки завдяки малим розмірам бинта.

Список використаних джерел

1. Тарасюк В.С., Матвійчук М.В, Паламар І.В., Корольова Н.Д., Поляруш В.В., Подолян В.М., Фіщук В.В., Гринишин В.Г., Кривецька Н.В., Дубовий О.О., Чорна В.В. Погляди на тимчасові методи зупинки кровотечі в умовах бойових дій // Вісник Вінницького національного медичного університету. 2017, №1, Ч.2 (Т.21). – С. 220 – 227. // [Електронний ресурс]. – Режим доступу: [http://irbis-nbuv.gov.ua/cgi-bin/irbis_nbuv/cgiirbis_64.exe?C21COM=2&I21DBN=UJRN&P21DBN=UJRN&IMAGE_FILE_DOWNLOAD=1&Image_file_name=PDF/vvnmu_2017_21_1\(2\)_7.pdf](http://irbis-nbuv.gov.ua/cgi-bin/irbis_nbuv/cgiirbis_64.exe?C21COM=2&I21DBN=UJRN&P21DBN=UJRN&IMAGE_FILE_DOWNLOAD=1&Image_file_name=PDF/vvnmu_2017_21_1(2)_7.pdf)
2. Рибіцкий З. Сучасні погляди на масивні кровотечі // Scientific Journal «ScienceRise». 2015. С. 5 – 20. // [Електронний ресурс]. – Режим доступу: <http://journals.uran.ua/sciencerrise/article/download/42078/40514>

Пацера Юлія Олегівна, студентка факультету адвокатури,

1 курс магістратури, група 18-20м-06,

Ковжога Сергій Олексійович, доцент кафедри трудового права,

кандидат хімічних наук, доцент

Національний юридичний університет імені Ярослава Мудрого, м. Харків

САМОІЗОЛЯЦІЯ ЯК ЗАСІБ ЗАБЕЗПЕЧЕННЯ ЦИВІЛЬНОЇ БЕЗПЕКИ

Анотація. В даній роботі розкрито суть обмежуючого заходу – самоізоляції, досліджено правові засади його введення, коло осіб, які підпадають під його дію, контрольні інститути, що слідкують за дотриманням самоізоляції, види юридичної

відповідальності, яку несуть порушники цього заходу, висвітлено практичні та морально-етичні аспекти з даного питання.

Ключові слова: самоізоляція, обмежувальні заходи, коронавірусна інфекція, COVID-19, карантин, цивільна безпека.

Patsera J. O., Kovzhoga S.O.

SELF-INSULATION AS A MEANS OF PROVIDING CIVIL SECURITY

Abstract. *In this work reveals the essence of the restrictive measure - self-isolation, explores the legal basis for its introduction, the range of persons who fall under its action, controlling institutions that monitor the observance of self-isolation, types of legal liability borne by violators of this measure, highlights the practical and moral and ethical aspects on this issue.*

Keywords: *self-isolation, restrictive measures, coronavirus infection, COVID-19, quarantine, civil security.*

Актуальність. Постановка завдання. Дана тема є актуальною, оскільки трагічні наслідки поширення коронавірусу COVID-19 спричинили необхідність посилення урядом обмежувальних заходів на час дії карантину. Заразитися вірусом можна повітряно-крапельним шляхом, перебуваючи в безпосередній близькості від людини з COVID-19, або в результаті перенесення вірусу руками з зараженої поверхні на слизові оболонки очей, носа або рота. А відтак, вирішальними стали заходи самоізоляції та обсервації, аби уникнути швидкого розростання даної проблеми в карантинних умовах. Ось чому є доцільним дослідити інформаційне поле з даного приводу, розглянути питання законодавчої регламентації, суспільної думки та застосування заходу самоізоляції.

Основна частина. Обмежувальні заходи має право вводити уряд, ці повноваження закріплені у Законі України «Про захист населення від інфекційних хвороб», в ньому передбачено, що Кабінет Міністрів України встановлює та скасовує карантин, тобто вводить тимчасові обмеження прав фізичних і юридичних осіб та додаткові обов'язки, що покладаються на них.

Нормами Кодексу цивільного захисту України закріплені досить широкі повноваження КМУ, як вищого органу виконавчої влади, у забезпеченні цивільного захисту населення, зокрема запровадження обмежувальних протиепідемічних заходів, обсервації та карантину [2].

З розповсюдженням коронавірусної інфекції термін «самоізоляція» зустрічається все частіше в повсякденному житті, тому слід дати визначення цьому поняттю та з'ясувати на кого поширюється дія цього заходу.

Під поняттям самоізоляції мають на увазі усвідомлене рішення людини утриматися від фізичних контактів з іншими людьми з метою зменшення ризику інфікування хворобами. Тобто людина відмовляється від

відвідування місць можливого скупчення людей, робота, навчання, релігійних служб, спортивних змагань, розважальних заходів, користування транспортом, екскурсій, відвідування закладів громадського харчування.

В умовах поширення коронавірусної інфекції самоізоляції рекомендують дотримуватися усім, хто близько контактував з особами у яких встановлено підозру чи підтверджено захворювання на коронавірусну хворобу, або нещодавно перебував на території країни, де зареєстровано її випадки [3]. Тобто ізоляція потрібна для особи, яка чекає результатів тесту на новий коронавірус COVID-19, яка близько контактували з особами, що захворіли на COVID-19 та повернулися з країн де реєструється захворюваність COVID-19.

Прийняти рішення про самоізоляцію можна або самостійно, або за висновком лікаря, якщо така особа не потребує госпіталізації. Самоізоляція триває протягом 14 днів чи менше, якщо стануть відомі негативні результати тесту на COVID-19.

Для забезпечення цивільної безпеки згідно із законодавством, особи, які перетинають державний кордон України, можуть обрати один з двох варіантів (постанова КМУ №211 від 11 березня 2020 р.):

1. Госпіталізація до спеціалізованих обсерваторів (ізоляторів).
2. 14-денна самоізоляція за місцем проживання для осіб, які погодились проходити її з використанням застосунку «Дій вдома».

Додаток «Дій вдома» є запозиченням іноземного досвіду, функціонал цієї програми є зручним, із переваг додатку для користувача є те, що особа може довести при перевірці органами Національної поліції чи Прикордонної служби, що вона дійсно дотримувалась режиму самоізоляції протягом 14-ти днів.

Можливості додатку «Дій вдома»:

- ✚ Підтвердження місця проходження самоізоляції з визначенням геолокації.
- ✚ Фотопідтвердження перебування за місцем проходження самоізоляції.
- ✚ Екстрений виклик на гарячу лінію МОЗ України.
- ✚ Запланований функціонал для моніторингу розвитку симптомів [1].

Також залишається дискусійним питання: «А чи не порушує конституційні права громадянина примусова ізоляція?».

В даному питанні слід звернутися до Конституції України, у статті 63 передбачено, що конституційні права і свободи людини й громадянина не можуть бути обмежені, крім випадків, передбачених Конституцією України. В умовах воєнного або надзвичайного стану можуть встановлюватися окремі обмеження прав і свобод із зазначенням строку дії цих обмежень [2]. Проблема в тому, що на цей час не введений ані воєнний,

ані надзвичайний стан. Карантин діє в межах надзвичайної ситуації, а на відміну від надзвичайного стану, вона не має таких наслідків як обмеження конституційних прав. А відтак можна вважати, що дії уряду щодо запровадження примусової ізоляції є незаконними. У зв'язку з цим обмежувальні заходи викликали шквал негативної реакції у населення.

Зокрема, наріжним каменем є обставина, що у випадку підтвердження порушення самоізоляції представниками Національної поліції буде вжито заходів щодо притягнення порушника до відповідальності згідно з чинним законодавством, зокрема:

- Адміністративна відповідальність: Стаття 44-3 Кодексу України про адміністративні правопорушення «Порушення правил щодо карантину людей»;

- Кримінальна відповідальність: Стаття 325 Кримінального кодексу України «Порушення санітарних правил і норм щодо запобігання інфекційним хворобам та масовим отруєнням» [4].

У провадженнях судів знаходяться десятки справ з оскарження саме цих статей.

Проте не треба ігнорувати й моральну складову цього питання, бо кожен громадянин держави має свій обов'язок перед суспільством. Звісно, самоізоляція це складний, проте важливий та суспільно необхідний захід для забезпечення збереження здоров'я та життя близьких та оточуючих.

Висновки. Таким чином, самоізоляція – це обмежувальний захід, який вводиться урядом для забезпечення цивільної безпеки суспільства. Самоізолювані особи зобов'язані утримуватися від контакту з іншими особами, крім тих, з якими спільно проживають, та утриматися від відвідування громадських місць. За порушення самоізоляції передбачена юридична відповідальність. Здійснює контроль осіб на самоізоляції Національна поліція, також дані про дотримання особою режиму ізоляції перевіряються при перетині державного кордону Прикордонною службою. Примусова ізоляція викликає негативну реакцію з боку громадян, оскільки законодавче обґрунтування такого заходу досить хибке, проте самоізоляція є потрібним заходом задля не допущення поширення коронавірусної інфекції.

Список використаних джерел

1. Відповіді на питання про правила перетину кордону і консульську допомогу. Офіційний сайт Міністерства закордонних справ. Дата публікації 18.05.2020. URL: <https://mfa.gov.ua/news/koronavirus-2019-faq> (дата звернення: 24.10.2020).

2. Обсервація та самоізоляція: з точки зору закону. URL: https://www.gdip.com.ua/pages/view/observatcy_a_ta_samozolyatcy_a_z_tochk_i_zoru_zakonu (дата звернення: 23.10.2020).

3. Самоізоляція – що це таке та як її дотримуватися. Державний сайт України. Дата публікації 27.03.2020. URL: <https://www.adm-km.gov.ua/?p=73045> (дата звернення: 25.10.2020).

4. Як працює застосунок «Дій вдома». Урядовий портал. 27.24.20. URL: <https://www.kmu.gov.ua/news/yak-pracyuye-zastosunok-dij-vdoma> (дата звернення: 25.10.2020).

Плахтій Анастасія Олександрівна, студентка факультету управління і бізнесу, 1 курс магістратури, група ЕП-51-20,
Богатов Олег Ігорович, професор кафедри метрології та безпеки життєдіяльності, кандидат технічних наук, доцент
Харківський національний автомобільно-дорожній університет, м. Харків

ДЕРЖАВНЕ РЕГУЛЮВАННЯ СИСТЕМИ ЗАХИСТУ НАВКОЛИШНЬОГО СЕРЕДОВИЩА

***Анотація.** Розглядається роль України, як роль держави у природоохоронній сфері. Обґрунтовано, що впровадження економічних заходів, посилення ролі державного регулювання можуть сприяти впровадженню безвідходних технологій; зменшенню витрат державного і місцевих бюджетів за рахунок перекидання тягаря екологічної відповідальності на підприємства.*

***Ключові слова:** державне регулювання, навколишнє середовище, методи ринкового регулювання, безвідходні технології*

Plakhtiy A.A., Bogatov O.I.

STATE REGULATION OF THE ENVIRONMENTAL PROTECTION SYSTEM

***Abstract.** The role of Ukraine is considered as the role of the state in the environmental sphere. It is substantiated that the introduction of economic measures, strengthening the role of state regulation can contribute to the introduction of waste-free technologies; reducing the costs of state and local budgets by shifting the burden of environmental responsibility to enterprises.*

***Keywords:** state regulation, environment, market regulation methods, waste-free technologies.*

Актуальність. Постановка завдання. Державне регулювання системи захисту навколишнього середовища є дуже не ефективною, тому потрібно розробити нову форму державного і ринкового регулювання. Сьогодні у жодній із країн світу держава не може повністю покривати витрати на природоохоронні заходи.

Так як бюджетні можливості нашої держави обмежені, потрібно їх правильно направляти та використовувати для нейтралізації найбезпеч-

ніших для людини і навколишнього середовища ризиків. Для того, щоб забезпечити фінансові ресурси, крім державних субсидій, потрібно задіяти і такі фактори, як екологічне страхування.

Основна частина. Щоб створити новий механізм охорони навколишнього середовища потрібно вивчати світовий досвід щодо регулювання сучасного виробництва й охорони природи. Проаналізувавши ці процеси у країнах з розвинутою ринковою системою засвідчує, що природокористування відіграло важливу роль у становленні структури господарства цих країн. Спочатку природокористування ігнорували, тому потрібно було врегулювати суперечності між виробництвом, яке розширюється, і екологічними проблемами.

За умов ринкових перетворень сучасна економіка, що характеризується великомасштабними структурними змінами, змушена інтенсивно шукати нові шляхи регулювання взаємовпливу господарської діяльності і навколишнього середовища. Останніми роками більша кількість підприємців усвідомлює загальну необхідність посилення охорони навколишнього середовища, незважаючи на те, що екологічні заходи є дорогими і потрібні великі інвестиції для їх здійснення.

Необхідність державної участі у розв'язанні екологічних проблем зумовлюється також тим, що вони вже не можуть бути "зняті" в межах окремої країни. Забруднення природного середовища набуває міждержавних, планетарних масштабів.

Найважливішим фактором симбіозу державних і ринкових форм інструментів, що включають, у свою чергу, або фінансовий трансферт – між забруднювачем і суспільством (податки, платежі, фінансова допомога, кредити на обмеження викидів тощо), або реальну нову ринкову систему (платні дозволи на викиди, квоти, допуски чи граничні показники рівня забруднюючого викиду для конкретних забруднювачів, які після встановлення владою можуть бути об'єктом купівлі-продажу).

Платні дозволи створюють для забруднювачів стимул до зменшення своїх викидів до рівня, нижчого від встановлених меж, з тим, щоб продавати різницю між реальним і дозволеним викидами іншим забруднювачам, які тим самим отримують право на обсяг викиду забруднюючих речовин, ніж було встановлено.

Сьогодні як для приватного підприємництва, так і для державної структури існують труднощі у визначенні ціни складових навколишнього середовища. Переважає думка, що платежі за забруднення лише дозволяють винуватому в забрудненні купити право забруднювати, тому більш придатним інструментом є пряме регулювання. Навколишнє середовище є об'єктом, здатним витримати певний рівень забруднення, і тому завдання полягає в тому, щоб забезпечити не перевищення цього рівня.

При формуванні загальної стратегії природокористування держава гарантує певний рівень дії економічного механізму забезпечення ресурсозберігаючої оцінки природних ресурсів. Існують два основні підходи до економічної оцінки цих ресурсів. Один із них ґрунтується на теорії трудової вартості, згідно з якою природні ресурси, не будучи продуктом праці, не мають вартості та її грошового вираження ціни. Інший підхід спирається на можливість визначення ціни на природні ресурси на основі теорії диференціальної ренти.

Економічній оцінці підлягають ті елементи природи, які пов'язані з виробничими відносинами. Тільки ресурсна частина природного середовища прилягає до народного господарства, підключається до функціонування державного економічного механізму. Оцінюючи з економічних позицій природні ресурси, слід підкреслити, що економічна оцінка – це не абсолют, притаманний якому-небудь предмету чи явищу, а відображення його значущості в процесі суспільно корисної діяльності.

Держава має можливість сама регулювати виплати за забруднення, обираючи одну з форм – стандартну або розширену. Згідно з першою, забруднювач відшкодовує витрати з виконання природоохоронних заходів, приписуваних природоохоронним законодавством. Згідно з другою, забруднювач, крім указаних витрат, має відшкодовувати потерпілим від забруднення завданий їм збиток.

На сучасному переломному етапі розвитку України роль держави у природоохоронній сфері повинна досягти рівноваги з методами ринкового регулювання. Впровадження економічних заходів, посилення ролі державного регулювання можуть сприяти впровадженню безвідходних технологій; зменшенню витрат державного і місцевих бюджетів за рахунок перекладання тягаря екологічної відповідальності на підприємства; економічному витрачанню ресурсів унаслідок зміни поведінки споживачів і впровадження замкнених технологічних процесів; переорієнтації інвестування на екологічні цілі; підвищенню ефективності адміністративного екологічного регулювання.

Висновки. Сьогодні найбільш актуальним і проблематичним питанням є врахування екологічних факторів у процесі приватизації. Згідно із законодавством про приватизацію в Україні екологічна складова не є основоположною і не враховується взагалі, тобто капітал приватизованих підприємств не регулюється вартістю відвернутого і фактичного забруднення повітря, земельних, водних, лісових та інших природних ресурсів. У країнах, де швидкими темпами йде приватизація, питання про відповідальність за забруднення навколишнього середовища має особливе значення.

Відповідальність за стан навколишнього середовища виникає в процесі приватизації у зв'язку з іноземними інвестиціями. Іноземні інвестори висловлюють занепокоєність можливістю несподіваних додаткових витрат через необхідність захисту навколишнього середовища в ході функціонування підприємств.

Список використаних джерел

1. Мартиненко В.О. Досвід країн ЄС щодо сучасних механізмів управління охороною навколишнього середовища в Україні. URL: <http://dspace.uabs.edu.ua/bitstream/123456789/896/1/5.pdf> (дата звернення: 01.03.2018).

2. Фесянов П. Державне регулювання забезпечення екологічної безпеки на регіональному рівні: досвід провідних країн світу. URL: <http://visnyk.academy.gov.ua/wp-content/uploads/2013/11/2011-4-20.pdf> (дата звернення: 01.03.2018).

3. Економіка довкілля і природних ресурсів: навчальний посібник / за заг. ред. П.Т. Бубенка; Харк. нац. ун-т міськ. госп-ва ім. О.М. Бекетова. – Х.: ХНУМГ, 2014. – 280 с.

Плахтій Анастасія Олександрівна, студентка факультету управління і бізнесу, 1 курс магістратури, група ЕП-51-20,
Богатов Олег Ігорович, професор кафедри метрології та безпеки життєдіяльності, кандидат технічних наук, доцент
Харківський національний автомобільно-дорожній університет, м. Харків

ЗАБЕЗПЕЧЕННЯ ТЕХНОГЕННОЇ БЕЗПЕКИ

***Анотація.** Виявлені проблеми забезпечення техногенної безпеки та шляхи вирішення надзвичайних ситуацій техногенного характеру.*

***Ключові слова:** надзвичайна ситуація, цілі державної політики, проблемами природно-техногенної безпеки, мета державної політики.*

Plakhtiy A.A., Bogatov O.I. **ENSURING TECHNOGENIC SAFETY**

***Abstract.** Identified problems of man-caused safety and ways to solve man-made emergencies.*

***Keywords:** emergency situation, goals of state policy, problems of natural and man-made security, purpose of state policy.*

Актуальність. Постановка завдання. В Україні постійно відбувається розвиток промисловості. Великі промислові комплекси, більшість з яких небезпечні, концентрація на них установок великої та надвеликої

потужності, розвинута мережа транспортних комунікацій, зокрема нафто-, газопроводів, використання в виробництві у значних кількостях потенційно небезпечних речовин – це все збільшує вірогідність виникнення техногенних надзвичайних ситуацій, які несуть собою загрозу для людини, економіки і природного середовища. Викиди забруднюючих речовин в атмосферу з кожним періодом збільшуються.

Для того щоб подолати негативні наслідки розвитку промисловості передбачається залучення світового досвіду, фінансових і технологічних ресурсів, у тому числі, шляхом розробки та подальшої реалізації спільних проектів з іншими країнами та міжнародними організаціями.

Основна частина. Останнім часом в Україні реєструється понад 500 надзвичайних ситуацій техногенного характеру щорічно, внаслідок яких страждають та гинуть тисячі людей. Завдяки вжитим заходам останніми роками ситуація дещо стабілізувалась, але залишається дуже загрозливою. Упродовж 2019 року органами та формуваннями ДСНС забезпечено оперативне реагування на 146 класифікованих надзвичайних ситуацій, які за масштабами розподілилися на державного рівня - 2, регіонального - 7, місцевого - 63, об'єктового - 74. Внаслідок цих надзвичайних ситуацій загинуло 199 осіб (з них 23 дитини) та постраждало 1 тис. 492 особи (з них 624 дитини).

Основними проблемами природно-техногенної безпеки в Україні є:

- недосконала національна політика та законодавча база у цій сфері;
- недостатня кількість виконання попереджувальних заходів щодо запобігання надзвичайним ситуаціям природного характеру та мінімізації можливості негативних наслідків таких ситуацій;
- відсутність державних, регіональних, місцевих та об'єктових резервів;
- слабе виконання контрольних функцій з боку держави за дотриманням техногенної безпеки.

Метою державної політики у галузі зниження ризиків і зменшення наслідків надзвичайних ситуацій техногенного та природного характеру повинно бути гарантоване забезпечення рівня безпеки особистості, суспільства та навколишнього середовища в тих межах показників, які встановлюються для відповідного періоду соціально-економічного розвитку країни з урахуванням світового досвіду.

Головними цілями державної політики мають бути:

- направлення основних зусиль на прогнозування та попередження надзвичайних ситуацій;
- забезпечення готовності та швидкого реагування на надзвичайні ситуації;

- реальний захист населення та територій від впливу негативних чинників техногенного та природного характеру шляхом вжиття заходів щодо їх запобігання;
- розвиток систем проведення авіаційних робіт з пошуку та рятування;
- розвиток систем реагування на надзвичайні ситуації на водних об'єктах.

Висновки. Щоб досягти цих цілей потрібно вжити комплексні заходи державної політики повинні бути спрямовані на: реалізацію ефективної політики у сфері захисту населення та територій від надзвичайних ситуацій техногенного та природного характеру та оперативно реагувати на них; підготовку методики прогнозування та оцінки радіаційної обстановки в умовах радіаційних аварій на атомних реакторах; створити розвинуту систему надання швидкої первинної медичної допомоги населенню за умов виникнення надзвичайних ситуацій.

Список використаних джерел

1. Кодекс цивільного захисту України від 2 жовтня 2012 року № 5403-VI.
2. Положення про єдину державну систему цивільного захисту: затв. Постановою Кабінету Міністрів України від 9 січня 2014 р. № 11 URL: <http://zakon3.rada.gov.ua/laws/show/11-2014-п> (дата звернення: 20.09.2020).
3. Аналітичний огляд стану техногенної та природної безпеки в Україні за 2018 рік. URL: <https://www.dsns.gov.ua/ua/Analitichniy-oglyad-stanu-tehnogennoyi-ta-prirodnoyi-bezpeki-v--Ukrayini-za-2015-rik.html> (дата звернення: 20.09.2020).
3. Бегун В. В., Науменко І. М. Безпека життєдіяльності (забезпечення соціальної, техногенної та природної безпеки): навч. посіб. Київ., 2004. 328 с.

Плехов Данило Олександрович, аспірант кафедри трудового права
Національний юридичний університет імені Ярослава Мудрого, м. Харків

ДИСТАНЦІЙНА ЗАЙНЯТІСТЬ: НОРМАТИВНО-ПРАВОВЕ ЗАБЕЗПЕЧЕННЯ

Анотація. У роботі розглянуто законодавче забезпечення дистанційної роботи як однієї із гнучких форм зайнятості. Зроблено висновок, що дистанційна зайнятість працівників є надзвичайно потрібною формою трудових відносин в умовах ринкової економіки, так як вона несе собою позитивні зміни як для окремих громадян, так і для суспільства в цілому, сприяє розвитку нових форм трудових відносин, стабілізації економіки, підвищує рівень життя населення.

Ключові слова: працівник, роботодавець, дистанційна робота, національне законодавство.

Plekhov D.O.

DISTANCE EMPLOYMENT: REGULATORY SUPPORT

***Abstract.** The paper considers the legislative provision of telework as one of the flexible forms of employment. It is concluded that remote employment is an extremely necessary form of labor relations in a market economy, as it brings positive changes for both individuals and society as a whole, promotes the development of new forms of labor relations, stabilization of the economy, improves living standards population.*

***Keywords:** employee, employer, telecommuting, national legislation.*

Актуальність. Пандемія коронавірусу (COVID-19) продовжує створювати критичну ситуацію в сфері охорони здоров'я, викликаючи безпрецедентну дестабілізацію економіки і ринку праці. Для того щоб стримати поширення вірусу, в країнах світу були прийняті численні заходи відповідно до рекомендацій Всесвітньої організації охорони здоров'я – від фізичного дистанціювання, обмеження свободи пересування і закриття підприємств і організацій, що не відносяться до життєво важливих, до ізоляції цілих міст в різних регіонах світу.

Запровадження карантину та надзвичайної ситуації внаслідок поширення COVID-19, привернули особливу увагу до необхідності дистанційної роботи, масштаби і темп поширення якої в розвинених країнах дуже високі. За оцінками МОП, до пандемії COVID-19 лише 8% світової робочої сили, або приблизно 260 млн осіб, постійно працювали вдома. Для країн ЄС у 2019 р. частка дистанційних робітників у віці 15–64 років становила лише трохи більше 5% і залишалася такою протягом останнього десятиліття. А в США за останні 10 років кількість співробітників, які регулярно працюють з дому, виросла на 115 % і досягло 2,8 % всіх працевлаштованих американців (3,9 млн чоловік). Наявні соціологічні дослідження свідчать, що під час пандемії COVID-19 понад 35 % працівників перейшли на роботу з дому. Пандемія спровокувала давно назрілий етап технологічних та соціальних експериментів, які неабияк впливають на подальшу долю офісних працівників [1].

Постановка завдання. Метою роботи є дослідження законодавчого забезпечення дистанційної роботи як однієї із гнучких форм зайнятості.

Основна частина. Що ж до України, то в умовах епідемічної ситуації і посилення обмежувальних заходів через поширення COVID-19 ця форма зайнятості набуває особливої актуальності. Уперше дистанційну роботу було врегульовано на законодавчому рівні на початку карантину в Кодексі законів про працю України. Так, Законом України № 540 від 30 березня 2020 р. (набув чинності 2 квітня 2020 р.) «Про внесення змін

до деяких законодавчих актів, спрямованих на забезпечення додаткових соціальних та економічних гарантій у зв'язку з поширенням коронавірусної хвороби (COVID-2019)» було внесено зміни до поняття трудового договору, закріплено поняття дистанційної (надомної) роботи та гнучкого режиму робочого часу.

Також у Верховній Раді України було зареєстровано проєкт закону «Про внесення змін до деяких законодавчих актів щодо удосконалення правового регулювання дистанційної роботи» № 4051 від 4 вересня 2020 р. [2], мета якого вдосконалення правових відносин у сфері регулювання дистанційної та надомної роботи.

До основних положень законопроекту слід віднести:

– запровадження двох самостійних видів (форм) роботи – дистанційної та надомної (відповідно до закону, під час дистанційної роботи людина сама обирає, де і за яким графіком працювати, а також сама відповідає за безпеку умов праці; надомна робота, навпаки, передбачає, що людина працює за графіком компанії, але поза офісом у чітко зафіксованому місці, а роботодавець забезпечує всіма необхідними для роботи технічними засобами);

– право роботодавця при укладенні трудового договору про дистанційну або надомну роботу отримувати відомості про місце проживання або інше місце за її вибором, де буде виконуватись трудова функція (з метою належного оформлення працівника на дистанційну роботу);

– забезпечення можливості ознайомлення працівника з правилами внутрішнього трудового розпорядку, колективним договором, локальними нормативними актами роботодавця, повідомленнями та іншими документами, з якими працівник має бути ознайомлений у письмовій формі, шляхом обміну електронними документами;

– забезпечення можливості дистанційного ознайомлення працівника з вимогами щодо охорони праці шляхом використання сучасних інформаційно-комунікаційних технологій, зокрема відеозв'язку;

– забезпечення можливості працівника поєднувати дистанційну роботу з виконанням роботи в звичайному режимі на робочих місцях у приміщеннях чи на території роботодавця;

– запровадження гнучкого графіка роботи, якщо на це погоджуються працівники і підприємство (тобто людина може сама встановлювати початок та кінець свого робочого часу, «за умови дотримання відпрацювання сумарної кількості робочих годин протягом встановленого облікового періоду»);

Важливим пунктом закону є право батьків із дітьми до 3-х років працювати дистанційно. Більше того, в разі медичних показань батьки можуть працювати віддалено, доки дитині не виповниться 6 років. Утім,

лише за умови, що роботу можна виконувати віддалено і компанія має для цього ресурси і засоби.

Також закон дозволяє перейти на дистанційну роботу (строком до 2-х місяців), якщо працівник зазнає в офісі дискримінації (за статевою чи іншими ознаками).

Автори законопроекту вважають, що його прийняття дозволить забезпечити чітку регламентацію дистанційної та надомної роботи, запровадження сучасних форм дистанційної роботи, використання інформаційних технологій у процесі трудових правовідносин, а також надасть роботодавцям, у разі необхідності, можливість вжиття невідкладних дієвих заходів, спрямованих на збереження життя та здоров'я працівників. Крім того, удосконалення правового регулювання дистанційної та надомної роботи призведе до позитивного соціально-економічного ефекту через створення законодавчих стимулів для переведення великої кількості працівників з роботи за договорами цивільно-правового характеру на повноцінні трудові договори із роботодавцями. Тобто, прийняття законопроекту позитивно вплине на ринок праці, права та можливості роботодавців і найманих працівників, позбавить правових колізій державні контролюючі органи.

Серед позитивних аспектів законопроекту зазначимо відокремлення «надомної роботи» і «дистанційної роботи» як самостійних форм праці і надання визначення цим правовим поняттям. А також спроба врегулювати правовідносини між працівником і роботодавцем щодо запроваджених нововведень шляхом закріплення базових положень в КЗпП. Так, укладення трудового договору про дистанційну або надомну роботу є обов'язковим окрім випадків загрози поширення епідемії, пандемії, необхідності самоізоляції працівника та/або на час загрози військового, техногенного, природного чи іншого характеру, коли умова про надомну або дистанційну роботу може встановлюватися у наказі (розпорядженні) власника або уповноваженого ним органу.

У той же час є незрозумілим, яким чином і яким документом, у випадку відсутності трудового договору при виконанні дистанційної роботи, будуть регламентовані, зокрема, такі питання, як: порядок і строки забезпечення працівників необхідними для виконання їх обов'язків обладнанням та іншими засобами; порядок і строки подання працівниками звітів про виконану роботу; розмір, порядок і строки виплати компенсації за використання належного або орендованого працівниками обладнання та інших засобів; порядок відшкодування витрат, пов'язаних з виконанням дистанційної праці.

Не дивлячись на окремі недоліки, вважаємо розроблення даного законопроекту це вже позитивне явище та крок у вірному напрямку.

Висновки. Підводячи підсумок викладеному, слід констатувати, що дистанційна зайнятість працівників є надзвичайно потрібною формою трудових відносин в умовах ринкової економіки. Дистанційна зайнятість несе собою позитивні зміни як для окремих громадян, так і для суспільства в цілому, сприяє розвитку нових форм трудових відносин, стабілізації економіки, підвищує рівень життя населення.

Список використаних джерел

1. Беззуб І. Дистанційна форма зайнятості: українські та зарубіжні реалії. Громадська думка про правотворення. 2020. № 16 (201). С. 4–11. URL: <http://nbuviar.gov.ua/images/dumka/2020/16.pdf>.
2. Проект Закону про внесення змін до деяких законодавчих актів щодо удосконалення правового регулювання дистанційної роботи від 04.09.2020 р. № 4051. URL: https://w1.c1.rada.gov.ua/pls/zweb2/webproc4_1?pf3511=69838

Подригало Віль Феліксович, студент механічного факультету,
3 курс бакалаврату, група ММ-31-18,
Богатов Олег Ігорович, професор кафедри метрології та безпеки
життєдіяльності, кандидат технічних наук, доцент
Харківський національний автомобільно-дорожній університет, м. Харків

СТАН І ПЕРСПЕКТИВИ УМОВ ОХОРОНИ ПРАЦІ НА ПІДПРИЄМСТВАХ МАЛОГО І СЕРЕДНЬОГО БІЗНЕСУ

Анотація. Розглядаються умови охорони праці на підприємствах малого та середнього бізнесу.

Ключові слова: безпеки людині на виробництві, причині травматизму.

Podrigalo W.F., Bogatov O.I. STATE AND PROSPECTS OF OCCUPATIONAL HEALTH AND SAFETY CONDITIONS AT SMALL AND MEDIUM BUSINESS ENTERPRISES

Abstract. The conditions of labor protection at the enterprises of small and medium business are considered.

Keywords: safety of a person at work, the cause of injuries.

Актуальність. Постановка завдання. Офіційно питань охорони праці на підприємстві приділяється більш ніж достатньо часу для вдосконалення і поліпшення умов охорони праці на підприємствах, що в свою чергу є особливо актуально для малих і середніх підприємств, проте статистика показує зворотне, що даним питанням приділяється недостатня увага.

Охорона праці - це найважливіший соціальний елемент політики держави, спрямований на поліпшення умов і якості праці на підприємствах, в тому числі на підприємствах малого та середнього бізнесу.

Система соціально-трудових відносин України на сьогоднішній день є перехідною. Це перехідний стан пов'язаний з тим, що колишня система все ще зберегла свої позиції, а ринкова система, в якій взаємини повинні вибудовуватися з урахуванням побажань представників працівників (профспілок), роботодавця і держави, ще не склалася.

Основна частина. На сьогоднішній день намітилася позитивна тенденція в удосконаленні умов охорони праці, непрямым свідченням чого є статистичні дані. За такими показниками рівень смертності на виробництві на Україні вищий ніж у Молдови в 2 рази, у 4,5 разів - ніж в Естонії, у 5 разів ніж у Франції, у 12 разів вищий ніж у Швеції, у 22 рази ніж у Великобританії! Якщо розглянути ситуацію по регіонах в цілому, то можна побачити схоже зниження нещасних випадків на виробництві. За останні роки кількість працюючих в умовах, що не відповідають установленим нормам з охорони праці, зросла з 15 до 30 відсотків від загальної чисельності працівників і складає майже 3 млн. людей. Ситуація погіршується ще й тим, що під впливом представників бізнесу обмежується діяльність органів державного нагляду за дотриманням і забезпеченням законних прав і свобод громадян у соціально-трудовій сфері.

Серед безлічі літератури з охорони праці на підприємствах малого та середнього бізнесу, а також серед наукових досліджень, присвячених цій проблемі, можна виділити наступні причини високого виробничого травматизму:

- Недотримання законів, що стосуються охорони праці підприємцями і працівниками на підприємствах малого та середнього бізнесу. Багато керівників малих і середніх підприємств вважають, що законодавство і нормативні акти стосуються тільки великих підприємств. Ситуація погіршується ще й тим, що під впливом представників бізнесу обмежується діяльність органів державного нагляду за дотриманням і забезпеченням законних прав і свобод громадян у соціально-трудовій сфері.

- Відсутність або нестача методичних матеріалів з питань охорони праці на підприємствах малого та середнього бізнесу. В умовах науково-технічного прогресу і модернізації виробництва велика частина нормативно-правових актів, що діють у сфері охорони праці, вже застаріли і не відповідають вимогам часу.

- Високий рівень корупції. Існуючий механізм нагляду і контролю на підприємствах малого та середнього бізнесу за дотриманням норм з охорони праці неефективний, в силу чистої формальності, ігнорування

приписів і низьких розмірів штрафів, особливо підприємствами малого і середнього бізнесу.

Держава повинна усіляким чином стимулювати працівників і роботодавців до дотримання охорони праці на підприємствах малого та середнього бізнесу.

Висновки. Слід зазначити, що заходи щодо поліпшення умов охорони праці на малих і середніх підприємствах потребують постійного вдосконалення з урахуванням технологічного прогресу і часу. Також необхідно включити профспілки працівників в процес формування і регулювання умов охорони праці на підприємстві.

Список використаних джерел

1. Діяльність суб'єктів малого підприємництва. Статистичний збірник Державної служби статистики України за 2011 рік. URL: <http://www.ukrstat.gov.ua> (дата звернення: 10.09.2020).

2. Діяльність суб'єктів великого, середнього, малого та мікропідприємництва. Статистичний збірник ; за ред. М.С. Кузнецової. Київ : Державна служба статистики України, 2016. 485 с.

3. Карпова Е.И., Чубарева Л.И. Анализ зарубежного опыта поддержки малого бизнеса. URL: <http://www.nbu.gov.ua/> (дата звернення: 12.09.2020).

4. Державна служба статистики України. URL: www.ukrstat.gov.ua/ (дата звернення: 15.09.2020).

Придятько Дмитро Русланович, студент факультету автоматичних та комп'ютеризованих технологій, 1 курс, група АКТАКІТ-20-2,
Стиценко Тетяна Євгенівна, завідувач кафедри охорони праці,
кандидат технічних наук, доцент
Харківський національний університет радіоелектроніки, м. Харків

ПРАВОВЕ РЕГУЛЮВАННЯ ОХОРОНИ ПРАЦІ

Анотація. Проаналізовано правове регулювання охорони праці, забезпечення захисту працівника від нещасних випадків на виробництві. Запропоновані рішення щодо покращення стану охорони праці в Україні.

Ключові слова: охорона праці, захист працівника, безпечні і здорові умови праці, нещасний випадок.

Prydatko D.R., Stytsenko T.E.
LEGAL REGULATION OF LABOR PROTECTION

Abstract. *The legal regulation of labor protection, ensuring the protection of the employee from accidents at work is analyzed. Proposals for improving the state of labor protection in Ukraine are proposed.*

Keywords: *labor protection, worker protection, safe and healthy conditions of rights, accident.*

Актуальність. Постановка завдання. Україна як правова держава, поступово йде до визнання її повноправним членом Європейського Союзу. З цим безпосередньо пов'язано поступове удосконалення національного законодавства та приведення його у відповідність до законодавства ЄС. Законодавство України в умовах посилення ринкових процесів в житті держави та суспільства вимагає подальшого удосконалення. Питанням охорони праці на виробництві необхідно приділяти особливу увагу. Велика кількість нещасних випадків і професійних захворювань на виробництві заважає розвитку зростання економічних показників та спричиняє значні економічні втрати не тільки для кожного роботодавця, а й держави.

Основна частина. Тільки найважливіші для функціонування держави та життєдіяльності громадян суспільні відносини піддаються правовому регулюванню. Відносини з охорони праці є саме такими. Так, для нормальної життєдіяльності в умовах виробництва людині, яка проводить значну частину свого життя на роботі, потрібно створити безпечні і здорові умови, які б дали їй змогу працювати в безпечних для здоров'я умовах. Правове регулювання охорони праці базується на визнанні державою обов'язку забезпечити захист працівника, як сторони в трудових правовідносинах, з метою збереження його життя, здоров'я й високого рівня працездатності протягом тривалого часу.

Норми права, які встановлюють правила поведінки в галузі охорони праці, закріплюються у міжнародно-правових актах, Конституції України, Кодексі законів про працю України, Законі України «Про охорону праці» [1-3], інших нормативно-правових актах. При цьому велику роль грають міжнародні документи, які впливають на розвиток національного законодавства в сфері охорони праці. Так, на даний час Верховною Радою України ратифіковано велика кількість міжнародних документів в сфері охорони праці. Серед таких необхідно виділити Міжнародний пакт про економічні, соціальні і культурні права, Європейську соціальну хартію, Конвенцію про інспекцію праці у промисловості й торгівлі № 81, Конвенцію про інспекцію праці в сільському господарстві № 129, Конвенція про професійну реабілітацію та зайнятість інвалідів № 159, однак існує необхідність у ратифікації таких конвенцій, як конвенція Міжнародної Організації Праці в сфері охорони праці: Конвенції про техніку безпеки та гігієну праці на портових роботах № 152, Конвенції про без-

пеку та гігієну праці та виробниче середовище № 155, Конвенції про служби гігієни праці № 161, Конвенції про безпеку та гігієну праці у будівництві №167, Конвенції про безпеку в застосуванні хімічних речовин на виробництві № 170.

Неоднозначний вплив на національне законодавство в сфері охорони праці спричиняє існування поряд з Кодексом законів про працю України, який містить главу «Охорона праці», Закону України «Про охорону праці». На наш погляд, це породжує проблему дwoякості законодавства, а також знижує значення Кодексу законів про працю України. Таким чином, вважаємо за необхідне при розробці нового Трудового кодексу України включити в нього норми Закону України «Про охорону праці», а сам закон визнати таким, що втратив чинність.

Також, питання охорони праці регламентуються підзаконними нормативно-правовими актами, такими як Державний реєстр нормативно-правових актів з питань охорони праці, в якому зафіксовані понад дві тисячі документів. Велика кількість невпорядкованої нормативної бази є однією з причин того, що роботодавці, затикаються з проблемою додержання норм, правил та стандартів. Так, доцільно провести аналіз нормативно-правових актів та за результатами, такі що втратили свою актуальність, скасувати, провести систематизацію шляхом врахування в новому Трудовому кодексі України.

Висновки. Охорона праці як інститут трудового права представляє собою сукупність правових норм, що регулюють відносини із забезпечення здорових та безпечних умов праці, спеціальних умов праці неповнолітніх, жінок, інвалідів та осіб, які працюють на роботах зі шкідливими, важкими і небезпечними умовами. Виникла нагальна потреба у ратифікації вищезазначених конвенцій Міжнародної Організації Праці в сфері охорони праці та у проведенні інкорпорації нормативно-правових актів в сфері охорони праці. Результатом цієї роботи буде новий Трудовий кодекс України до якого увійдуть всі нормативно-правові акти в цій сфері.

Список використаних джерел

1. Конституція України.
2. Кодекс законів про працю України.
3. Закон України "Про охорону праці" від 14 жовтня 1992 року № 2694-ХІІ (ВВР 1992, N 49, ст.668) із змінами і доповненнями.
4. Жидецький В.Ц., Джигирей В.С., Мельников О.В. Основи охорони праці. – Вид. 2-е, стереотипне. – Львів: Афіша, 2000. – 348 с.
5. Державний реєстр міжгалузевих і галузевих нормативних актів про охорону праці. – К.: Основа, 1998. – 240 с.

Романенко Артем Олександрович, курсант факультету зенітно-ракетних військ, 3 курс, група 335,
Табуненко Володимир Олександрович, професор кафедри електротехнічних систем комплексів озброєння військової техніки, кандидат технічних наук, доцент
Харківський національний університет Повітряних Сил імені Івана Кожедуба, м. Харків

ЗАХИСТ НАСЕЛЕННЯ ВІД ІНФОРМАЦІЙНОЇ ВІЙНИ

***Анотація.** В даний час проводиться гібридна війна проти населення України. Складовою частиною гібридної війни є інформаційна війна, яка передбачає пропаганду і зомбування населення з боку противника. Метою інформаційної війни може бути досягнення такого впливу на умисел населення, в результаті якого можуть початися вуличні заворушення і масові протестні акції, що впливає на психічне здоров'я людей вкрай негативно, тому населення потребує захисту від неї.*

***Ключові слова:** інформаційна війна, психічне, інформаційні технології, здоров'я людей.*

Romanenko A.O., Tabunenko V.O. PROTECTION OF THE POPULATION FROM INFORMATION WARFARE

***Abstract.** A hybrid war against the population of Ukraine is currently underway. An integral part of a hybrid war is information warfare, which involves propaganda and zombies of the population by the enemy. The purpose of information warfare can be to achieve such an impact on the minds of the population, which can lead to street riots and mass protests, which affects the mental health of people very negatively, so the population needs protection from it.*

***Keywords:** information warfare, mental, information technology, human health.*

Актуальність. Постановка завдання. Інформаційна війна (в перекладі зангл. Informationwar) - англomовний термін, що описує протиборство сторін за допомогою розповсюдження спеціально підготовленої інформації і протидії аналогічного зовнішнього впливу на себе. В інформаційній війні можуть брати участь як створені владою структури, так і окремі спільноти, групи і особи. Інформаційна війна безперервна і проводиться не тільки під час збройної боротьби, а й у мирний час. Інформаційна війна - найжорсткіший вид інформаційного протиборства. Методами інформаційної війни є вкидання дезінформації або подання інформації у вигідному для себе ключі [1].

У теперішньому часі протистояння УкраїниРФ виникає необхідність в захисті національних інтересів та секретності інформаційного обміну з

державами, які є потенційними союзниками. Будь-який збій в роботі комп'ютерних систем і телевізійних комунікацій може завдати непоправної шкоди в енергетичній і фінансовій сфері. Ніхто не зможе гарантувати збереження особистих даних.

Інформаційна війна може мати різні види:

Командно-управлінській – який ставить перед собою мету позбавити контролю налагодженого зв'язку між командуванням та виконавцями.

Розвідувальної війни, що передбачає збір цінної інформації для нападу і власного захисту.

Електронної війни, метою якої є виведення з ладу всіх електронних комунікацій.

Психологічної війни у вигляді пропаганди та інформаційного зомбування населення.

Хакерської війни зі зломом і доступом до будь-яких секретних даних (голосування на виборах, електронного листування та інших) і несанкціоноване їх використання.

Економічної війни з інформаційною блокадою, обваленням валютних операцій, недовірою населення до банківської діяльності, та іншими впливами та інформаційними атаками.

Кібервійна, яка ставить перед собою мету захопити комп'ютерні дані, вистежити об'єкт, порушити роботу інфраструктури, яку належить мати інформаційні технології [2].

Інформаційне протистояння між політичними партіями, організаціями та суспільно-політичними групами в державі ставлять перед собою завдання заволодіти впливом на суспільство. А потім за допомогою суспільства проникнути і розширити своє представництво в керівних органах країни з метою впливу на свідомість населення країни за допомогою різноманітних маніпуляцій.

Тому державі необхідно протистояти інформаційній війні, організацією спеціальної інформаційної протидії у вигляді створення центру з інформаційної боротьби, своєрідного штабу підпорядкованого президенту країни. Це дасть можливість у разі виникнення загрози, мати можливість швидко узгодити дії з силовими структурами держави для коригування та вжиття заходів, що виключають небезпечні тенденції впливу іноземної держави.

Інформаційна війна суттєво впливає на психічне здоров'я людей. У світі трапляються глобальні психологічні катастрофи, абсолютно не помічені суспільством. За даними ВООЗ, у 2017 році в світі було 450 млн психічних хворих, а 800 млн. знаходяться в прикордонному стані. Тобто психічно нестійкий кожен п'ятий житель Землі, а в розвинених країнах ця частка ще більше. Ми живемо в інформаційному полі так само, як в

гравітаційному. Нові інформаційні технології стали не тільки благом, а й зробили об'єкти інформаційної війни кожного. Це нова форма нашого життя, поки ми не перейдемо на новий рівень розвитку [3]. Тому населення країни потребує захисту від інформаційної війни, яка проводиться проти нього.

Основна частина. Видатний прусський воєначальник, військовий теоретик і історик Карл Клаузевіц сказав про те, що «війна є продовження політики іншими засобами». В даний час широкого поширення набуло назву нового виду міждержавного протистояння, а по суті війни, яка отримала назву «гібридної війни». Феномен гібридної війни полягає в одночасному застосуванні традиційних та нетрадиційних, військових і невійськових засобів для досягнення стратегічних цілей. Гібридна війна передбачає паралельно проведенню військових операцій, або ще до застосування збройних сил, використання інформаційної війни, що включає дезінформацію і пропаганду.

Російський військовий ресурс дає своє визначення «гібридної війни» як «прихованого конфлікту, котрий володіє складною внутрішньою структурою, що протікає у вигляді інтегрованого військово-політичного, фінансово-економічного, інформаційного і культурно-світоглядного протистояння, що не має певного статусу» [4].

Застосування «гібридної війни» на практиці представляє серйозну загрозу для будь-якої держави, оскільки обмежувальних норм міжнародного права ще не вироблено.

В принципі «гібридна війна», як новий рівень технології ведення війни, може легко перерости в глобальний військовий конфлікт, при цьому передбачається використання традиційних способів нанесення шкоди противнику - розбійні напади у прикордонних районах з використанням обмундирування противника, терористичні акти, захоплення заручників, шантаж і диверсійно-підривні заходи на важливих об'єктах противника. У гібридну війну, яку проводить РФ на території України можуть бути включені як агресивна діяльність націоналістичних екстремістських угруповань, так і демонстрація в ЗМІ протестних настроїв російськомовного населення, де реальною стає перспектива вторгнення на територію держави. Або переростання протистояння в особливий вид конфлікту, який відрізняється від класичних форм «кольорових революцій», при цьому реалізується стратегія «керованого хаосу».

Інформаційні війни можуть бути використані для:

- політичної дестабілізації законної влади, розпалювання нетерпимості в суспільстві, вуличних заворушень і масових протестних акцій, громадянських конфліктів з використанням релігійної ворожнечі;

- розміщення провокаційних матеріалів з метою інформаційно-психологічного тиску і поглиблення конфліктної напруженості протиборчих сторін;

- поширення фальшивих джерел інформації з метою формування необхідної громадської думки і чинення тиску на керуючий державний склад, який приймає військові і економічні рішення.

Так інформаційна війна перетворюється в міждержавне протистояння в інформаційному просторі з метою нанесення критично важливої шкоди інформаційним системам, процесам або структурам. Така неоголошена ще війна служить для підриву політичної, соціальної та економічної систем, з проведенням масованої психологічної обробки населення, дестабілізації суспільства і держави в цілому. Успішна широкомасштабна інформаційна боротьба із застосуванням способів і засобів інформаційного впливу на противника може примусити протиборчу державу до прийняття важливих рішень в інтересах досягнення цілей сторони, що впливає.

Метою інформаційної війни може бути досягнення такого впливу на умови противника, в результаті якого вона самостійно, без військового примусу приймає сприятливі рішення.

Об'єктом ведення інформаційної війни можуть стати інформаційні системи противника, включаючи відповідні лінії управління військами або окремими підрозділами, центри формування громадської думки і людські фактори, використовуючи нові інформаційні технології.

Інформаційна війна передбачає комплексний вплив на систему соціального, економічного і військового управління протилежної сторони, на її військово-політичне керівництво, яке вже в мирний час призводило б до прийняття сприятливих для їх ініціатора рішень, а в ході конфлікту паралізувало би військовий і бойовий потенціал противника зі збереженням власного потенціалу.

Така війна включає в себе три елементи:

- руйнування волі противника та досягнення перемоги шляхом його відділення від потенційних союзників і внутрішнього «роздроблення», підриваючи загальну віру і спільні погляди;

- деформацію і спотворення сприйняття противником реальності на основі дезінформації та створення неправильних уявлень про ситуацію;

- руйнування фізичних ресурсів противника (придушення інфраструктури державного і військового управління).

Інформаційна війна складається із сукупності інформаційних операцій, що проводяться в інформаційному просторі в інтересах досягнення інформаційної переваги. При цьому слід відрізнити інформаційну війну від комп'ютерної злочинності. Будь-яке комп'ютерне злочин являє собою факт порушення того або іншого закону. Він може бути випадковим, а

може бути спеціально спланованим; може бути відокремленим, може бути складовою частиною великого плану атаки. Однак ведення війни ніколи не буває випадковим або відокремленим, а має на увазі узгоджену діяльність з використання інформації як зброї для ведення бойових дій [5].

Висновки. У ХХІ столітті інформаційна війна є основним засобом сучасної світової політики, домінуючий спосіб досягнення духовної, політичної та економічної влади. Суть стратегії України повинна полягати в необхідності активного і жорсткого ведення інформаційного протиборотства для захисту населення і своїх національних інтересів. Україна повинна зайняти жорстку дипломатичну й економічну позицію по відношенню до інформаційного простору Росії з витісненням з цього простору антиукраїнських проявів, які повинні бути жорстко блоковані. Крім того необхідно розробити системну державну політику щодо протистояння інформаційній війні.

Список використаних джерел

1. https://ru.wikipedia.org/wiki/%D0%98%D0%BD%D1%84%D0%BE%D1%80%D0%BC%D0%B0%D1%86%D0%B8%D0%BE%D0%BD%D0%BD%D0%B0%D1%8F_%D0%B2%D0%BE%D0%B9%D0%BD%D0%B0
2. <https://www.anti-malware.ru/threats/information-war>
3. https://nvo.ng.ru/spforces/2020-11-05/8_1116_spforces1.html
4. Бартош А. Гибридная война – переход от неудач к победе // Независимое военное обозрение. 2018. № 20. 1-7 июня. - С.1.
5. <https://psyfactor.org/psyops/makarenko-303.htm>

Савченко Дмитро Сергійович, курсант Інституту підготовки юридичних кадрів для Служби безпеки України, 2 курс, група 05-19-02,
Юшко Алла Миронівна, доцентка кафедри трудового права, кандидатка юридичних наук, доцентка
Національний юридичний університет імені Ярослава Мудрого, м. Харків

ОСОБЛИВОСТІ ПРАВОВОГО РЕГУЛЮВАННЯ НАДОМНОЇ ПРАЦІ ЗА ЗАКОНОДАВСТВОМ УКРАЇНИ

Анотація. Проаналізовано останні зміни, внесені до Кодексу законів про працю України, зокрема норми щодо запровадження надомної праці. Виявлено відмінності між надомною і дистанційною роботою. Визначено поняття надомної праці, її мета, особливості запровадження такої форми організації праці, гарантії її застосування для працівників.

Ключові слова: надомна праця, дистанційна праця.

Savchenko D.S., Yushko A.M.

PECULIARITIES OF LEGAL REGULATION OF HOMEWORK UNDER THE LEGISLATION OF UKRAINE

***Abstract.** The latest amendments to the Labor Code of Ukraine are analyzed, in particular the norms on the introduction of home-based work. Differences between home and remote work are revealed. The concept of home-based work, its purpose, features of introduction of such form of the organization of work, guarantees of its application for workers are defined.*

***Keywords:** homework, remote work.*

Актуальність. Постановка завдання. Пандемія, спричинена коронавірусною інфекційною хворобою COVID-19, вплинула на всі сфери суспільного життя. Людям довелося пристосовуватися до нової реальності, вчитися дотриманню соціальної дистанції та роботі з дому. З метою запобігання порушень гарантованого Конституцією України права на працю та зважаючи на виклики сьогодення, законодавцем запроваджено істотні зміни до нормативно-правових актів, які в науковій літературі ще не піддавалися достатньому дослідженню, але актуальність вивчення яких не можна переоцінити.

Основна частина. Законом України від 30 березня 2020 р. № 540 була внесена низка змін до Кодексу законів про працю України (далі – КЗпП України), серед яких важливою була поява нового термінологічного визначення дистанційної (надомної) роботи [1]. Однак не пройшлою року, як Законом України від 4 лютого 2021 року № 1213-ІХ знову були внесені зміни до КЗпП України [2]. Головним нововведенням у новій редакції КЗпП стало розмежування надомної та дистанційної праці, які тепер регулюються окремими статтями Кодексу – 60¹ та 60² відповідно [3].

Так, надомна праця передбачає виконання роботи працівником у своєму місці проживання або в інших приміщеннях за своїм вибором, за винагороду та з метою виробництва товарів та послуг. Поняття надомної праці, використане у національному законодавстві, повністю відповідає Конвенції Міжнародної організації праці (далі – МОП) про надомну працю № 177 [4] та Рекомендації МОП № 184 [5] 1996 року. У зв'язку з цим вважаємо, що відтепер не повинно застосовуватися Положення про умови праці надомників, затверджене постановою Держкомпраці СРСР і Секретаріату ВЦРПС від 29 вересня 1981 р. № 275/17-99, яке тимчасово діяло на території України як нормативно-правовий акт колишнього СРСР до ухвалення Україною відповідного нормативного акту.

Дистанційна робота за КЗпП України передбачає таку форму організації праці, за якої робота виконується поза робочим приміщенням в будь-якому місці на розсуд працівника з використанням інформаційно-комунікаційних технологій (ІКТ).

З аналізу положень міжнародно-правових документів та норм національного трудового законодавства можемо стверджувати, що надомну та дистанційну працю об'єднує місце виконання роботи – поза приміщенням роботодавця. А основною відмінністю між ними є те, що надомна праця являє собою, як правило, ручну фізичну працю, тоді як дистанційна робота – це інтелектуальна праця з використанням ІКТ.

Запроваджуючи надомну працю, роботодавець має чітко визначити (зафіксувати) місце роботи працівника, а також виконати покладений на нього законом обов'язок забезпечення надомника необхідними для виробництва засобами, матеріалами та інструментами. У свою чергу працівник, який бажає змінити своє робоче місце, повинен повідомити про це роботодавця не пізніше як за три робочі дні. На відміну від дистанційної форми роботи, де працівник самостійно розподіляє свій робочий час та не підпорядковується правилам внутрішнього трудового розпорядку, на надомників поширюється загальний режим роботи підприємства.

Важливою гарантією забезпечення прав надомників є закріплення у трудовому законодавстві норми, відповідно до якої надомна праця не тягне за собою жодних змін у нормуванні, оплаті праці, а також не впливає на обсяг їх трудових прав. Зазначене положення статті 60¹ КЗпП України допоможе вберегти працівників від недобросовісних роботодавців, на думку яких надомна праця не є настільки ефективною, як робота під їхнім безпосереднім «наглядом», та які зловживають своїми правами, наприклад, зменшуючи розмір оплати праці.

Окремою частиною вже згадуваної статті передбачається можливість запровадження надомної праці у разі надзвичайних ситуацій. Правовою підставою для цього є наказ власника або уповноваженого ним органу підприємства. В цьому контексті варто наголосити, що таке запровадження є можливим лише для тих осіб, які мають необхідні навички або можуть бути навчені.

Висновки. Підсумовуючи викладене, зазначимо, що інтенсивний розвиток сучасних технологій та ситуація, яка склалася сьогодні у всьому світі через пандемію, свідчать про те, що надомна і дистанційна робота є найбільш перспективними формами реалізації трудових відносин. Останні зміни, внесені до КЗпП України, регламентуючи розмежували такі форми організації праці, як дистанційна та надомна. Ці нововведення дозволили роботодавцям швидко й ефективно вживати невідкладних заходів із запровадження таких форм роботи, що спрямовані на збереження життя та здоров'я працівників. Однак окремі питання щодо регулювання дистанційної і надомної зайнятості ще потребують належної уваги як з боку законодавця, так і учасників соціального діалогу, та залишаються актуальною темою для подальшого вивчення науковцями.

Список використаних джерел

1. Про внесення змін до деяких законодавчих актів України, спрямованих на забезпечення додаткових соціальних та економічних гарантій у зв'язку з поширенням коронавірусної хвороби (COVID-19): Закон України від 30 березня 2020 р. № 540-IX. *Відомості Верховної Ради України*. 2020. № 18. Ст. 123. URL: <https://zakon.rada.gov.ua/laws/show/540-20#Text> (дата звернення 28.03.2021).
2. Про внесення змін до деяких законодавчих актів України щодо удосконалення правового регулювання дистанційної, надомної роботи та роботи із застосуванням гнучкого режиму робочого часу: Закон України від 4 лютого 2021 р. №1213-IX. *Голос України*. 2021. № 37. URL: <https://zakon.rada.gov.ua/laws/show/1213-20#n37> (дата зверн. 28.03.2021).
3. Кодекс законів про працю України, прийнятий Верховною Радою УРСР 10 грудня 1971 р. *Відомості Верховної Ради УРСР*. 1971. Додаток до № 50. Ст. 375. URL: <https://zakon.rada.gov.ua/laws/show/322-08/ed20210227#Text> (дата звернення 28.03.2021).
4. Конвенція про надомну працю № 177: міжнародний документ від 20 червня 1996 р. Міжнародна організація праці. URL: https://zakon.rada.gov.ua/laws/show/993_327#Text (дата зверн. 28.03.2021).
5. Рекомендація щодо надомної праці № 184: міжнародний документ від 20 червня 1996 р. Міжнародна організація праці. URL: https://zakon.rada.gov.ua/laws/show/993_100#Text (дата зверн. 28.03.2021).

Саулевич Анастасія Олександрівна, студентка факультету
адвокатури, 1 курс магістратури, група 18-20м-06,

Ковжого Сергій Олексійович, доцент кафедри трудового права,
кандидат хімічних наук, доцент

Національний юридичний університет імені Ярослава Мудрого, м. Харків

ПРОБЛЕМА АВАРІЙ БУДІВЕЛЬ ТА СПОРУД В УКРАЇНІ

***Анотація.** Визначено причини появи дефектів і пошкоджень будівельних конструкцій, які надалі призводять до аварій будівель. Проаналізовано статистику аварій будівель та споруд за 2020 рік. Досліджено необхідні заходи для попередження аварій будівельних конструкцій. Охарактеризовано процедуру розслідування причин аварій будівель, споруд, їх частин та конструктивних елементів. Запропоновані перспективні шляхи запобігання аваріям будівель та споруд в Україні.*

***Ключові слова:** аварія, будівельні конструкції, руйнування, споруди, обвалення, проектування, розслідування.*

Saulevich A.A., Kovzhoga S.O.
**THE PROBLEM OF ACCIDENTS OF BUILDINGS
AND STRUCTURES IN UKRAINE**

***Abstract.** There are reasons for the appearance of defects and early warning constructions, as it is necessary to produce them before an emergency. Analyzed the statistics of avariya and sporud for 2020 year. If you need to come in beforehand for emergency construction. The procedure for investigating the reasons for the accident, construction, and constructional elements is described. Prospectively promising paths for the purpose of preventing accidents from happening in Ukraine.*

***Keywords:** emergency, awesome constructions, ruining, constructing, collapsing, projecting, researching.*

Актуальність. Постановка завдання. Проблема аварій цивільних та виробничих будівель при їх будівництві та експлуатації в Україні є важливою та актуальною, враховуючи постійне зростання кількості аварій різних як по масштабу, так і за характером, які супроводжуються руйнуваннями будівель та споруд, що спричинює велику чисельність людських жертв.

Основна частина. Відповідно до ст. 2 Кодексу цивільного захисту України аварія – це небезпечна подія техногенного характеру, що спричинила ураження, травмування населення або створює на окремій території чи території суб'єкта господарювання загрозу життю або здоров'ю населення та призводить до руйнування будівель, споруд, обладнання і транспортних засобів, порушення виробничого або транспортного процесу чи спричиняє наднормативні, аварійні викиди забруднюючих речовин та інший шкідливий вплив на навколишнє природне середовище [1].

Обвалення будівлі поширена надзвичайна ситуація техногенного характеру. До даного типу надзвичайної ситуації відносять обвалення елементів будівель і споруд різного призначення, елементів транспортних магістралей, мостів, тунелів.

Л. М. Діденко виокремлює причини появи дефектів і пошкоджень будівельних конструкцій, які надалі призводять до аварій будівель:

- Відхилення від проектів при виконанні будівельно-монтажних робіт;
- порушення правил технічної експлуатації будівель та споруд;
- низька якість матеріалів і виготовлених конструкцій, які використовуються при виконанні робіт з будівництва, ремонту або реконструкції об'єктів, а також помилки на стадії проектування [3].

З метою оцінки нинішньої ситуації в Україні, проаналізуємо статистику аварій будівель та споруд за 2020 рік (Таблиця 1).

На жаль, можна констатувати, що кількість аварій будівель та споруд в Україні стабільно велика, що зумовлює необхідність здійснення усіх можливих дій для попередження та унеможливлення їх виникнення.

Таблиця 1. Статистика аварій будівель та споруд за 2020 рік.

Дата	Місце події	Обставини аварії
14 травня 2020 р.	м. Виноградів	Під час проведення демонтажних робіт стався обвал будівлі колишнього кінотеатру «Промінь». З-підзавалів витягли двох людей, одна людина загинула, інша була передана до лікувального закладу.
18 травня 2020 р.	м. Одеса	Обвалилася стіна житлового будинку, частково зруйновані перший, другий та третій поверхи п'ятиповерхівки. За результатами роботиконстатували порушення правил безпеки при роботі з підвищеною небезпекою.
22 травня 2020 р.	м. Одеса	В багатоквартирній двоповерхівці впав дерев'яний фасад, частина даху та веранда, даній споруді понад 100 років, ще 40 років тому вона була визнана аварійною.
30 червня 2020 р.	Київська обл.	Обвалилася покрівля багатоквартирного двоповерхового будинку, у якому було два під'їзди по шість квартир.
1 липня 2020 р.	м. Львів	Обвалилася стіна у двоповерховій нежитловій будівлі.
2 липня 2020 р.	Київської обл.	Обвалилася покрівля у багатоквартирному житловому будинку.
5 серпня 2020 р.	м. Полтава	На будівництві багатоповерхівки обвалилося риштування, у результаті інциденту постраждало четверо людей
22 серпня 2020 р.	м. Дніпро	Стався обвал занедбаного будинку. Під завалами опинився чоловік, якого було госпіталізовано.
28 серпня 2020 р.	м. Дрогобич	Обвалився один з під'їздів чотириповерхового будинку, під уламками загинуло 8 людей, серед них – одна дитина.
29 жовтня 2020 р.	Кіровоградська обл.	Під час проведення ремонтних робіт в приміщенні одноповерхової будівлі стався обвал плити-перекриття та частини зовнішньої стіни, внаслідок чого під плитою опинилася одна особа.

А. Розенберг у своїй науковій роботі, досліджуючи прогресивні руйнування, звертає увагу на важливість проектування головних несучих конструкцій таким чином, щоб в аварійній ситуації ймовірність ви-

никнення лавиноподібних (прогресуючих) руйнувань, незрівнянно більших, ніж початкові пошкодження конструкції, була досить малою [5].

Дану вимогу слід реалізовувати за рахунок: виключення або попередження можливості появи початкових руйнувань; зменшення можливості руйнування відповідальних елементів об'єкта; проектування об'єкта в цілому так, щоб у випадку руйнування будь-якого окремого елемента весь об'єкт або його найвідповідальніша частина зберігала працездатність певний період часу, достатній для вжиття термінових заходів (наприклад, евакуації людей при пожежі) [4].

Важливим аспектом даної теми є процедура розслідування причин аварій будівель, споруд, їх частин та конструктивних елементів. Відповідно до Положення про розслідування причин аварій (обвалень) будівель, споруд, їх частин та конструктивних елементів першочергово особи, відповідальні за роботу організацій і установ, що здійснюють будівництво, технічне переозброєння, реконструкцію, капітальний ремонт або експлуатацію об'єктів, на яких сталася аварія, зобов'язані:

- вжити усіх необхідних заходів щодо врятування потерпілих і надання їм допомоги;
- ввести в дію план ліквідації аварій, якщо такий є на підприємстві;
- вжити заходів щодо запобігання подальшому поширенню руйнувань, пожежі, викиду шкідливих речовин тощо;
- встановити границю небезпечної зони та обмежити доступ до неї людей;
- передати повідомлення про аварію [2].

Проведення розслідування причин аварій будівель, споруд, їх частин та конструктивних елементів є надзвичайно важливим. Основною метою розслідування причин аварій будівель та споруд є:

- встановлення фактів, що їх викликали, включаючи як об'єктивні обставини, так і дії (відсутність дій) посадових осіб, і оцінка цих фактів з точки зору відповідності вимогам діючої нормативно-технічної і організаційно-розпоряджувальної документації;
- розробка заходів щодо ліквідації наслідків аварії;
- розробка рекомендацій щодо попередження виникнення подібних аварій, в тому числі вдосконалення нормативних документів, стандартів та організаційно-розпоряджувальних актів.

Всі аварії будівельних об'єктів підлягають розслідуванню будівельно-технічними комісіями. Згідно встановленого характеру пошкодження будівлі, споруди та будівельної конструкції при ліквідації наслідків аварії необхідно приймати технічні рішення і реалізувати їх при наступних етапах робіт:

– вимкнення систем газо-, водо- та електропостачання, ліквідація пожеж, огороження небезпечної зони;

– локалізація зони обвалення шляхом аварійного розкріплення конструкцій, забезпечення просторової стійкості каркасу;

– встановлення складу та технологічної послідовності виконання аварійно-відновлювальних робіт, включаючи оцінку необхідності детальних обстежень конструкцій, визначення потреби в ресурсах, вироблення заходів з безпеки проведення робіт;

– розбирання завалів зруйнованих конструкцій та демонтаж пошкоджених конструкцій, стан яких визнано аварійним і підсилення яких неможливе;

– відновлення та підсилення будівельних конструкцій [2].

На жаль, уроки будівельних аварій доводять, що обвалення будівель і споруд відбуваються через сукупність грубих людських помилок при проектуванні, спорудженні та експлуатації об'єктів.

Висновки. В Україні спостерігається велика кількість аварій будівель та споруд, багато з них пов'язано з людськими жертвами. Обвалення прямо або побічно пов'язані з недотриманням вимог норм і правил будівельної практики. В більшості випадків аварії можливо було запобігти при раціональній організації проектування виконання робіт та експлуатації будівельних конструкцій. Важливим є прогнозувати ймовірність виникнення раптових і поступових відмов стосовно до конкретних умов будівництва та експлуатації будівель і споруд, встановлювати в про процесі проектування мінімальний, практично допустимий відсоток ризику; при виконанні будівельно-монтажних робіт здійснювати активний виробничий контроль якості, який би забезпечував обов'язковий збіг дійсних характеристик початкової безвідмовності будівельних конструкцій з проектними (теоретичними); здійснювати технічну експлуатацію будівель і споруд відповідно до пред'явлених до них вимог довговічності та ремонтпридатності.

Список використаних джерел

1. Кодекс цивільного захисту України: Закон України № 5403-VI від 02.10.2012. URL: <https://zakon.rada.gov.ua/laws/show/5403-17>

2. ДБН В.1.2-1-95 Положення про розслідування причин аварій (обвалень) будівель, споруд, їх частин та конструктивних елементів № 85/89 від 25.04.1995 р.

3. Диденко Л. М. Анализ причин аварий зданий и сооружений. Строительство, материаловедение, машиностроение: сб. науч. тр. Приднeпр. гос. акад. строительства и архитектуры. Днeпр, 2018. Вып.105. С. 264–268.

4. Проблеми протидії конструкцій прогресуючому обваленню будівель та споруд: монографія. В. М. Першаков, М. С. Барабаш, А. О. Белятинський, К. М. Лисницька. К. : НАУ, 2015. 456 с.

5. Розенберг А. Особливості розрахунків з врахуванням прогресуючого руйнування. Проблеми розвитку міського середовища. 2012. Вип. 8. С. 219-223.

Светлічна Світлана Юріївна, студентка Інституту підготовки кадрів для органів юстиції України, 1 курс магістратури, група 04-20м-02,

Карманний Євгеній Вадимович, доцент кафедри трудового права, кандидат технічних наук, доцент

Національний юридичний університет імені Ярослава Мудрого, м. Харків

ВПЛИВ НАДЗВИЧАЙНОЇ СИТУАЦІЇ, ПОВ'ЯЗАНОЇ З ПОШИРЕННЯМ COVID-19, НА ПРАВА ЛЮДИНИ В УКРАЇНІ

***Анотація.** Через пандемію коронавірусу перед Україною та усім світом виникла потреба у запровадженні надзвичайних режимів та обмежувальних заходів, які позначаються на реалізації прав і свобод людини. У дослідженні розглянуто теоретичні та практичні питання взаємозв'язку прав людини та карантинних обмежень в умовах надзвичайної ситуації, пов'язаної із поширенням на території України COVID-19, а також розроблені рекомендації для єдиної державної системи цивільного захисту при запровадженні обмежувальних протиепідемічних заходів.*

***Ключові слова:** пандемія, коронавірус, обмежувальні заходи, надзвичайна ситуація, карантин.*

Svetlichna S.Yu., Karmanniy Ye.V.

THE IMPACT OF EMERGENCY SITUATION, RELATED TO THE SPREAD OF COVID-19, ON HUMAN RIGHTS IN UKRAINE

***Abstract.** Due to the coronavirus pandemic, Ukraine and the whole world need to introduce emergency regimes and restrictive measures that affect the implementation of human rights and freedoms. The article explores theoretical and practical issues of human rights interrelation and quarantine restrictions in the context of the emergency situation related to the spread of COVID-19 in Ukraine; recommendations for a unified state system of civil protection in the introduction of restrictive anti-epidemic measures have been developed.*

***Keywords:** pandemic, coronavirus, restrictive measures, emergency, quarantine.*

Актуальність. Постановка завдання. Ситуація, що склалася через пандемію COVID-19, вимагає від багатьох країн світу вжити надзвичайних заходів із захисту здоров'я і благополуччя населення. Держава зобов'язана впроваджувати ефективні заходи з метою захисту людини і сус-

пільства від серйозних загроз, пов'язаних із поширенням на території України коронавірусної інфекції. Через поширення хвороби під загрозою опинилося життя і здоров'я людей, а також фундаментальні права людини, що вимагає дослідження карантинних обмежень в умовах надзвичайної ситуації на предмет відповідності принципу верховенства права та поваги прав людини.

Основна частина. У складних умовах сьогодення сукупність різноманітних зовнішніх і внутрішніх загроз гостро висвітлила проблематику забезпечення національної безпеки держави. Особливу актуальність набула проблема протидії реальним загрозам національній безпеці, що обумовлені надзвичайними ситуаціями. За таких умов особливого значення набуває виконання державою власних функцій – захисту населення, територій, навколишнього природного середовища та майна від надзвичайних ситуацій шляхом запобігання таким ситуаціям, мінімізації та ліквідації їх наслідків і надання допомоги постраждалим у мирний час та в особливий період [1].

З урахуванням обстановки, яка склалася, у зв'язку із поширенням коронавірусної хвороби перед державою постали виклики, що потребують ефективного реагування і розроблення дієвих механізмів реалізації державної політики у сфері цивільного захисту. І в першу чергу – тут постає тестування населення на COVID-19 (рис. 1). Україна запровадила карантинні обмеження 12 березня 2020 року, після першого підтвердженого випадку захворювання на COVID-19 29 лютого 2020 року.



Рис. 1. Зовнішній вигляд пробірки тест-системи на COVID-19.

Як відомо, на всій території України постановою Кабінету Міністрів України встановлений режим надзвичайної ситуації до 30 квітня 2021 року з урахуванням поширення на території України гострої респіратор-

ної хвороби COVID-19, спричиненої коронавірусом SARS-CoV-2, а також висновків Всесвітньої організації охорони здоров'я щодо визнання розповсюдження COVID-19 у країнах світу пандемією. Даний режим був запроваджений з метою ліквідації наслідків медико-біологічної надзвичайної ситуації природного характеру державного рівня, забезпечення санітарного та епідемічного благополуччя населення та відповідно до статті 14 та частини другої статті 78 Кодексу цивільного захисту України [2].

Керівником робіт з ліквідації наслідків медико-біологічної надзвичайної ситуації природного характеру державного рівня, пов'язаної з поширенням на території України гострої респіраторної хвороби COVID-19, спричиненої коронавірусом SARS-CoV-2 було призначено Міністра охорони здоров'я [3].

Уповноважений Верховної Ради України з прав людини зазначає, що коронавірусна інфекція COVID-19 поставила під загрозу реалізацію прав і свобод людини і громадянина, і зазначила, що вірус став невидимим ворогом та поставив під загрозу реалізацію прав і свобод людини і громадянина. Зокрема, в Україні неабияк загострилася проблема дотримання права на працю та захист від безробіття, домашнього насильства, свободи пересування, права на освіту, справедливий і неупереджений суд та, врешті решт, права на життя.

Вважаємо, що обмеження прав і свобод людини, встановлені у постанові Кабінету Міністрів України від 9 грудня 2020 р. № 1236, можуть встановлюватися виключно Конституцією і законами України, а не підзаконним актом, тому що згідно з п. 1 частини першої статті 92 Конституції України виключно законами України визначаються права і свободи людини і громадянина, гарантії цих прав і свобод; основні обов'язки громадянина. В Україні єдиним органом законодавчої влади є парламент – Верховна Рада України, яка згідно з пунктом 3 частини першої статті 85 Конституції України приймає закони.

Управління Верховного комісара Організації Об'єднаних Націй з прав людини зазначає, що навіть без офіційного оголошення надзвичайного стану, держави можуть вжити виняткових заходів для захисту громадської охорони здоров'я, обмежувати певні права людини. Ці обмеження повинні відповідати вимогам законності, необхідності та пропорційності і бути недискримінаційними.

Призупинення або відступ від певних громадянських і політичних прав допускається лише в умовах надзвичайної ситуації, що «загрожує життю нації». Необхідно ввести деякі гарантії, включаючи дотримання деяких основних прав які не можуть бути припинені за жодних обставин.

Обмежувальні заходи повинні відповідати наступним вимогам:

1. Законність: обмеження має бути «передбачене законом». Це

означає, що обмеження повинно міститися в національному законодавстві, яке діє на момент застосування обмеження. Закон не повинен бути свавільним або необґрунтованим і повинен бути зрозумілим і доступним для громадськості.

2. Необхідність: обмеження має бути необхідним для захисту однієї з допустимих підстав, зазначених у Міжнародному пакті про громадянські і політичні права, що включає необхідність для охорони здоров'я населення, а також повинно відповідати нагальній соціальній потребі.

3. Пропорційність. Обмеження має бути пропорційним поставленій меті; це має бути найменш обтяжуючий варіант серед тих, що може сприяти досягненню бажаного результату.

4. Недискримінація. Жодні обмеження не можуть дискримінувати всупереч положенням міжнародного права у сфері прав людини. Всі обмеження повинні тлумачитися чітко відповідно до закону. Жодне обмеження не може бути застосоване довільним чином. Органи влади мають тягар обґрунтування обмежень прав.

Заходи з регулювання дезінформації щодо COVID-19 повинні бути продумані з обережністю, оскільки вони можуть призвести до цензури непопулярних поглядів. Держави повинні сприяти незалежній перевірці фактів, освіти та медіаграмотності. Дуже важливо, щоб уряди та інтернет-компанії вирішували проблему дезінформації в першу чергу шляхом надання чіткої, достовірної, заснованої на фактах інформації [4].

З метою ефективної реалізації завдань цивільного захисту, зменшення матеріальних витрат та недопущення шкоди об'єктам, матеріальним і культурним цінностям та довкіллю в разі виникнення надзвичайної ситуації у розділі IV Кодексу цивільного захисту України «Захист населення і територій від надзвичайних ситуацій» визначені наступні заходи у сфері цивільного захисту. Зокрема: оповіщення про загрозу або виникнення надзвичайних ситуацій, що полягає у своєчасному доведенні такої інформації до органів управління цивільного захисту, сил цивільного захисту, суб'єктів господарювання та населення; інформування у сфері цивільного захисту. Інформацію з питань цивільного захисту становлять відомості про надзвичайні ситуації, що прогножуються або виникли, з визначенням їх класифікації, меж поширення і наслідків, а також про способи та методи захисту від них [5].

Вважаємо, що передусім суспільство повинно дізнаватись про достовірні новини та інформацію про COVID-19 на основі даних Всесвітньої організації охорони здоров'я через ЗМІ та єдину державну систему цивільного захисту.

Особи, які належать до маргіналізованих груп та перебувають у вразливому становищі, зазнають підвищеного ризику опинитися поза ува-

гою під час кризи, спричиненої COVID-19, тому що пандемія часто загострює існуючі прояви нерівності та вразливості. Особи, які вже стикалися з перешкодами у повному здійсненні прав на здоров'я, працю, освіту та достатній життєвий рівень ще до пандемії, зазнали сильного впливу COVID-19 [6]. Така ситуація вимагає впровадження державної соціальної допомоги малозабезпеченим та іншим вразливим групам населення.

Висновки. Наукова новизна полягає у дослідженні міжнародних стандартів щодо встановлення обмежувальних заходів під час боротьби із COVID-19 у взаємозв'язку із правами людини. На підставі проведених досліджень вважаємо необхідним запровадження законодавчого регулювання щодо визначення прав і свободи людини і громадянина, гарантій цих прав і свобод та основних обов'язків на період дії карантину.

Рекомендуємо для діяльності єдиної державної системи цивільного захисту створити достатні фінансові можливості для пом'якшення впливу COVID-19 і збільшення інвестицій у галузі охорони здоров'я і соціального захисту. Керівництву єдиною державною системою цивільного захисту при запровадженні обмежувальних протиепідемічних заходів необхідно здійснювати їх моніторинг на предмет відповідності зазначеним критеріям з дотриманням поваги прав людини, а також протидіяти дезінформації шляхом надання достовірних новин та даних про COVID-19, навчання населення як повідомити про факти публікації неправдивої інформації про COVID-19.

Список використаних джерел

1. Уніфікація науково-методичного забезпечення питань цивільного захисту здобувачів вищої освіти юридичних спеціальностей закладів вищої освіти України: монографія. За заг. ред. доктора наук, професора Ю.Д. Древаль, відповідальний за випуск – к.в.н. доцент О.Д. Малько. Харків: НУЦЗ України. 2019. 246 с.

2. Про встановлення карантину та запровадження обмежувальних протиепідемічних заходів з метою запобігання поширенню на території України гострої респіраторної хвороби COVID-19, спричиненої коронавірусом SARS-CoV-2: постанова Кабінету Міністрів України від 9 грудня 2020 р. № 1236: станом на 24.02.2021 URL: <https://zakon.rada.gov.ua/laws/show/1236-2020-п#Text> (дата звернення: 26.02.2021).

3. Про переведення єдиної державної системи цивільного захисту у режим надзвичайної ситуації: розпорядження Кабінету Міністрів України від 25 березня 2020 р. № 338-р: станом на 24.02.2021 URL: <https://zakon.rada.gov.ua/laws/show/338-2020-р#Text> (дата звернення: 26.02.2021).

4. United Nations, The office of the United Nations High Commissioner for Refugees. Emergency measures and COVID-19: guidance. URL: https://www.ohchr.org/Documents/Events/EmergencyMeasures_COVID19.pdf (date of application: 27.02.2021).

5. Цивільний захист і охорона праці в галузі: навч. посіб. С.О. Ковжога, С.А. Тузіков, Є.В. Карманний, А.П. Зенін. Харків : Право, 2018. 192 с.

6. Управління Верховного Комісара Організації Об'єднаних Націй з прав людини. Доповідь щодо ситуації з правами людини в Україні, 19 лютого – 31 липня 2020 р. URL: https://reliefweb.int/sites/reliefweb.int/files/resources/30thReportUkraine_UA.pdf. (дата звернення: 28.02.2021).

Свічкарьова Ярослава Віталіївна, доцент кафедри трудового права,
кандидат юридичних наук, доцент
Національний юридичний університет імені Ярослава Мудрого, м. Харків

ЩОДО «БАЗОВИХ ДНІВ ТА ГОДИН» В ЗАКОНОПРОЕКТІ № 5161

***Анотація.** Проаналізована категорія «базові дні та години» як одна із умов трудового договору з нефіксованим робочим часом, запропонованого в проекті Закону України «Про внесення змін до деяких законодавчих актів України щодо врегулювання деяких нестандартних форм зайнятості» № 5161 від 25.02.2021 р. Звернено увагу на проблемні моменти встановлення та зміни такої умови.*

***Ключові слова:** базові дні, базові години, трудовий договір з нефіксованим робочим часом, зміна умов договору.*

Svichkarova Ya.V.

ON "BASIC DAYS AND HOURS" IN THE BILL № 5161

***Abstract.** The category "base days and hours" is analyzed as one of the conditions of the employment contract with fixed working hours, proposed in the draft Law of Ukraine "On Amendments to Certain Legislative Acts of Ukraine on the Regulation of Certain Non-Standard Forms of Employment" № 5161 of 25.02.2021. Attention is paid to the problematic moments of establishing and changing such a condition.*

***Keywords:** base days, base hours, employment contract with fixed working hours, change of contract terms.*

Актуальність. Постановка завдання. Наприкінці лютого 2021 року у Верховній Раді України було зареєстровано проект Закону «Про внесення змін до деяких законодавчих актів України щодо врегулювання деяких нестандартних форм зайнятості» (далі - проект № 5161) [1]. Вказаним законопроектом запропоновано впровадити в чинне трудове зако-

нодавство особливий вид трудового договору – трудовий договір з нефіксованим робочим часом (далі - ТДНРЧ). Слід зазначити, що перша спроба запровадження ТДНРЧ була зроблена в проекті «Закону про працю» № 2708 від 28.12.2019 року, який піддався жорсткій критиці та з часом був відхилений. Майже через рік Міністерство розвитку економіки, торгівлі та сільського господарства України підготувало проект Закону України «Про внесення змін до Кодексу законів про працю України щодо врегулювання деяких нестандартних форм зайнятості» (далі - проект № 2) [2], в якому було зроблено другу спробу запровадження такого договору. Однак Спільний представницький орган репрезентативних всеукраїнських об'єднань профспілок (далі- СПО) висловив ряд зауважень до проекту №2, і нарешті з'явилася третя спроба - проект №5161, який був «...погоджений із зауваженнями, які враховано, Спільним представницьким органом репрезентативних всеукраїнських об'єднань профспілок на національному рівні та Спільним представницьким органом сторони роботодавців на національному рівні» [3].

Основна частина. Отже, із найбільш важливих зауважень СПО були наступні: по-перше, як зазначається у «Інформаційних матеріалах щодо врахування позиції соціальних партнерів», «...трудові договори із нефіксованим робочим часом, коли час виконання трудових функцій заздалегідь не встановлено, а встановлюється в односторонньому порядку роботодавцем, порушують інтереси працівника, оскільки працівник не може планувати свій час і доходи, стає повністю залежним від роботодавця. У зв'язку з цим такі працівники потребують більших соціальних гарантій, ніж ті, які працюють у звичайному режимі» [4]. По-друге, невраховані вимоги Директиви (ЄС) 2019/1152 Європейського Парламенту і Ради від 20 червня 2019 року про прозорі та передбачувані умови праці в Європейському Союзі [5].

Слід зазначити, що вказана Директива була прийнята з метою забезпечення розвитку нових форм зайнятості, надання працівникам нових мінімальних прав, для заохочення і гарантування належного рівня прозорості, безпеки та передбачуваності щодо їхніх трудових відносин і умов праці, з підтриманням обґрунтованої адаптованості ринку праці та гнучкості нетипових форм зайнятості. Деякі положення Директиви присвячені регулюванню договорів про роботу на вимогу, а саме, **відповідно до підпункту m) пункту 2 статті 4** - Держави-члени забезпечують, щоб роботодавці були зобов'язані інформувати працівників про основні аспекти трудових відносин. Інформація, згадана у пункті 1, включає, як мінімум, такі відомості: якщо режим роботи повністю або переважно непередбачуваний, роботодавець інформує працівника про таке: (i) принцип, згідно з яким графік роботи є змінним, кількість гарантованих

оплачуваних годин і винагорода за роботу, виконану на додаток до цих гарантованих годин; (ii) базові години та дні, у які від працівника можуть вимагати працювати; (iii) мінімальний термін повідомлення, на який працівник має право до початку виконання роботи, та, де доречно, дата скасування, згадана у статті 10.

Відповідно до пунктів 1,2 статті 10 Директиви: 1. Держави-члени забезпечують, що, якщо режим роботи працівника повністю або переважно непередбачуваний, роботодавець не може вимагати від працівника працювати, крім таких випадків: (a) робота виконується у заздальгідь визначені базові години та дні, згадані у пп. (m) (ii) статті 4 (2); (b) роботодавець повідомив працівника про покладене на нього завдання у погоджений термін повідомлення, встановлений згідно з національним законодавством, колективними угодами або практикою, зазначеними у пп. (m) (iii) статті 4 (2). 2. Якщо одна або обидві вимоги, викладені у пункті 1, не виконані, працівник має право відмовитися від виконання роботи без несприятливих наслідків».

Отже, відповідно ст. 21-1 проекту № 5161 - трудовий договір з нефіксованим робочим часом – це особливий вид трудового договору, умовами якого заздальгідь не встановлено конкретний час виконання роботи, обов'язок працівника виконувати яку виникає виключно у разі надання власником або уповноваженим ним органом передбаченої цим трудовим договором роботи без гарантування того, що така робота буде надаватися постійно. Частина 6 вказаної статті містить положення про те, що ТДНРЧ повинен містити, зокрема, інформацію про: спосіб та мінімальний строк повідомлення працівника про початок виконання роботи; спосіб та максимальний строк повідомлення від працівника про готовність приступити до роботи або відмовитися від її виконання у випадках, передбачених частиною сьомою цієї статті; **інтервали, в які від працівника можуть вимагати працювати (базові години та дні).**

Поняття «Базові години та дні» - з'явилося у законопроекті № 5161 після зауважень, висловлених СПО відносно невключення до попереднього проекту вимог Директиви (ЄС) 2019/1152 Європейського Парламенту і Ради від 20 червня 2019 року про прозорі та передбачувані умови праці в Європейському Союзі.

Отже, базові дні та години є інтервалами часу, в які роботодавець може вимагати від працівника виконання роботи. З базовими годинами та днями законодавець пов'язує деякі юридичні наслідки. Так, відповідно ч. 8 ст. 21-1 -працівник має право відмовитися від виконання роботи, якщо роботодавець вимагає виконання роботи поза межами базових днів та годин; ч. 9 ст. 21-1 містить положення про те, що відмова працівника від виконання роботи у базові дні та години є підставою для притягнен-

ня його до дисциплінарної відповідальності, крім випадків відмови у зв'язку з тимчасовою непрацездатністю чи виконанням державних або громадських обов'язків, а також повідомленням власником або уповноваженим ним органом працівнику про наявність роботи із порушенням мінімальних строків, визначених трудовим договором з нефіксованим робочим часом; у ч. 14 ст. 21-1 мова йдеться про те, що «...у разі згоди працівника на залучення до роботи поза межами базових днів або годин його робота оплачується у розмірі, не меншому ніж передбачено умовами трудового договору, а й у разі перевищення нормальної тривалості робочого часу – в порядку, передбаченому ст. 106 КЗпП».

Як уже зазначалося, базові години та дні є проміжками часу, коли від працівника можуть вимагати працювати. Однак, із формулювання ч. 5 ст. 21-1 постає низка питань, а саме, яким чином встановлюються ці дні та години- шляхом індивідуально-договірному чи колективно-договірному регулювання? Якщо у ч. 2 зазначеної статті чітко встановлено положення про те, що «власник або уповноважений ним орган самостійно визначає необхідність та час залучення працівника до роботи...», то ч. 5 визначає, що ТДНРЧ «...повинен містити інформацію про базові години та дні».

Крім того, виникає питання щодо порядку зміни базових годин та днів (в односторонньому – за ініціативою роботодавця чи за угодою сторін). Так, відповідно ч. 3 ст. 32 КЗпП України у зв'язку із змінами в організації виробництва і праці допускається зміна істотних умов праці при продовженні роботи за тією ж спеціальністю, кваліфікацією чи посадою. З цього приводу слушною є думка Л. Вакарюк, яка вважає що ... «...з огляду на ст. 32 КЗпП України, у зв'язку зі змінами в організації виробництва і праці допускається зміна істотних умов праці у разі продовження роботи за тією ж спеціальністю, кваліфікацією та посадою. До істотних умов праці віднесено встановлення або скасування неповного робочого часу». Вказаний науковець не поділяє думки А.Ставцевої про те, що «...особа, яка прийнята на роботу з неповним робочим часом, не може бути переведена без її згоди на звичайні умови праці і навпаки», адже можливість такого змінення істотних умов праці передбачена законом, а саме частиною 3 статті 32 КЗпП України. Тому, істотна умова праці, встановлена угодою сторін, не може бути зміненою в односторонньому порядку власником або уповноваженим ним органом [6, с. 93].

Висновки. На нашу думку, вказані питання повинні бути чітко врегульовані на законодавчому рівні з врахуванням оптимального балансу між економічною доцільністю, ефективністю та інтересами працівників та роботодавців.

Список використаних джерел

1. Про внесення змін до деяких законодавчих актів України щодо врегулювання деяких нестандартних форм зайнятості: Проект Закону України №5161 від 25.02.2021 р. URL: https://w1.c1.rada.gov.ua/pls/zweb2/webproc4_1?pf3511=71242 (дата звернення: 14.03.2021).
2. Про внесення змін до Кодексу законів про працю України щодо врегулювання деяких нестандартних форм зайнятості: Проект Закону України URL: <http://spo.fpsu.org.ua/images/2020/2749.pdf> (дата звернення: 14.03.2021).
3. Про внесення змін до деяких законодавчих актів України щодо врегулювання деяких нестандартних форм зайнятості: Пояснювальна записка до Проекту Закону України №5161 від 25.02.2021 р. URL: https://w1.c1.rada.gov.ua/pls/zweb2/webproc4_1?pf3511=71242 (дата звернення: 14.03.2021).
4. Інформаційні матеріали щодо врахування позиції соціальних партнерів до проекту Закону України «Про внесення змін до деяких законодавчих актів України щодо врегулювання деяких нестандартних форм зайнятості»: Додаток №1. URL: https://w1.c1.rada.gov.ua/pls/zweb2/webproc4_1?pf3511=71242. (дата звернення: 14.03.2021).
5. Директива (ЄС) 1152/2019 Європейського Парламенту і Ради від 20.06.2019 р. URL: https://www.ilo.org/genericdocument/wcms_748901 (дата звернення: 14.03.2021).
6. Вакарюк Л. Щодо режиму робочого часу на підприємствах, в установах, організаціях. Підприємництво, господарство і право. 2017. №10. С.91-94.

Середюк Микола Олегович, студент факультету адвокатури,
3 курс, група 18-18-02,

Кравцов Данило Маркович, доцент кафедри трудового права,
кандидат юридичних наук, доцент

Національний юридичний університет імені Ярослава Мудрого, м. Харків

ПЕРСПЕКТИВИ ЗАПРОВАДЖЕННЯ В УКРАЇНІ МІЖНАРОДНИХ СТАНДАРТІВ ПРАЦІ

Анотація. Проаналізовано проблеми міжнародних стандартів праці та перспективи їх запровадження в Україні. Визначено найважливіші шляхи інтеграції трудового законодавства нашої держави до міжнародних норм та стандартів праці. Показано найістотніші проблеми безпеки виробництва, ефективності праці та її організації. Запропоновано найефективніші шляхи вирішення поставлених пи-

тань та приведення національного законодавства у відповідність до міжнародних стандартів.

Ключові слова: міжнародні стандарти праці, організація праці, безпека виробництва, інтерація, міжнародна організація праці, право на працю, трудове законодавство.

Seredyuk M.O., Kravtsov D.M.

PROSPECTS FOR INTRODUCTION OF INTERNATIONAL LABOR STANDARDS IN UKRAINE

Abstract. *The problems of international labor standards and prospects of their introduction in Ukraine are analyzed. The most important ways of integration of the labor legislation of our state to the international norms and standards of work are defined. The most significant problems of production safety, labor efficiency and its organization are shown. The most effective ways to resolve the issues and bring national legislation in line with international standards are proposed.*

Keywords: *international labor standards, labor organization, production safety, interaction, international labor organization, right to work, labor legislation.*

Актуальність. Постановка завдання. З розвитком сучасного суспільства питання організації праці стає все більш важливим на міжнародному рівні. На сьогоднішній день воно є предметом наукової та об'єктом практичної діяльності підприємств, організацій, установ, оскільки раціонально та ефективно організований процес праці є вагомим чинником зростання продуктивності праці, зниження затрат виробництва. А це, в свою чергу, сприяє конкурентоспроможності суб'єктів ринкової економіки. Забезпечувати це покликані стандарти організації праці, оскільки їх основним завданням є оптимальне поєднання умов праці та засобів виробництва в трудовому процесі для створення максимальної ефективності функціонування робочих місць та виробничих структур.

Основна частина. В Україні право на працю визнається одним із найважливіших прав людини і ключовим елементом громадянського суспільства, саме тому воно повинно мати свої власні ідеальні міжнародні стандарти організації праці, тому що без них неможливе функціонування і самого права на працю та всього, що з ним пов'язано. В цей час ключовим питанням постіндустріальних суспільств все більше стає соціальна відповідальність учасників економічної діяльності. Тому інтеграція соціального вимірювання в економічну сферу за допомогою даних стандартів розглядається як магістральний напрям. Економічне зростання сприяє соціальній згуртованості. Проте економічний розвиток повинен розглядатися перш за все як засіб досягнення «розвитку людини».

У найближчому майбутньому Україну чекає інтеграція з політичними та економічними євроатлантичними структурами. Підвищення рівня організації праці та промислової безпеки, запобігання аваріям і нещас-

ним випадкам на виробництві, посилення профілактики виробничого травматизму та професійної захворюваності відповідно до міжнародних стандартів є першочерговим завданням. Все це вимагає подальшого адаптування нормативно-правових актів до і міжнародного законодавства, а також використання світового науково-практичного досвіду й поглиблення міжнародного співробітництва у сфері організації праці та приведення її до певних стандартів [3].

Міжнародна організація праці відповідає за розробку міжнародних стандартів організації праці та нагляд за їх дотриманням. Це єдина тристороння установа у системі Організації Об'єднаних Націй, яка об'єднує представників влади, роботодавців та робітників задля спільного визначення політики та програм із забезпечення достойною роботою усіх без винятку громадян.

Першочерговими завданнями діяльності цієї організації є підтримка демократії і соціального діалогу, боротьба з бідністю та безробіттям, заборона праці дітей. Як всесвітня організація, вона відповідає за розроблення міжнародних стандартів у сфері організації праці і здійснює нагляд за їх дотриманням.

У співпраці із країнами – членами організації вона прагне забезпечити дотримання стандартів у сфері організації праці на законодавчому рівні та на практиці.

Вона також приймає міжнародно-правові акти в сфері праці у таких напрямках: право на працю, заборона примусової праці, право на колективні переговори, право на страйк, зайнятість і працевлаштування, умови праці, охорона праці, соціальна співпраця працівників і роботодавців, мирні засоби вирішення трудових конфліктів, право працівників на створення професійних організацій тощо [4].

Міжнародна організація праці спільно з іншими агенціями ООН здійснює в Україні важливі проекти, які пов'язані з розробкою моделі соціального бюджету, ринком праці та професійним навчанням безробітних, розвитком малого та середнього бізнесу [5].

У 2013 р. підписано Меморандум про співробітництво між Офісом Уповноваженого Верховної Ради України з прав людини та Міжнародною організацією праці. Як наслідок, діяльність у галузі організації праці повинна здійснюватися на основі певних загальних і приватних стандартів. Сфера дії загальних стандартів не обмежується лише проблемами організації праці, вони універсальні і їм необхідно слідувати при проведенні наукових досліджень та в практичній діяльності, зокрема щодо вдосконалення організації праці.

Основні трудові права людини у Міжнародному пакті про економічні, соціальні і культурні права закріплюють такі самі положення, як і

положення Пакту про громадянські і політичні права, що передбачають тверді стандарти організації та здійснення праці щодо їх імплементації до національного законодавства держав, які ратифікували ці міжнародно-правові документи. Серед таких стандартів можна виділити: право на працю та елементи, які є його складовими (ст. 6); визнання права кожного на справедливі і сприятливі умови праці (ст. 7), а саме: справедливу зарплату і рівну винагороду за працю рівної цінності без будьякої дискримінації; безпечні умови праці та її гігієну; однакову можливість просування по роботі виключно на підставі трудового стажу і кваліфікації; відпочинок, дозвілля і розумне обмеження робочого часу та оплачувану періодичну відпустку так само, як і винагороду за святкові дні; створення для захисту своїх економічних та соціальних інтересів професійних спілок, безперешкодний вступ та участь у них, право у визначених законом межах на страйк (ст. 8); право на соціальне забезпечення (ст. 9); охорона материнства шляхом надання пільг працюючим матерям та здійснення особливих заходів щодо охорони праці дітей та підлітків (ст. 10) [6].

Пакт про громадянські і політичні права у вигляді певного стандарту організації праці передбачив заборону примусової чи обов'язкової праці та свободу асоціації, що включає право створювати профспілки і вступати до них для захисту своїх інтересів [8].

Процес адаптації трудового законодавства України в сфері праці до міжнародних стандартів організації праці можна розглянути як діяльність компетентних державних органів щодо дослідження нормативної бази в зазначеній сфері, порівняльна оцінка національного трудового законодавства на відповідність міжнародним стандартам організації та регулювання зазначених відносин, формування висновків і пропозицій щодо зміни чинного законодавства, а також впровадження постійного моніторингу в політиці міжнародних організацій із стандартів організації праці.

Висновки. Активізація роботи з узгодження вимог, законів та нормативно-правових актів відповідно до міжнародних стандартів потребує найбільшої уваги. В Україні закріплення сучасного національного законодавства щодо організації праці та промислової безпеки, приведення його у відповідність з міжнародними стандартами є визначальним кроком, але цього недостатньо для ефективної роботи системи стандартів організації праці на загальнонаціональному рівні. На нашу думку найважливішим є досягнення фактичного застосування даних стандартів на рівні окремих підприємств. Забезпечення послідовного та ефективного розвитку організації праці на державному рівні та реальне впровадження цього на рівні кожного окремого підприємства та галузі промисловості завдяки створенню безпечних й нешкідливих умов праці для працівників дасть можливість запобігти професійним захворюванням, травмуванням,

продовжити період активної працездатності працівників та підвищити ефективність і результативність праці. Для забезпечення впровадження міжнародних стандартів організації праці, а також поліпшення дієвості цих стандартів особливо важливою є гармонійна, скоординована й ефективна співпраця структур, задіяних у системі організації праці, інтерактивна взаємодія з роботодавцями та працівниками.

Список використаних джерел

1. Підписано Меморандум про співробітництво між Офісом Уповноваженого Верховної Ради України з прав людини та Міжнародною організацією праці [Електронний ресурс] / Уповноважений Верховної Ради України з прав людини. – 2013. – 20 лютого. – Режим доступу: <http://www1.ombudsman.gov.ua/index.php>
2. Безп'ята В.Ф. Використання міжнародно-правових актів при захисті права на працю / В.Ф. Безп'ята // Форум права. – 2011. – № 2. – С. 45–52.
3. Гаращенко Л.П. Кодифікація трудового законодавства України: цілі та принципи / Л.П. Гаращенко // Юрид. наука. – 2011. – №1 (1). – С. 119–123
4. Міжнародно-правове регулювання праці [Електронний ресурс] // Юридичні послуги online. Трудове право. – Режим доступу: http://yurist-online.com/ukr/uslugi/yuristam/literatura/trud_pravo/031.php.
5. The socio-economic impact of HIV/AIDS in Ukraine [Електронний ресурс] // The International Labour Organization. – Режим доступу: http://www.ilo.org/aids/Publications/WCMS_116312/lang--en/index.htm
6. Міжнародний пакт про економічні, соціальні і культурні права [Електронний ресурс] : Міжнародний документ від 16.12.1966. – Режим доступу: http://zakon5.rada.gov.ua/laws/show/995_042.
7. Мельник К. В. До питання адаптації трудового законодавства до міжнародних норм / К. В. Мельник // Форум права. – 2011. – №1. – С. 645–651.
8. Міжнародний пакт про громадянські і політичні права [Електронний ресурс] : Міжнародний документ від 16.12.1966. – Режим доступу: http://zakon0.rada.gov.ua/laws/show/995_043.

Серікова Карина Сергіївна, студентка навчально-наукового Інституту економіки і менеджменту, 1 курс магістратури, група М МГКТС 2020-1,

Серіков Яків Олександрович, доцент кафедри охорони праці та безпеки життєдіяльності, кандидат технічних наук, доцент
Харківський національний університет міського господарства імені О. М. Бекетова, м. Харків

ПРОЕКТ СИСТЕМИ МЕНЕДЖМЕНТУ САНІТАРНО-ГІГІЄНИЧНОГО СТАНУ НА ПІДПРИЄМСТВАХ ГОТЕЛЬНОГО БІЗНЕСУ

Анотація. Розглянуті завдання з підвищення якості надання послуг, конкурентоздатності підприємств готельного бізнесу України. Визначено, як одне з головних, завдання забезпечення належного рівня санітарно-гігієнічного стану на підприємствах цієї галузі. Описана комплексна структура менеджменту санітарно-гігієнічного стану готельно-ресторанного підприємства, що забезпечує безпеку життєдіяльності проживаючих в готелях.

Ключові слова: готельно-ресторанний бізнес, безпека життєдіяльності людини, санітарія, гігієна, менеджмент, конкурентоздатність, економічна ефективність.

Serikova K.S., Serikov J.A.

THE PROJECT OF THE SYSTEM FOR THE MANAGEMENT OF THE SANITARY-HYGIENIC CAMP AT THE ENTERPRISES OF THE HOTEL BUSINESS

Annotation. The tasks of improving the quality of service provision, the competitiveness of enterprises in the hotel business in Ukraine are considered. Defined, as one of the main, the task of ensuring an appropriate level of sanitary and hygienic condition at the enterprises of this industry. A complex structure of management of the sanitary and hygienic state of a hotel and restaurant enterprise is proposed, which will ensure the safety of life of those living in hotels.

Keywords: hotel and restaurant business, human life safety, sanitation, hygiene, management, competitiveness, economic efficiency.

Актуальність. Постановка завдання. Розвиток готельного господарства України характеризується адаптацією підприємств цієї галузі до ринкового середовища, комплексним вирішенням актуальних проблем і завдань з метою підвищення ефективності та конкурентоспроможності ринку готельних послуг, що наближається до світових стандартів. Однак, незважаючи на те, що в нашій країні сфера послуг набуває все більшого розвитку, функціонування готельного господарства ускладнюється рядом проблем і завдань. До їх переліку відноситься й забезпечення належно-госанітарно-гігієнічного стану як підприємств готельного господарства, так і всього готельного комплексу з надання послуг. Очевидно, що санітарно-гігієнічний стан, як складова системи «людина – готельно-ресторанна, туристична індустрія» безпосередньо впливає як на фізіологічний, так і психологічний стан людини, яка користується послугами цієї сфери [1, 2].

Актуальність вирішення поставленого завдання підтверджується достатньо обширною інформацією, що надається засобами масової інфор-

мації, відносно найбільш вагомих наслідків відсутності менеджменту розглядуваної структури в комплексі готельного господарства – отруєння людей [3].

Основна частина. Невід’ємною умовою успішного функціонування туристичних підприємств і закладів готельного й ресторанного господарства є неухильне дотримання встановлених на рівні нормативно-правових актів санітарно-гігієнічних норм і правил (санітарно гігієнічного стану)[4-7]. Вирішення завдання належного функціонування цієї складової на підприємствах розглядуваної галузі є достатньо складним, так як включає ряд завдань, що визначає її комплексність. До основних завдань з усього їх переліку, відносяться наступні:- планування та утримання в належному стані будинків, споруд, номерного фонду тощо;- дотримання технологічних режимів у процесах приготування їжі, які розроблені з урахуванням цих норм, якості та безпеки харчових продуктів; - забезпечення санітарної культури проживання й обслуговування; - забезпечення правил особистої гігієни співробітників; -забезпечення раціональних умов праці персоналу тощо.

Значний перелік поставлених завдань, а також той факт, що нормативно-правові акти з гігієни, виробничої санітарії переглядаються досить часто, запозичується зарубіжний досвід з цих питань, вимагає системного підходу до їх належного виконання. Такий підхід можливо реалізувати впровадженням системи менеджменту в цій сфері діяльності готельного бізнесу. При цьому, на додаток до підвищення безпеки та якості готельно-ресторанних послуг, привабливості пропонованих туристичних продуктів, підприємство буде отримувати й економічний ефект за рахунок підвищення його конкурентоздатності.

Згідно з законодавством України, адміністрація готелю повинна організовувати й контролювати виконання вимог законодавства з санітарії й гігієни, охорони праці, а також відповідних нормативно-правових актів, постанов і розпоряджень. З цією метою готелі повинна бути створена, залежно від кількості персоналу, служба охорони праці, на яку й покладена реалізація робіт з забезпечення виконання встановлених санітарно-гігієнічних норм, а також правил безпеки праці персоналу, електробезпеки, пожежної безпеки. До переліку основних поточних робіт служби охорони праці, персоналу готельно-ресторанного закладу, які підлягають контролю з позицій санітарії й гігієни, відносяться наступні:

- комплекс робіт з прибирання житлових номерів;
- роботи з прибирання внутрішніх приміщень і місць загального користування;

- роботи з прибирання санвузлів індивідуального й загального користування;
- проведення профілактичних санітарно-гігієнічних та санітарно-протиепідемічних заходів;
- контроль за якістю харчових продуктів при їх виробництві, транспортуванні, зберіганні і реалізації;
- забезпечення безпеки для здоров'я персоналу при виконанні робіт і послуг, що надаються в готелі;
- забезпечення контролю за безпекою електротехнічного обладнання загального та виробничо-технічного призначення;
- контроль за своєчасним оновленням нормативно-правових актів з гігієни, виробничої санітарії, безпеки та електробезпеки, і своєчасністю їх впровадження;
- контроль за своєчасністю і якістю проведення регламентованих медичних оглядів персоналу визначених категорій;
- контроль за навчанням та підвищенням кваліфікації персоналу з питань гігієни, виробничої санітарії безпеки праці та електробезпеки тощо.

Очевидно, що з метою забезпечення якісного виконання такого обсягу робіт, контролю за виконанням нормативів санітарно-гігієнічного стану та інших нормативно-правових актів з охорони праці, викликає необхідність запровадження системи управління - менеджменту.

Реалізація такого напрямку можлива на основі комп'ютеризації процесу, який у даному разі підрозуміває створення, як інструментарію, відповідного програмного забезпечення. Такий інструментарій повинен включати такі основні елементи:

- базу даних - перелік законодавчих і нормативно-правових актів з гігієни, виробничої санітарії, безпеки праці та електробезпеки, що необхідні для провадження діяльності конкретного готельно-ресторанного об'єкту;
- базу даних - перелік об'єктів, технологічних процесів, які підлягають контролю їх стану з позицій санітарії та гігієни;
- результати поточного контролю санітарно-гігієнічного стану на контрольованих об'єктах;
- результати й стан медичних оглядів персоналу визначених категорій;
- перелік необхідних управлінських дій.

Узагальнений алгоритм програмного забезпечення для впровадження системи менеджменту санітарно-гігієнічного стану, безпеки та електробезпеки уготельно-ресторанному закладі представлений рисунком 1.

Проектування та створення програмного забезпечення не потребує значних затрат і буде ефективним засобом не тільки забезпечення належного рівня санітарно-гігієнічних вимог, стану безпеки, електробезпеки, а дасть змогу одержати визначений економічний ефект.



Рис. 1 Узагальнений алгоритм програмного забезпечення для впровадження системи менеджменту санітарно-гігієнічного стану, безпеки та електробезпеки у готельно-ресторанному закладі.

Висновки. На даний період часу готельно-ресторанний бізнес є одним з перспективних і таким напрямком економічної діяльності, що успішно розвивається як в зарубіжних країнах, так і в Україні. Це визначено тим, що, наприклад, в економіці таких високорозвинених країн як Італія, Іспанія, Швейцарія, Франція, Австрія, Бельгія готельно-ресторанний бізнес займає одне з провідних місць. Відносно становлення і розвитку цього напрямку бізнесу в Україні його особливістю є імплементація стандартів сервісу, що запроваджуються і запроваджені в країнах Європейського союзу. Для реалізації готельного потенціалу України, досягнення бажаних конкурентоздатності й економічного результату як окремим закладом, так і готельною індустрією в цілому, необхідно, на ряду з іншими заходами, підвищувати рівень санітарії й гігієни. Реальним напрямком вирішення такої задачі є впровадження системи менеджменту цього напрямку господарської діяльності.

Список використаних джерел

1. Серіков Я.О., Коженевські Л. Ф. Безпека життєдіяльності – секьюрیتологія. Проблеми, завдання, шляхи вирішення. Монографія. Харків: ХНУМГ, 2012. Ч. 1 – 170 с., Ч. 2 – 332 с.

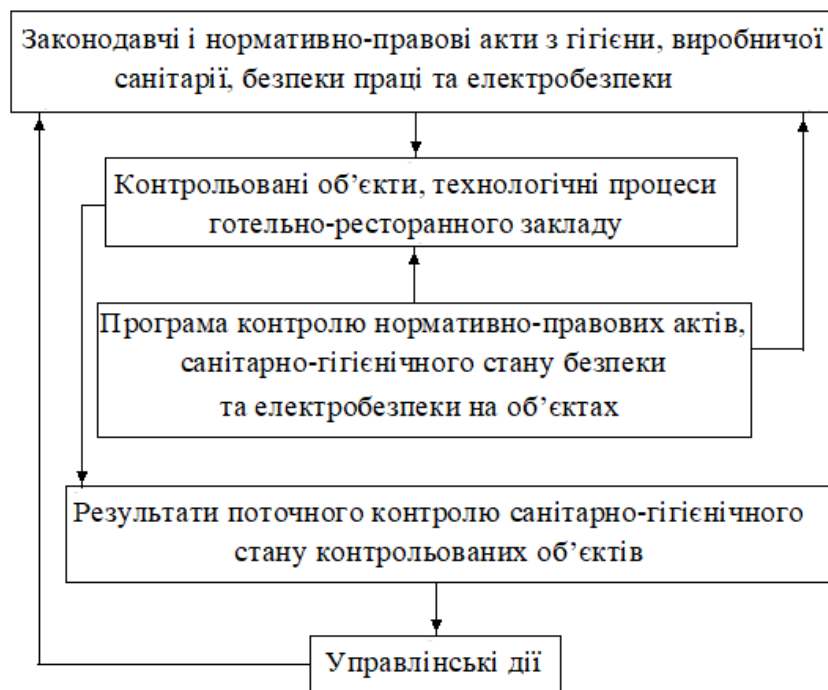
2. Korzeniowski L. F. Serikov Y. A. Europejski wymiarsecuritologii. Monograf. Kraków: EAS, 2011. - 244 s.
3. https://www.google.com/search?client=firefox-b-d&sxsrf=ALeKk02ZL3bz_ltpzR9T4M-X5tlScWYX7Q%3A161363181696
4. Санитарные правила для предприятий общественного питания / Сост. Ф. Федорченко. Харьков : Фактор. 2004. 160 с.
5. ДБН В.2.2-20:2008. Будинки і споруди. Готелі. Київ: МінрегіонбудУкраїни, 2006. 181 с.
6. ДБН В.2.2-25:2009. Будинки і споруди. Підприємства харчування (заклади ресторанного господарства). Київ: Мінрегіонбуд України, 2010. 85 с.
7. ДСТУ 4268:2003 Послуги туристичні. Засоби розміщення. Загальні вимоги. Вид. офіц. Київ: Держспоживстандарт України, 2006. 14 с.

Сіроштан Альона Олегівна, курсант факультету № 3,
2 курс, група ФЗ-207,

Власенко Ігор Володимирович, доцент кафедри Тактичної та спеціальної фізичної підготовки, кандидат технічних наук, доцент
Харківський національний університет внутрішніх справ, м. Харків

ГОТОВНІСТЬ ПОЛІЦЕЙСЬКИХ ДО ДІЙ В ЕКСТРЕМАЛЬНИХ СИТУАЦІЯХ

***Анотація.** В роботі надані результати дослідження впливу екстремальних ситуацій на боєдатність та боєготовність поліцейських. Проаналізовані основні види емоцій, які знижують готовність поліцейських до дій в екстремальних ситуаціях та їх заходи особистої безпеки під час небезпечних дій. Встановлено доцільність впровадження емоційної реабілітації при підготовці поліцейських до дій в екстремальних умовах.*

***Ключові слова:** національна поліція, особиста безпека, екстремальна ситуація, боєдатність, боєготовність, емоційна реабілітація.*

Siroshtan A.O., Vlasenko I.V.

POLICE PREPARATION TO DAY IN EXTREME SITUATIONS

***Abstract.** The paper presents the results of a study of the impact of extreme situations on the combat effectiveness and combat readiness of police officers. The main types of emotions that reduce the readiness of police officers to act in extreme situations and their personal safety measures during dangerous actions are analyzed. The expediency of introducing emotional rehabilitation in preparing police officers for action in extreme conditions has been established.*

***Keywords:** national police, personal safety, extreme situation, combat readiness, combat readiness, emotional rehabilitation.*

Актуальність. Постановка завдання. Служба працівників поліції насичена екстремальними ситуаціями, які викликані незвичайними подіями, об'єктивно складними умовами діяльності, які сприймаються й оцінюються як напружені чи небезпечні, призводять до емоціональна нестійкого стану. Як показують дані соціологічних досліджень, працівники слідчих органів у 50 % службових ситуаціях знаходяться в екстремальних умовах, працівники поліції, які забезпечують публічну безпеку – 52 %, працівники кримінальної поліції – 60 % і працівники поліції особливого призначення – 64 %.

Рівень підготовки працівників поліції при виконанні службово-бойових задач підтримується при вивченні дисциплін тактична, вогнева та психологічна підготовка, надання першої медичної підготовки та безпека життєдіяльності поліцейського. Розроблені нормативи, за якими складаються заліки з цих дисциплін, досить жорсткі. Тобто функціональна підготовка поліцейських знаходиться на достатньо високому рівні. Але на практиці випадки травматизму та смертельних наслідків досить поширене явище.

Кількість загиблих при виконанні службових обов'язків за роки незалежності України без урахування загиблих у АТО\ООС на серпень 2020 року складає 1228 правоохоронців. Тобто в середньому щорічно відбувалось 42,34 смертельні випадки. Так, наприклад, у 2019 році при виконанні службових обов'язків загинули 23 співробітники системи МВС України.

Основна частина. Нами у 2020 - 2021 роках в Харківському Національному університеті внутрішніх справ було проведено опитування серед працівників поліції. В опитуванні приймали участь більш 150 працівників поліції. Метою опитування було встановлення основних проблем пов'язаних з готовністю поліцейських до дій в екстремальних ситуаціях. Результати опитування надані у таблиці 1.

Таблиця 1. Результати опитування працівників поліції.

№	Питання	Відсоток
1	Я хоч раз знаходився у смертельній ситуації	47,7%
2	Мені інколи не вистачало знань в екстремальній ситуації	66,15%
3	Мені інколи не вистачало вмінь в екстремальній ситуації	66,15%
4	В екстремальних ситуаціях мені інколи не вистачало знань та вмінь з особистої безпеки	35,4%

За результатами опитування можна встановити факт підвищеного ризику для життя та здоров'я працівників поліції під час несення служ-

би. З урахуванням ситуацій, які могли викликати смертельні наслідки, в кожному разі у опитуваних виникав брак знань та вмінь щодо забезпечення особистої безпеки. Нами були опитані і працівники Державної служби з надзвичайних ситуацій, які отримали ті ж самі питання. В результаті смертельно небезпечних ситуацій у пожежних виявилось на 58,9 % більше, а не вистачало знань та вмінь з особистої безпеки в екстремальних ситуаціях на 22 % менш. Цей факт свідчить про недостатній рівень професійної підготовки працівників поліції та недостатню увагу до опрацювання особистої безпеки у системі професійної підготовки.

Екстремальна ситуація – це динамічне порушення життєдіяльності людини внаслідок чого виникає ризик втрати її робочого стану, що може перевести до загрози життю чи здоров'ю його та/або інших людей.

Проведене опитування 154 працівників поліції встановив, що в таких ситуаціях в середньому у них виявлялося 1.4 виду реакцій. Але в той же самий час 2,5 % опитаним ці реакції і емоції повністю не дали виконувати завдання (втрата свідомості, заціпеніння, неконтрольований страх, паніка), 22,26 % опитаних піддавалися емоціям і реакції, які серйозно заважали виконанню завдання (жах, гнів, тремор кінцівок, запаморочення, темніє в очах, йде носом кров).

Складові чинники, які призводять до екстремальних ситуацій та викликають небажані реакції у людини, можна поділити на зовнішні та внутрішні. До зовнішніх чинників відносяться:

- обмеження терміну (часу) подолання (вирішення) ситуації;
- зовнішні обставини, які виявляються занадто складними для їхнього подолання, що характеризуються неможливістю чи небажанням протистояти і боротися з ними;
- ризик для здоров'я (життя) людини;
- небажання оточення розуміти людину;
- зміна ситуації, тобто виникненням інших (нових) проблем за наявності попередніх, а також швидкоплинність обставин і в деяких випадках неможливістю швидкої зміни процесу дії;
- повна відсутність будь-якої підтримки.

До внутрішніх чинників відносяться:

- приймання та опрацювання великої кількості інформації;
- нерозуміння вимог оточення;
- недостатність необхідної інформації для обізнаності в ситуації;
- певний досвід дій людини в подоланні складних ситуацій;
- усвідомлення скоєного (вчиненого) та відповідальність за кінцевий результат;

- певна обмеженість можливостей (інтелектуальних, фізичних, емоційних, функціональних) і засобів (інструментів, приладів, машин тощо);
- власна спроможність термінового прийняття рішення (у стислі терміни прийняття єдино правильного рішення).

Для того, щоб усі вище перераховані чинники не впливали на емоційний стан працівників поліції потрібно провести ряд досліджень для виявлення методики миттєвого підвищення їх боєготовності та боєздатності. Нами була розглянута емоціональна реабілітація поліцейських в екстремальних ситуаціях для підвищення їх боєготовності та боєздатності.

Емоціональна реабілітація – це заходи, які знижують емоційне напруження людини та мотивують її до подальших дій з метою виконання поставленої задачі.

Під час виконання службово-бойових задач у небезпечній ситуації фізичний та психологічний стан людини погіршується і необхідно швидко підвищити його боєздатність. Це можна виконати з використанням емоційної реабілітації.

Проведені експерименти, під час яких курсанти у засобах індивідуального бронезахисту (ЗІБ) повинні були пробігти на час дистанцію у 1 км без методики підвищення боєздатності та з нею. В результаті після проведення «емоційного підсікання» відбулося зменшення часу бігу: при використанні броні комплекту з малою масою на 3,25 %, середньої маси на 3,94 %, великої маси – на 5,98 %. Цікавий факт: чим довше була дистанція бігу, тим були кращі результати.

Отримані результати досліджень вказують на суттєвий вплив емоційного стану осіб, які працюють в екстремальних умовах, на особисту безпеку, працездатність та стан здоров'я. У подальшому необхідно говорити про корегування емоційного стану під час екстремальної ситуації та їх подальшої психологічної реабілітації.

У цілому емоційну реабілітацію можна поділити на 3 етапи: підготовчий, ситуаційний, постситуаційний (рис. 1). Прийоми та способи, які використовуються на всіх етапах необхідні для того, щоб у разі потреби перевести астеничні емоції в стеничні, тобто перейти від безконтрольних дій до контрольованих.



Рис. 1. Схема етапів емоційної реабілітації.

Перший етап емоційної реабілітації можна охарактеризувати як психо-фізіолого-емоційний етап, призначений для тривалої і постійної дії, і можуть бути віднесені до всіх трьох видів реабілітації. До способів реабілітації підготовчого етапу можна віднести наступні дії\способи:

- навчання і перепідготовка кадрів, підвищення їхньої кваліфікації, збільшуючи їх психологічну й емоційну стійкість і т.д.
- симулювання можливих екстремальних ситуацій (створення спеціальних тренажерів, що спрямовані на підвищення ефективності роботи в будь-якій обстановці, шляхом ускладнення умов задачі при проведенні тренувань), наприклад, «лабіринт Хогана», кілерхауз.
- відпрацювання простих життєво важливих дій до рівня рефлексів, вироблення навичок;
- розробка правил поведінки при різних обставинах;
- проведення попереднього інструктажу;
- індивідуальна візуалізація дій і прогнозування екстремальної ситуації;
- відпрацювання «дерева подій»;
- надання повної інформації про реальне положення справ.

Корегування емоції на другому етапі є найбільш вираженою, ніж у підготовчому. Методика цієї реабілітації приведена нижче:

- використання принципу «роби як я». При цьому особа яка є прикладом повинна бути підготовлена в емоційному, фізичному і психологічному плані;
- принцип «емоційного підсікання»;
- близький за значенням принцип «використання емоційної атрибутики» («Солдат нізащо не розстанеться зі своїм життям заради вас, але він з радістю зробить це за шматок кольорової стрічки». Ці слова належать піхотинцю Другої світової війни Вільямові Манчестеру);
- поділ великого скупчення людей на дрібні групи, тому що більш дрібні групи набагато легше контролювати;
- локалізація й усунення панікера (доручення йому окремого «важливого» завдання, переключення уваги навколишніх від нього).

Третій етап можна охарактеризувати, як психологічний.

Висновки. Проведений аналіз травматизму в екстремальних ситуаціях серед осіб, які працюють під впливом небезпечних та шкідливих факторів, вказує на необхідність додаткової підготовки цих працівників. Слід зазначити, що вивчення факторів стійкого емоційного стану і психологічної стійкості працівників Національної поліції є досить важливою й актуальною задачею, якій необхідно приділяти більше уваги. Під-

вищення боєздатності та боєготовності працівників поліції під час виконання службово-бойових задач в екстремальних ситуаціях за рахунок «емоційної реабілітації» має певні переваги і потребує подальших досліджень. Приведена методика неповна і не зовсім досконала на цей час, не вистачає поки і її використання на практиці.

Список використаних джерел

1. Тактична та тактико-спеціальна підготовка працівників Національної поліції України: навч. посіб. / Я.Г. Бондаренко, О.Ю. Прокопенко, Д.В. Сергієнко, В.О. Кущенко. – Харків: Харк. нац. ун-т внутр. справ, 2017. – 308 с.

2. Власенко І.В. Покращення боєздатності та боєготовності працівників Національної поліції України. Службово-бойова діяльність сил сектору безпеки держави: сучасний стан, проблеми та перспективи: Збірник тез I Всеукраїнської науково-практичної конференції (Україна, м. Харків, 17 жовтня 2019 року). – Х.: Національна академія Національної гвардії України, 2019. - С. 10 - 12.

3. Власенко І.В., Котелюх М.О. Напрямки вдосконалення службової підготовки працівників національної поліції України. Підготовка поліцейських в умовах реформування системи МВС України: зб. наук. пр. / МВС України, Харків. нац. ун-т вн. справ, Каф. тактичн. та спец.-фіз. підгот. ф-ту №2. – Харків: ХНУВС, 2019. – С. 102 – 107.

4. Власенко І.В., Федоркин А.Ю. Аналіз емоціонального стимулювання работника милиции в екстремальних условиях. Право і безпека. – Вип. 4.3. – Х.: – 2005. – С. 177 – 179.

Ситник Вікторія Олександрівна, курсант факультету № 1,
1 курс, група Ф1-20-101,

Шевченко Тихін Віталійович, старший викладач кафедри Тактичної та спеціальної фізичної підготовки, кандидат юридичних наук
Харківський національний університет внутрішніх справ, м. Харків

ВПЛИВ ЧАСУ АДАПТАЦІЇ ПОЛІЦЕЙСЬКОГО ДО ДІЙ В ЕКСТРЕМАЛЬНИХ СИТУАЦІЯХ НА ЙОГО ОСОБИСТУ БЕЗПЕКУ

Анотація. Проаналізовано стан підготовки до дій в екстремальних ситуаціях в системі професійної підготовки поліції, наведено аналіз часу адаптації поліцейських до дій в екстремальних ситуаціях, наведені результати досліджень. Запропоновані способи забезпечення особистої безпеки поліцейського.

Ключові слова: екстремальна ситуація, екстремальні умови, Національна поліція, адаптація, поліцейський, особиста безпека.

Sitnik V.O., Shevchenko T.V.

**THE INFLUENCE OF THE TIME OF ADAPTATION
OF A POLICEMAN TO ACTIONS IN EXTREME SITUATIONS
ON HIS PERSONAL SECURITY**

Abstract. The state of preparation for actions in extreme situations in the system of professional training of police is analyzed, the analysis of time of adaptation of policemen to actions in extreme situations is resulted, results of researches are resulted. Ways to ensure the personal safety of a police officer are proposed.

Keywords: extreme situation, extreme conditions, National police, adaptation, policeman, personal safety.

Актуальність. Постановка завдання. Закон України «Про Національну поліцію» вимагає від поліцейських чіткого та швидкого виконання своїх службових обов'язків із забезпечення прав і свобод громадян у будь-яку пору року та час доби, не залежно від обстановки та обставин, у тому числі під час надзвичайних подій та в умовах виникнення екстремальних ситуацій.

У свою чергу служба у поліції безпосередньо пов'язана з виникненням екстремальних ситуацій та вимагає від поліцейських чіткого реагування на усі загрози для забезпечення прав і свобод, у тому числі життя та здоров'я як громадян так і самих поліцейських.

Негативні фактори екстремальних ситуацій мають такий самий негативний вплив на усіх осіб, які потрапили в екстремальну ситуацію, однак закон вимагає від поліцейських рішучих дій та накладає певні обов'язки.

Проведений аналіз екстремальних ситуацій у професійній діяльності поліцейських свідчить про те, що звичайний поліцейський знаходиться у екстремальних ситуаціях не менше ніж 50% робочого часу, патрульний поліцейський – 52% робочого часу, а спеціальні підрозділи поліції – 64% робочого часу. У свою чергу, аналізуючи систему професійного навчання Національної поліції можна зробити висновок, що у даному напрямку питання підготовки до дій в екстремальних ситуаціях майже не розглядаються.

Виходячи з вимог до професійної діяльності поліцейського та його службовим обов'язкам час адаптації поліцейського до дій в екстремальних ситуацій має безпосередній вплив якості виконання поліцейськими їх службових обов'язків, гарантування забезпечення прав і свобод громадян, забезпечення вимог Конституції та законів України, а також забезпечення функціонування правоохоронних органів та безпеки держави в цілому.

Основна частина. Звертаючись до нормативної бази системи МВС слід зазначити, що питання адаптації до екстремальних ситуацій в діяльності поліції у нормативних актах не визначено. Наказ МВС 17.12.2015 № 1583 Про затвердження Порядку психофізіологічного обстеження кандидатів на службу в поліції та Порядку обстеження на предмет виявлення алкогольної, наркотичної та токсичної залежності кандидатів на службу в поліції визначає критерії якостей кандидата на навчання та визначає, зокрема, його рівень загальної реакції, однак ніяк не вивчає його адаптивні можливості. У свою чергу у системі професійного навчання поліцейських питанню адаптації до негативних факторів та екстремальних ситуацій увага не приділяється. Під час навчання увага приділяється лише питанням розвитку базових навичок володіння спеціальними засобами та зброєю, володінню базовими тактичними принципами, навіть не опрацьовуються методики розвитку базових якостей (увага, швидкість реакції, тощо).

Таким чином слід зауважити, що питання адаптації до дій в екстремальних ситуаціях у системі професійного навчання поліцейських не розглядаються.

З метою визначення впливу екстремальних ситуацій на поліцейських нами в Харківському університеті внутрішніх справ було проведено опитування серед поліцейських, які мають досвід роботи в поліції не менше ніж 3 роки. У опитуванні приймало участь 132 поліцейських. Поліцейським ставився ряд питань, серед яких були наступні:

Таблиця 1. Окремі питання з опитування, яке проводилося серед поліцейських.

Питання	Результат
Чи були Ви хоча б один раз у смертельній ситуації? (Так\ні).	35 %
Мені інколи не вистачало знать в екстремальних ситуаціях. (Так\ні).	66 %
Мені інколи не вистачало вмінь в екстремальних ситуаціях. (Так\ні).	66 %

По перше, слід зауважити, що 66 %, тобто значно більше половини поліцейських зазначають, що мають недостатні уміння та навички до дій в екстремальних ситуаціях. По друге, 35 % поліцейських зазначають, що хоча б один раз були в смертельній ситуації. Слід зауважити, що даний показник є суб'єктивним та, зокрема, важко визначити скільки поліцейських знаходилися в смертельній ситуації але не усвідомлювали цього.

Також, варто зазначити, що серед 35 % поліцейських, які зазначили, що хоча б один раз були у смертельній ситуації усі 100 % зазначили, що їм не вистачає знань та вмінь в екстремальних ситуаціях.

Таким чином, спираючись на результати опитування можна зробити висновок, що у системі професійного навчання поліцейських вкрай необхідно розробити та впровадити методіку розвитку професійних якостей працівників поліції.

З метою підтвердження теоретичних тверджень нами проведено ряд експериментальних досліджень. Одним з таких досліджень було вивчення адаптивних властивостей поліцейських до дій в екстремальних умов. За умовами експерименту поліцейському ставиться задача: йому необхідно увійти до приміщення. У приміщенні знаходяться люди, у одно з яких схована зброя. Після входу поліцейського умовний злочинець приводить зброю у готовність та направляє її на поліцейського. Дії поліцейського оцінюються згідно даних таблиці 2.

Таблиця 2. Дії поліцейських та бали оцінювання.

Дії поліцейського	Оцінка в балах
Зупинився на місці та залишається на місці	1
Зупинився на місці, повернувся до джерела небезпеки та більше ніяких дій не проводив	2
Зупинився на місці, робить хаотичні рухи, але знаходиться на одній лінії атаки.	3
Повертається до джерела небезпеки та швидко вбігає у приміщення	4
Повертається до джерела небезпеки та швидко вибігає у приміщення	5
Повернувся до джерела небезпеки, пригнувся, але залишився на місці	6
Не повертається до джерела небезпеки, пригинається, але залишається на місці	7
Не повертається до джерела небезпеки, пригинається, покидає приміщення	8

Для проведення експерименту були задіяні дві групи поліцейських. Експериментальна група складалася із 30 поліцейських, які проходили базову підготовку. Контрольна група складалася з 15 поліцейських, які проходили спеціальну тактичну підготовку до дій в екстремальних ситуаціях.

За результатами дослідження експериментальна група набрала 73 бали (середній бал 2,43), а контрольна група – 71 бал (середній бал 4,73).

Слід зауважити, що загальна ті індивідуальна швидкість реакції поліцейських контрольної групи на небезпеку була значно вища, а дії – більш оптимальні ніж у поліцейських з експериментальної групи. Також, варто відмітити – найгірший результат серед поліцейських контрольної групи був кращий, ніж найкращий результат серед поліцейських експериментальної групи.

Варто відмітити, що серед представників спеціальних підрозділів визначається оптимальним часом реагування на дії злочинців є 0,6 секунди.

Висновки. Виходячи з вимог до професійної діяльності поліцейського та його службовим обов'язкам вимоги до адаптаційних можливостей та здібностей поліцейського повинні не тільки бути значно кращими, ніж у інших громадян України, а підхід до тренування адаптаційних властивостей поліцейських повинен мати системний характер та мати місце у системі професійного навчання поліцейських.

З метою забезпечення особистої безпеки поліцейських та проведення якісного професійного навчання необхідна розробка методичних рекомендацій підготовки до дій в екстремальних ситуаціях, у тому числі методики підвищення часу адаптації до екстремальних ситуацій.

Варто визнати, що екстремальні ситуації в діяльності поліцейських, адаптація до дій в екстремальних ситуацій та їх вплив на забезпечення особистої безпеки на теперішній час вивченні недостатньо та є напрямками нашого подальшого дослідження.

Список використаних джерел

1. Про Національну поліцію [Електронний ресурс]: Закон України від 2 липня 2015 р. № 580-VIII із змінами і доп. // Відомості Верховної Ради. – 2015. – № 40-41. – Ст. 379. – Режим доступу: <http://zakon.rada.gov.ua/laws/show/580-19>

2. Про затвердження Порядку психофізіологічного обстеження кандидатів на службу в поліції та Порядку обстеження на предмет виявлення алкогольної, наркотичної та токсичної залежності кандидатів на службу в поліції [Електронний ресурс]: Наказ МВС України від 17.12.2015 № 1583 Режим доступу: <https://zakon.rada.gov.ua/laws/show/z0037-16#Text>

3. Прокопенко О.Ю., Власенко І.В., Крепакова М.Ю. Безпека життєдіяльності: навч. посіб.для працівників поліції. МВС України, Харк. нац. ун-т внутр. справ. –Х.: ХНУВС, 2017. 364 с.

4. Власенко І.В. Покращення боєздатності та боєготовності працівників Національної поліції України. Службово-бойова діяльність сил се-

ктору безпеки держави: сучасний стан, проблеми та перспективи: Збірник тез I Всеукраїнської науково-практичної конференції (Україна, м. Харків, 17 жовтня 2019 року). – Х.: Національна академія Національної гвардії України, 2019. – С. 10 - 12.

5. Власенко І.В., Шевченко Т.В. Нормативно-правовий аспект підготовки поліцейських до дій у екстремальних умовах. Особливості підготовки поліцейських в умовах реформування системи МВС України. Матеріали I міжнародна науково-практична конференція (ХНУВС, 20 травня 2015, м. Харків). – Харків: ХНУВС, 2016. – С. 18-20.

6. Власенко І.В., Кущенко В.А. Вплив екстремальних ситуацій на боездатність працівників міліції. Актуальні проблеми сучасної науки в дослідженнях молодих учених. Матеріали науково-практичної конференції (ХНУВС, 14 травня 2015, м. Харків). – Харків: ХНУВС, 2015. – С. 94-96.

7. Шевченко Т. В. Екстремальні умови під час виконання повноважень поліцейськими та їх вплив на гарантування особистої безпеки поліцейського. *Право і суспільство*. 2017. № 2, ч. 2. С. 135–139.

Слепов Олег Сергійович, факультет № 2, 2 курс, група Ф2-206,
Котелюх Микола Олександрович, доцент кафедри Тактичної та спеціальної фізичної підготовки, кандидат педагогічних наук, доцент
Харківський національний університет внутрішніх справ, м. Харків

ОСОБЛИВОСТІ БЕЗПЕКИ ДОРОЖНЬОГО РУХУ ПРИ ВИКОНАННІ НЕВІДКЛАДНИХ СЛУЖБОВИХ ЗАВДАНЬ ТА СЛУБОВО-БОЙОВИХ ЗАДАЧ ПРАЦІВНИКАМИ НАЦІОНАЛЬНОЇ ПОЛІЦІЇ

***Анотація.** В роботі розглядається питання забезпечення безпеки дорожнього руху за участю поліцейських, як учасників дорожнього руху. Аналізується рівень небезпеки дорожньо-транспортних пригод за участю поліцейських. Розглянуто випадки, в яких поліцейські транспортні засоби мають підвищену небезпеку для всіх учасників дорожнього руху і можуть відступати від виконання Правил дорожнього руху.*

***Ключові слова:** національна поліція, дорожньо-транспортна пригода, безпека дорожнього руху, травматизм, екстремальне водіння.*

Slepov O.S., Kotelyukh M.O.
**PECULIARITIES OF ROAD SAFETY WHEN PERFORMING
EMERGENCY OFFICIAL TASKS AND SERVICE-COMBAT TASKS
BY NATIONAL EMPLOYEES**

Abstract. *The paper considers the issue of road safety with the participation of police officers as road users. The level of danger of road accidents with the participation of police is analyzed. Cases in which police vehicles have an increased danger for all road users and may deviate from the rules of the road are considered.*

Keywords: *national police, traffic accident, road safety, injuries, extreme driving.*

Актуальність. Постановка завдання. Забезпечення безпеки дорожнього руху є вкрай необхідним для всіх країн світу, в тому числі і для України. Нажаль, кількість дорожньо-транспортних пригод (ДТП) та кількість загиблих в них щорічно зростає. За даними ВОЗу 2018 році загальна кількість загиблих на автомобільних дорогах світу досягла 1 млн 350 тисяч смертей на рік. За рейтингом країн за рівнем смертності в ДТП у 2015 році Україна займала 134 місце серед всіх країн світу і мала 9,7 смертей на 100 тис населення, а в 2018 посіла вже 104 місце з 13,7 смертей на 100 тис населення. В таблиці 1 наданий порівняльний аналіз основних показників ДТП в Україні за 2019 та 2020 роки.

Таблиця 1. Порівняльний аналіз основних показників ДТП в Україні по роках.

	2019	2020
Кількість ДТП	160675	168107
Кількість ДТП з постраждалими	26052	26140
Кількість постраждалих, осіб	32736	31974
Кількість загиблих, осіб	3454	3541

Нажаль, в таблиці 1 майже всі показники у 2020 році збільшилися у порівнянні з 2019 роком. Залишається негативною і тенденція загибелі громадян на дорогах. На рисунку 1 надана кількість загиблих в ДТП з 2015 року по теперішній час в Україні.



Рис. 1. Кількість загиблих в ДТП з 2015 року по теперішній час в Україні.

Зниження кількості ДТП та кількості постраждалих і загиблих в цих пригодах є однією з основних задач Національної поліції. В свою чергу працівники поліції самі є учасниками дорожнього руху (в службовий та позаслужбовий час) і також піддаються ризику на дорогах. Тому необхідно розглянути небезпеку, яка може виникати у випадках за участю поліцейських.

Основна частина. На жаль, працівники поліції також стають учасниками ДТП. Ці пригоди відбуваються, як на особистому транспорті, так і на службовому. Так, наприклад, у 2019 році з 16 ДТП за участю поліцейських, 10 відбулися на службовому транспорті під час несення служби. В цих ДТП постраждало 25 і загинуло 6 осіб. Тільки за січень 2020 року було скоєно 3 ДТП за участю поліцейських, всі вони відбулися на службовому транспорті. Проаналізуємо рівень небезпеки в ДТП за участю поліцейських та середнім значенням по Україні. В таблиці 2 наведені результати аналізу ДТП, які були скоєні в Україні за 2019 рік.

У 2019 році частка ДТП в Україні за участю поліцейських не велика (0.01%) але з таблиці 2 видно, що наслідки цих ДТП гірші ніж в середньому по країні. І цей факт потребує подальших досліджень.

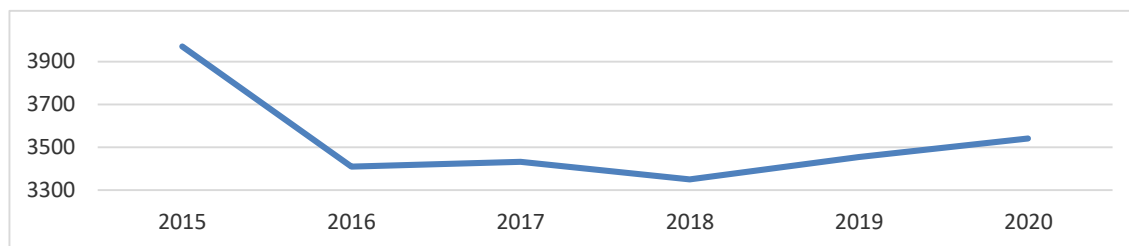
Найбільш активно задіяним підрозділом Національної поліції України в сфері забезпечення безпеки дорожнього руху є патрульна поліція. Саме з цим підрозділом учасники дорожнього руху та інші громадяни найчастіше взаємодіють на наших вулицях та саме вони стоять на початковому етапі боротьби з порушниками правил дорожнього руху та інших порушень публічного порядку.

Таблиця 2. Порівняльний аналіз рівня небезпеки в ДТП за участю поліцейських та середнім значенням по Україні.

	ДТП в середньому по Україні	ДТП за участю поліцейських
Один постраждалий на кількість ДТП за рік	4.91	0.64
Один загиблий на кількість ДТП за рік	46.52	2.67

В більшості випадків під час патрулювання на службових транспортних засобах та виконання своїх функціональних обов'язків поліцейські часто ризикують своїм здоров'ям та життям, особливо при виконанні невідкладних службових завдань рухаючись на оперативному транспортному засобі. В цьому випадку від водія поліцейського автомобілю потрібно негайне прийняття рішення. Тому поліцейські транспортні засоби

в окремих ситуаціях стають більш небезпечними для учасників дорожнього руху.

Випадки, в яких поліцейські транспортні засоби мають підвищену небезпеку для всіх учасників дорожнього руху:

- при виконанні невідкладних службових завдань;
- при виконанні службово бойових задач;
- при наданні екстреної допомоги.

Для забезпечення більшої безпеки дорожнього руху водіям оперативних транспортних засобів(згідно 3 розділу правил дорожнього руху) дозволено відступати від 8 пункту (крім сигналів регулювальника), 10-18, 26, 27 та пункту 28.1 Правил дорожнього руху за умови увімкнення пробліскового маячка синього або червоного кольору і спеціального звукового сигналу та забезпечення безпеки дорожнього руху.

Невідкладні службові завдання- це завдання,що потребують негайного реагування та прийняття відповідних рішень в найкоротші терміни з необхідністю швидкого прибуття до місця їх виникнення,згідно до Закону України «Про Національну Поліцію». Наприклад: виїзд на виклик, переслідування транспортного засобу, водій якого скоїв правопорушення або злочин.

При виконанні невідкладного службового завдання, відступаючи від ряду вимог правил дорожнього руху водії оперативних транспортних засобів повинні дотримуватися безпеки дорожнього руху та не створювати загрозу іншим транспортним засобам, під час обгону, випередження, повороту, розвороту вмикати сигнал повороту, уникати небезпечних маневрів та недопущення втрати стійкості та керованості транспортного засобу.

Службові бойові задачі– задачі з підвищеним рівнем небезпеки, які потребують активних дій із застосуванням зброї, спеціальних засобів або транспортних засобів.

Засоби примусової зупинки транспорту застосовуються якщо, водій який не виконав законні вимоги поліцейського щодо зупинки транспортного засобу, або якщо дії водія транспортного засобу створюють загрозу життю чи здоров'ю оточуючим.

Вогнепальна зброя застосовується для зупинки транспортного засобу шляхом його пошкодження, якщо водій своїми діями створює загрозу життю чи здоров'ю людей та/або поліцейського також якщо особа, затримана або заарештована за вчинення особливо тяжкого чи тяжкого злочину, втікає із застосуванням транспортного засобу.

Поліцейські транспортні засоби можуть використовуватися для переслідування, блокування пересування, підрізання, пошкодження транспортного засобу, якщо водій своїми діями створює загрозу життю чи здоров'ю людей та/або поліцейського також якщо особа, затримана або

заарештована за вчинення особливо тяжкого чи тяжкого злочину, втікає із застосуванням транспортного засобу.

Наприклад: переслідування транспортного засобу якщо особи що знаходяться в ньому скоїли тяжкі або особливо тяжкі злочини, а також озброєні особи, які намагаються втекти. Блокування напрямку руху зловмисників шляхом перегородження оперативним транспортним засобом. Пошкодження шин транспортного засобу для зменшення його швидкості та погіршення управління що приведе до примусової зупинки правопорушника.

Надання екстреної допомоги включає в себе випадки, коли працівники поліції повинні швидко виконати задачі, які безпосередньо не відносяться до їх функцій. До таких випадків відносяться: доставлення постраждалого або хворого до закладів охорони здоров'я для надання медичної допомоги, для гасіння пожежі та надання екстреної допомоги тим, хто потерпає від пожеж, проведення евакуаційних заходів.

В усіх перелічених випадках поліцейські транспортні засоби повинні увімкнути пробліскові маячки синього або червоного кольору і використовувати спеціальний звуковий сигнал. Крім того, поліцейські транспортні засіб під час динамічного руху може використовувати гучномовець для попередження учасників дорожнього руху про небезпеку.

Профілактичним заходом попередження ДТП для працівників поліції під час несення служби є впровадження у систему професійної підготовки «Екстремального водіння». Задачею екстремального водіння є підвищення рівня професійного керування транспортними засобами в умовах оперативної необхідності для попередження виникнення ДТП.

Екстремальне водіння повинне включати в себе такі напрямки підготовки по окремим екстремальним випадкам: занос транспортного засобу, поворот на великій швидкості, екстрена зупинка, екстрений розворот, рух в умовах недостатньої освітленості, рух в умовах лабіринту, переслідування на великій швидкості.

Висновки. Особливу роль в забезпеченні безпеки дорожнього руху в Україні відіграє Національна поліція. Погіршення у цій сфері вказує на появу негативних тенденцій у роботі, насамперед, патрульної поліції. Зв'язок погіршення стану безпеки дорожнього руху та порядку і способів несення патрульної поліції потребує подальшого дослідження.

Список використаних джерел

1. Закон України «Про Національну поліцію» (Відомості Верховної Ради (ВВР), 2015, № 40-41, ст.379) (Із змінами, внесеними згідно із Законами № 524-ІХ від 04.03.2020, ВВР, 2020, № 38, ст.279).

2. Постанова Кабінету Міністрів України № 1306 від 10.10.2001 (Із змінами, внесеними згідно з Постановами КМ № 152 від 24.02.2021) «Про Правила дорожнього руху».

3. Власенко І.В. Травматизм на дорогах України та шляхи його зниження. Тези доповіді Міжнародної науково-практичної конференції «Безпека дорожнього руху: правові та організаційні аспекти». Донецьк. 2010. - С. 178 – 182.

Сорокіна Анастасія Андріївна, студентка Інституту прокуратури та кримінальної юстиції, 1 курс магістратури, група 01-20м-01,
Карманний Євгеній Вадимович, доцент кафедри трудового права, кандидат технічних наук, доцент
Національний юридичний університет імені Ярослава Мудрого, м. Харків

ІСТОРІЯ МЕДИЦИНИ КАТАСТРОФ КРИЗЬ ПРИЗМУ БЕЗПЕКОВИХ ВИКЛИКІВ СЬОГОДЕННЯ

***Анотація.** Розглянуто історичний розвиток медицини катастроф як галузі знань. Проаналізовані причини еволюції галузі. Визначені ключові безпекові виклики сьогодення і способи боротьби із ними з позиції медицини катастроф.*

***Ключові слова:** надзвичайна ситуація, медицина катастроф, військова медицина, польова хірургія, історія медицини.*

Sorokina A.A., Karmanniy Ye.V.

THE HISTORY OF DISASTER MEDICINE THROUGH THE PRISM OF TODAY'S SECURITY CHALLENGES

***Abstract.** The historical development of disaster medicine is considered. The reasons of evolution of the branch of study are analyzed. The key security challenges of nowadays and ways to handle them from the position of disaster medicine are determined.*

***Keywords:** disaster medicine, conflict and catastrophe medicine, disaster, medicine, military medicine.*

Актуальність. Постановка завдання. Аварії, стихійні лиха, катастрофи – це всі ті явища, з якими людство стикається цілодобово. Одним із негативних наслідків даних явищ є масова загибель людей або їх серйозне травмування. Наприклад, в період від 1970 до 1980 років 2,8 млн. втратили своє життя, а ще 8,2 млн отримали поранення різного ступеня важкості від природних катастроф [1]. Відповідно до ще однієї статистики, яка була надана ВООЗ, у світі за рік 1,35 млн. осіб страждає від ДТП: травми та випадки смерті внаслідок дорожньо-транспортних пригод є головною проблемою охорони здоров'я в країнах, що розвивають-

ся. Враховуючи вищевикладене, надзвичайні ситуації вимагають надзвичайних заходів, особливо щодо рятування життя людей та проведення інших невідкладних робіт. Для вирішення цієї проблеми була розроблена спеціальна галузь знань – медицина катастроф. Поштовхом для виникнення та розвитку цієї галузі стали Світові війни та інші історичні події, які ми пропонуємо розглянути далі.

Основна частина. Медицина катастроф як галузь медицини з'явилася вперше в рамках військової медицини і повністю ототожнювалася із останньою. Найбільш давнім медичним текстом з цього питання був Папірус Едвіна Сміта, або Хірургічний папірус. Це є зразок медичної літератури Давнього Єгипту, який слугував керівництвом з військової хірургії. Документ описує 48 випадків травм, переломів, ран, вивихів і пухлин. Прикладом є випадок 25: «Якщо при огляді особи ви констатуєте вивих нижньої щелепи і відкритий рот, ви повинні покласти великі пальці на гілку нижньої щелепи і два пальця під підборіддя і таким чином зменшити кут зміщення». Цей метод роботи із вивихом щелепи є і сьогодні стандартною процедурою.

Високим рівнем військової медицини прославився Римська Імперія. З поля битви поранених відправляли в найближчий укріплений військовий табір, де влаштовувалися госпіталі – валетудинарії. Це були типові споруди, більшу частину приміщень яких займали зблоковані попарно солдатські палати, в кожній з яких розміщувалося по 4-6 чоловік (рис. 1). Решта приміщень - операційні, кімнати для зберігання перев'язувального матеріалу і інструментів, склади для ліків і медикаментів, адміністративні приміщення. Окрім цього, зазвичай валетудинарії мали внутрішній дворик.



Рис. 1. Плани римських валетудинаріїв: а – типова планувальна схема; б – військовий шпиталь в Vindonissa; в - військовий шпиталь в Inchtuthil; г - військовий шпиталь в Colonia Ulpia Traiana.

Свого розквіту медицина Давнього Риму отримала у II ст. н.е., а згодом система її організації (в тому числі і військової медицини) була

перейнята і доповнена візантійцями. Після розпаду Західної імперії військова медицина (у розумінні того часу) майже зникає на 600 років, аж до появи в 1099 році першого після римлян спеціалізованого військового підрозділу – Ордену госпітальєрів. Утворений спочатку як релігійно – військова організація, к середині XII століття орден розділився на братів-воїнів і братів-лікарів. Останні переважно дбали про хворих, однак і займалися військовою справою. Госпітальєри були фактично єдиною організацією (разом з лазарітами, тобто орденем Св. Лазаря під юрисдикцією Константинополя), яка надавала допомогу на полі бою, а також займалася подальшим лікуванням і реабілітацією хворих на протязі століть [2].

Таким чином, аналізуючи історію військово-медичного питання раннього Середньовіччя констатуємо, що військова медицина того часу майже не розвивалася. Цьому сприяло декілька факторів: панування схоластики (гальмувала процес розвитку науки) та мала кількість лікарів в арміях в відсотковому співвідношенні. Але, незважаючи на це, у XV-XVI ст. у полках іспанської та французької армій з'явилися штатні військові медики і військові хірурги, перші рухливі і стаціонарні шпитали, складені офіційні законодавчі акти ("французький регламент про надання допомоги пораненим"), які регламентували діяльність медичної служби [3].

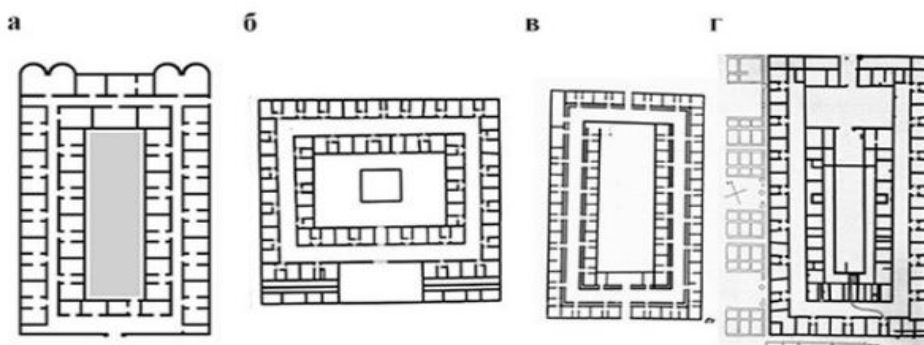
Військова медицина в кінці XVIII століття, а потім і за наполеонівських часів була досить примітивною і майже на всі 100% складалася з хірургії, яка до того ж тоді вважалася і не зовсім медициною, як і хірурги вважалися не зовсім лікарями, а іноді ними і не були зовсім (хірургією займалися полкові цирюльники (перукарі) - учнем про ного з них був Домінік Жан Ларрей, лейб-медик Наполеона французької армії). Наркоз ще не був винайдений, операції проводилися «на живу», однак деякі методи анестезії все ж існували: передавлювання сонної артерії, «вишибала» при докторському корпусі, який ударом «вимикав» пацієнта і т.і. Так, французький хірург Вардроп зауважив, що при великому кровопусканні пацієнт впадає в непритомний стан, при якому не відчуває маніпуляцій хірурга, а Ларрей під час битви при Ейлау зауважив, що на холоді (мороз в ті лютневі дні досягав мінус 19 градусів) поранені при ампутації страждали менше. Цей ефект був названий «холодна анестезія», але широкого застосування не знайшов. Як, втім, і багато інших.

Тим часом саме в цей період людство стояло за крок від винаходу сучасних видів наркозу. У 1805 році 20-річний німецький аптекар Фрідріх Вільгельм Сертюрнер, розкладаючи опій, отримав речовину, яка занурювала піддослідних тварин у сон, при якому вони не реагували на біль. Сертюрнер назвав речовину морфій – на честь сина давньогрецького бога сну Гіпноса. Справжнім проривом у розвитку анестезіології та військової медицини в цілому стали пошуки М.І. Пірогова та трагічні

події Кримської війни.

14 лютого 1847 року у 2-му Військово-сухопутному шпиталі один із вчених здійснив ампутацію грудей у пацієтки після вдихання нею парів сірчаного ефіру. Через чотири дні вчений повідомив Медичну раду Міністерства внутрішніх справ про використання ним наркозу ефіром у «тридцяти індивідуумів», а 1 квітня 1847 року з упевненістю доповідав тій самій раді: можу повідомити про понад сто фактів дії ефіру у різних видах та у різних індивідуумів [4]. Цим вченим був М.І. Пірогов, уродженець с. Вишня Подольської губернії.

За часів Кримської війни Пірогов був головним лікарем обложеного англо-французькими військами Севастополя. Саме він вперше в історії світової медицини застосував гіпсову пов'язку як запобіжник ампутації кінцівок. Для догляду за пораненими на фронті Пірогов також залучав жінок («сестер милосердя»), що стало нововведенням того часу. Найважливішою ж заслугою є запровадження в Севастополі нового методу догляду за пораненими: останніх в залежності від тяжкості поранень в перев'язному пункті розділяють на 2 групи: пацієнти з більш важкими пораненнями (підлягають негайній операції в польових умовах) та з легкими (евакуювалися вглиб країни для лікування в стаціонарних військових госпіталях). Саме тому цей вчений поряд із Б. К. Леонардовим, З. П. Соловйовим, Ю. І. Смирновим вважається засновником спеціального напрямку в хірургії, відомого як військово-польова хірургія. Наразі військова медицина розглядається як галузь загальної медицини і становить систему наукових знань та напрямок практичної діяльності, що спрямовані на зміцнення здоров'я особового складу збройних сил в особливих умовах проходження військової служби, попередження та лікування захворювань та травм в цих умовах.



Рис. 2. Загальний вид протигазу М.Д. Зелінського [11].

XX ст. ознаменувало новий виток розвитку медицини катастроф, що дає нам змогу виділити окремі періоди:

1. Перша Світова війна.

Після хімічної атаки, здійсненої Німеччиною в травні 1915 року, дуже гостро постало питання розроблення захисного засобу. Для перших

газових атак німці використовували хлор, випустивши його з балонів в кількості 180 т. Тоді, в момент випуску отруйних речовин, загинуло більше 8 тис. солдат, а ще через декілька днів - 2 тис. інших. Одним з тих великих вчених, хто поставив перед собою завдання невідкладного пошуку засобів порятунку від задушливих газів, був професор М.Д. Зелінський [5]. Саме він вважається першим у світі розробником протигазу.

2. Друга світова війна.

6 та 9 серпня США скинули на міста Хіросіму та Нагасакі дві ядерні бомби. За оцінками, в результаті вибуху бомби і слідкуючою за нію вогняної бурі загинули 80 тисяч осіб, а інтенсивне нейтронне і гамма-випромінювання призвело до загибелі людей в радіусі 1,3 кілометра. Поранення і травми отримали більше 70 тисяч осіб. Близько 6 тисяч вижили після вибуху і пожежі, але пізніше померли від радіоактивного зараження, онкологічних захворювань, викликаних радіаційним опроміненням, і інших відкладених ефектів вибуху. Військові дослідження, проведені США незабаром після війни показали, що вибухом було зруйновано 12,2 квадратних кілометра Хіросіми [6]. Людство, перш за все в особі Японії, вперше зіткнувшись із впливом ядерної зброї на здоров'є людини, мало негайно виробити методи боротьби. У серпні 1945 р Японське товариство Червоного Хреста було однією з перших організацій, надававших допомогу хворим та пораненим. Хоча їх лікарня в Хіросімі була майже повністю зруйнована, кам'яні стіни залишилися стояти і тисячі людей стікалися сюди в пошуках допомоги і безпеки. Співробітники Червоного Хреста, що залишилися живими, допомагали людям, як могли, хоча 85% з них були поранені, а майже 10% взагалі загинули. Задовільна робота лікарні була неможлива: лабораторне обладнання було пошкоджено, більшість ліків зазнали радіоактивного зараження, донори для переливання крові загинули або зникли. Досвід, отриманий в Хіросімі і Нагасакі, переконали світ, що ядерна зброя більше ніколи не повинна бути застосована [7].

3. Катастрофа на Чорнобильській АЕС.

Катастрофа на Чорнобильській АЕС виявила недоліки екстреної медичної допомоги та сприяла дослідженню онкологічних захворювань [8] та еволюції психіки у зв'язку із травматичним стресом у подальшому. Одразу після катастрофи психіатрична допомога, здійснювана бригадами швидкої допомоги, зводилась лише до ізоляції осіб з короткочасними психотичними розладами і лише із зони катастрофи. Отже, ігнорувалися інші потерпілі, бо поряд із психотичними розладами мали місце і інші психічні розлади [9]. Досвід чорнобильської аварії надав змогу розробити нові підходи у роботі екстреної медичної допомоги та методи лікування онкозахворювань.

4. Події 2000-х років.

Терористичні атаки 11 вересня 2011 року на Всесвітній торговий центр та Пентагон у США, землетрус та цунамі в Індійському океані 2004 року, ураган Катрин 2005 року призвели до надзвичайно великої кількості жертв, що виявило необхідність розвитку медицини катастроф та виокремлення її як окремої галузі знань. Дані події стали поштовхом для введення в медичних університетах по всьому світі нової дисципліни – медицини катастроф [10].

5. Вірус Covid19.

В 2020 році людство зіткнулося із загрозою нового коронавірусу (2019-nCov), що може спричиняти смертельну пневмонію, – COVID-19. На основі досвіду боротьби з атиповою пневмонією Китай своєчасно почав надавати невідкладну допомогу. Лікарі та вчені по всій країні в особі Шанхайської Східної лікарні при університеті Тунцзи створили аварійно-рятувні бригади (склад: 40 000 тис. осіб), які боролися проти епідемії в провінції Хубей. Вони написали низку наукових посібників з надзвичайних ситуацій, наприклад, "Посібник із захисту від COVID-19" та "Коли настає спалах: настанови щодо захисту дому від COVID-19", які були перекладені різними мовами та передали цінний досвід для людей по всьому світу. З моменту спалаху COVID-19 Вухань застосував три методи прийому пацієнтів на лікування: існуючі лікарні, новозбудовані тимчасові шпиталі та лікарні притулку Фангканг.



Рис. 3. Шпиталь на 2 тис. місць у Principality Stadium, Кардіфф, Велика Британія.



Рис. 4. Шпиталь на 400 місць в кафедральному соборі Нью-Йорка, США.

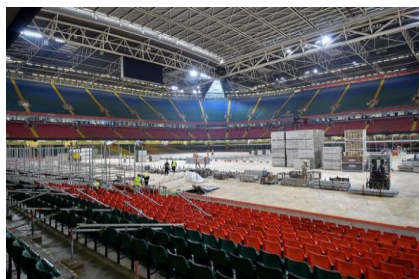

Рис. 5. Шпиталь на 200 місць на стадіоні Пакаембу в Сан Паулу, Бразилія.



Рис. 6. Лікарня «Хошэньшань», побудована за 10 днів в Вухані, Китай.

Цікавим є досвід Китаю у побудові шпиталів: на завдяки вдалому менеджменту шпиталі вдалося побудувати за лічені дні. Було також встановлено, що дієвим методом у боротьбі із епідемією є перетворення великих за площею публічних місць (стадіони, виставкові центри, льодові палаци) на тимчасові шпиталі. Даний досвід Китаю був запозичений багатьма країнами світу [11]. Не пройшло це і повз України: Розпорядженням міністра охорони здоров'я встановлено завдання щодо розгортання тимчасових шпиталів в деяких містах України.

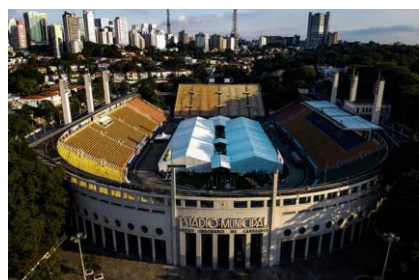
Приклади розгортання сучасних шпиталів для оперативного розміщення хворих на коронавірус по всьому світі зазначені на рис. 3 – 6.

Висновки. Відповідно до вищевикладеного, історія медицини катастроф пройшла велику історію розвитку: від Стародавніх часів – до моменту піку – COVID-19, від фрагментованих знань – до набуття статусу «галузі медицини», від «народження» в рамках військової медицини – до своєї «самостійності». Виклики, з якими стикається людство, чи то землетрус, чи то війна чи терористична атака, та наслідки їх впливу на людину, можливо здолати лише за наявності специфічних, ефективних інструментів. Одним із таких інструментів і є медицина катастроф. Застосування кращих світових стандартів й багатовікового досвіду та напрацювань медицини катастроф дозволять на більш якісному рівні вирішувати безпекові виклики сьогодення і суттєво покращити цивільний захист населення України.

Список використаних джерел

1. Zhonghai W. Disaster medicine. Beijing : Science Press and Alpha Science International Ltd., 2017. 588 pgs. URL : file:///C:/Users/%D0%90%D0%BD%D0%B0%D1%81%D1%82%D0%B0%D1%81%D0%B8%D1%8F/Downloads/wei_zhonghai_disaster_medicine%202.pdf
2. Военная медицина: от Средневековья до Ренессанса <https://warspot.ru/4149-voennaya-meditsina-ot-srednevekovyia-do-renessansa>
3. Фролов Н.А. История военной медицины. Возникновение военной медицины и ее развитие в XIV - XVIII вв. URL : file:///C:/Users/%D0%90%D0%BD%D0%B0%D1%81%D1%82%D0%B0%D1%81%D0%B8%D1%8F/Downloads/2014021009152239.pdf
4. Пріоритет М.І. Пирогова в розвитку анестезіології П.М. Гунько, О.Е. Винниченко URL : file:///C:/Users/%D0%90%D0%BD%D0%B0%D1%81%D1%82%D0%B0%D1%81%D0%B8%D1%8F/Downloads/Khdv_2013_1_6.pdf
5. Зеленська М.А., Карманний Є.В. Історичні аспекти та сьогоденні реалії використання наборок Зелінського М. Д. для засобів індивіду-

ального захисту органів дихання // Матеріали VII-ї студентської наукової інтернет-конференції Національного юридичного університету імені Ярослава Мудрого «Безпека людини і реалізація права на працю в сучасних умовах життєдіяльності», 21 – 22 квітня 2016 р. – Х.: Нац. юрид. ун-т, 2016. – С. 152 – 155.

6. Завадський А.А., Карманний Є.В. Аспекти вдосконалення досліджень радіоактивного опромінення на прикладі людини, що пережила два атомних бомбардування та вижила // Матеріали XI-ї наукової інтернет-конференції студентів, аспірантів і молодих вчених Національного юридичного університету імені Ярослава Мудрого «Безпека людини і реалізація права на працю в сучасних умовах життєдіяльності», 23 – 24 квітня 2020 р. – Х.: Нац. юрид. ун-т, 2020. – С. 177 – 183.

7. Цивільний захист і охорона праці в галузі: навч. посіб. / С.О. Ковжого, С.А. Тузіков, Є.В. Карманний, А.П. Зенін. – Х.: Право, 2018. – 191 с.

8. Медицинские последствия чернобыльской аварии и специальные программы здравоохранения : матеріали Чорнобильського форуму ООН / ред. Балонов М. Женева 2006 URL : https://apps.who.int/iris/bitstream/handle/10665/43447/9789244594179_rus.pdf

9. Уніфікація науково-методичного забезпечення питань цивільного захисту здобувачів вищої освіти юридичних спеціальностей закладів вищої освіти України: монографія / За заг. ред. доктора наук, професора Ю.Д.Древаль, відповідальний за випуск – к.в.н. доцент О.Д. Малько. – Х.: ФОП Бровін О.В., 2019. – 244 с.

10. Garnet E. Cummings, Francesco Della Corte & Greta G. Disaster medicine education for physicians: a systematic review. *International Journal of Disaster Medicine*, 4:3. 2006. URL : <https://www.tandfonline.com/doi/full/10.1080/15031430701207748>

11. Mingyu W., Shizhong L., Yibo W. Overview of Emergency Management and Disaster Medicine *Journal of Emergency Management and Disaster Communications* Vol. 1, No. 1 URL : <https://www.worldscientific.com/doi/epdf/10.1142/S2689980920400059>

Степанюк Катерина Ігорівна, студентка факультету Інституту прокуратури та кримінальної юстиції, 2 курс бакалаврату, група 01-19-01,
Жернаков Володимир Володимирович, професор кафедри трудового права, кандидат юридичних наук, професор
Національний юридичний університет імені Ярослава Мудрого, м. Харків

СПІВВІДНОШЕННЯ ДОГОВІРНОГО РЕГУЛЮВАННЯ У ТРУДОВОМУ ТА ЦИВІЛЬНОМУ ПРАВІ

***Анотація.** Досліджено сутність правового регулювання договірних відносин. Проаналізовано договірні відносини у цивільному праві. Визначені відмінності між індивідуальним та колективним договірним регулюванням трудових відносин. Встановлено спільне та відмінне у договірному регулюванні трудових та цивільно-правових відносин.*

***Ключові слова:** цивільно-правовий договір, колективний договір, індивідуальний договір, укладений, правове регулювання, відносини, диспозитивний, імперативний, метод, укладений, поведінка, соціальний діалог.*

Stepanyuk K.I., Zhernakov V.V.
**THE RATIO OF CONTRACTUAL REGULATION
IN LABOR AND CIVIL LAW**

***Abstract.** The concept of legal regulation of contractual relations is clarified. Contractual relations in civil law are analyzed. The differences between individual and collective contractual regulation of labor relations are determined. There is a common and different in the contractual regulation of labor and civil relations.*

***Keywords:** civil law agreement, collective agreement, individual agreement, concluded, legal regulation, relations, dispositive, imperative, method, concluded, behavior, social dialogue.*

Актуальність. З приводу питання співвідношення договірного регулювання у цивільному та трудовому праві існує незначна кількість наукових праць. Також договірне регулювання, як у цивільному, так і у трудовому праві є досить вживаною практикою на сучасному етапі, а їх співвідношення дасть змогу уникнути помилок у подальшому їх застосуванні. Таким чином, дана робота дасть змогу більш детально розібратися в даному питанні.

Постановка завдання. Розглянути сутність цивільно-правового та трудово-правового договірного регулювання, внаслідок чого провести їх порівняльний аналіз.

Основна частина. Правове регулювання договірних відносин-це правове регулювання суспільних відносин, яке виникло на основі закону і здійснюється за допомогою договорів з метою їх відповідності суспільним потребам. Поняття договірне регулювання розкриває договір з динамічної сторони як ефективний засіб для регулювання трудових, майнових та інших відносин між собою. Договірне регулювання, його механізм дозволяє побачити такі властивості договору, які не видно при розгляді договору в статичності. Так, взаємодія договору і закону правильно може бути зрозуміла тільки в результаті вивчення їх регулятивних властивостей [4, с. 16]. Крім того, предмет договірного регулювання становлять суспільні відносини, пов'язані з певними умовами, які становлять зміст договору і без яких такий договір не можливо вважати укладеним.

Як правовий регулятор договір має гнучкість, причому набагато більшу, ніж закон. За допомогою договору сторони можуть більш детально врегулювати свої відносини, не врегульовані законом, або навіть в допустимих межах адаптувати до своїх потреб законодавче регулювання.

В трудовому праві виділяють три рівні та форми договірної регулювання, зокрема індивідуально-договірне, колективно-договірне та соціальне партнерство [2, с. 116].

Для індивідуальних актів є характерним індивідуально - договірне регулювання трудових відносин. Це, насамперед, здійснювана відповідно до диспозитивних правових норм діяльність зі встановлення або зміною індивідуальних умов праці шляхом угод сторін трудового договору. Предметом індивідуально-договірної регулювання є сукупність відносин, що виникають між власником(уповноваженим органом) і працівником у процесі виконання ним трудової функції і реалізації інших умов трудового договору. Правовою формою індивідуально-договірної регулювання є трудовий договір (контракт) як універсальна форма виникнення трудових правовідносин [2, с. 116]. Персоніфікація трудових відносин характеризується встановленням суб'єктивних трудових прав і обов'язків сторін трудового договору, індивідуальних умов праці. За допомогою індивідуальних правових актів здійснюється індивідуальне правове регулювання суспільних відносин, зокрема процес індивідуалізації трудового правового статусу сторін трудового договору [3, с. 264].

У договірному регулюванні існують «надіндивідуальні» акти, зокрема колективні договори та угоди, які виходять за рамки відносин працівника і роботодавця, заснованих на трудовому договорі. Колективно-договірне регулювання існує в межах підприємства, де саме і діє трудовий колектив. Предметом колективно-договірної регулювання є відносини, що виникають на підприємстві з приводу як організації праці, так і соціально-економічних питань. В колективних договорах реалізуються не тільки соціально-економічні, а й правові інтереси працівників. До того ж у колективному договорі можуть передбачатися додаткові, порівняно з чинним законодавством і угодами, гарантії, соціально-побутові умови, пільги [2, с. 123]. Таким чином, колективні договори спрямовані на запобігання конфліктів між роботодавцем та працівниками, профспілковим органом.

Соціальний діалог(партнерство) визначається як співпраця між органами державної влади і представниками сторін трудових відносин з метою розвитку економіки, поліпшення умов праці і підвищення життєвого рівня трудящих. Характеризується наявністю колективного інтересу суб'єктів, організацією колективних відносин у галузі застосування найманої праці, наявністю колективного характеру суб'єктів. Сфера дії

соціального партнерства знаходиться за межами підприємства і, відповідно, колективу; суб'єктами є не трудові колективи й роботодавці, а об'єднання профспілок, об'єднання роботодавців і органи державної виконавчої влади або органи місцевого самоврядування; формами є не колективні договори, а угоди із соціально-економічних питань, які колективними не бувають. Правовими формами соціально-партнерських відносин є угоди на національному, галузевому, регіональному рівнях на двосторонній основі, тобто в укладені угод беруть участь тільки два суб'єкти соціального партнерства [2, с. 129].

Філософсько-соціологічне обґрунтування такої різноманітності договорів у трудовому праві полягає в особливостях й багатогранності правовідносин. Зокрема, у трудовому правовідношенні присутні не тільки результати праці, а й процес праці. Найголовніше, у процесі праці задіяна сама людина, з її потребами, проблемами не тільки суто трудовими, а й побутовими і загальножиттєвими. Тобто, через ці договірні форми у трудовому праві фактично відображається предмет трудового права.

У цивільному праві відсутній такий розподіл договорів на види, як у трудовому праві. Для цивільного права характерні угоди та договори. У статті 626 та статті 202 Цивільного кодексу України встановлено, що договором (угодою) є домовленість двох або більше сторін, спрямована на встановлення, зміну або припинення цивільних прав та обов'язків. Договори поділяються на односторонні, двосторонні та договори, що укладаються більш як двома сторонами (багатосторонні договори). В односторонніх договорах одна сторона бере на себе обов'язок перед другою стороною вчинити певні дії або утриматися від них, а друга сторона наділяється лише правом вимоги, без виникнення зустрічного обов'язку щодо першої сторони. Для двосторонніх є характерним те, що правами та обов'язками наділені обидві сторони договору. А договори, що укладаються більш як двома сторонами (багатосторонні договори), застосовуються загальні положення про договір, якщо це не суперечить багатосторонньому характеру цих договорів. У статті 627 цього Кодексу встановлено, що сторони є вільними в укладенні договору, виборі контрагента та визначенні умов договору з урахуванням вимог цього Кодексу, інших актів цивільного законодавства, звичаїв ділового обороту, вимог розумності та справедливості. Стаття 628 передбачає, що зміст договору становлять умови (пункти), визначені на розсуд сторін і погоджені ними, та умови, які є обов'язковими відповідно до актів цивільного законодавства [9].

Для договірних відносин у цивільному праві є характерним те, що сторони вступають в договірні відносини з власної ініціативи, використовуючи диспозитивний метод правового регулювання. Проте, через невиконання покладених на них зобов'язань застосовується ім-

перативний метод. Значення договірної регуляції полягає в тому, що окремі види відносин не можливо врегулювати інакше як за допомогою договору, зокрема це стосується юридично рівних суб'єктів права.

Суб'єктами індивідуально-договірної регуляції у трудовому праві є сторони трудового договору. Проте, є виняток, який регулюється ст. 256^б Кодексу законів про працю України зарахування до складу бригади, а строки і порядок надання перерв для годування дитини встановлюються власником і профспілковим комітетом з урахуванням побажання матері (ст. 183 КЗпП України) [11]. Особливостями цивільно-правового договірної регуляції є суб'єкти (сторони цивільно-правового договору). Суб'єкти цивільно-правових відносин – фізичні та юридичні особи, які вступають між собою в цивільно-правові відносини з приводу майна та особистих немайнових благ. В окремих випадках суб'єктом зазначених відносин може бути держава [10].

Вчення про індивідуальні договори у трудовому праві містить складову, згідно якої трудові договори є не тільки універсальною підставою виникнення трудового правовідношення, а й правовою формою існування трудового правовідношення. Правовідносини є об'єктом правового регулювання. У трудовому праві трудові договори і трудові правовідносини є спорідненими, але самостійними правовими категоріями. У цивільному праві договори є фактично об'єктом правового регулювання.

Зазвичай порівняння договорів у трудовому та цивільному праві роблять на рівні індивідуальних договорів. Це звужений підхід до механізму договірної регуляції. У трудовому праві він набагато ширше і зводить до індивідуального договору його не можна. Індивідуально-договірне регулювання спрямоване на індивідуалізацію правового статусу суб'єкта права, а саме по встановленню, зміні та припиненню суб'єктивних прав і обов'язків шляхом укладання індивідуальних договорів [1, с. 149].

Зміст й суб'єктний склад колективних договорів й угод на трьох рівнях у трудовому праві в порівнянні з договорами у цивільному праві мають об'єктивну природу. Вони базуються на присутності в процесі праці людей не тільки як виконавців роботи, а й носіїв потреб та законних інтересів. Тому у колективних договорах й угодах містяться питання організації та умов праці, забезпечення зайнятості, рівня життя, соціального розвитку підприємств, галузей, регіонів тощо.

Прикладом може бути галузева угода між Міністерством освіти і науки України та ЦК Профспілки працівників освіти і науки України на 2016-2020 роки. У пункті 4.1. даної угоди Міністерство освіти і науки України зобов'язується зазначається, що сприяти реалізації державної політики зайнятості населення відповідно до законів України «Про зайнятість населення», «Про сприяння соціальному становленню та розви-

тку молоді в Україні», інших законодавчих актів в частині працевлаштування молодих спеціалістів [7].

Наприклад, у структурі Генеральної угоди про регулювання основних принципів і норм реалізації соціально-економічної політики і трудових відносин в Україні на 2019-2021 роки містить 4 розділи (розвиток економіки і вітчизняного виробництва, зростання продуктивної зайнятості, збереження і створення робочих місць; оплата праці; гідні умови праці та соціальний захист працюючих; соціальний діалог) [6], а значить є ширшою за генеральну угоду про регулювання основних принципів і норм реалізації соціально-економічної політики і трудових відносин в Україні на 2016-2017 роки, яка містила 3 розділи (підвищення конкурентоздатності національного виробника та забезпечення зростання зайнятості; оплата, умови, охорона праці та соціальний захист працюючих; соціальний діалог) [8]. Законні інтереси у цивільному праві значно переважають цивільні права, бо законні інтереси є об'єктивними потребами особи, які не визначені правом та виражені в усвідомлених прагненнях особи до активних вольових дій із метою їх задоволення шляхом вступу у цивільно-правові відносини задля досягнення певного правового результату [5, с. 145]. Принциповою відмінністю права від законного інтересу є те, що реалізувати законний інтерес можливо лише за згодою сторін, а право - через суд.

Висновки. Відмінності договірного регулювання у трудовому та цивільному праві полягають насамперед у тому, що у трудовому праві виокремлюють індивідуальні та надіндивідуальні акти. В цивільному праві відсутній такий поділ, а є тільки договори та угоди. Суб'єктами індивідуально-договірного регулювання у трудовому праві є в основному сторони трудового договору, а в цивільному праві сторони цивільно-правового договору. У змісті трудового договору переважають права, а у цивільно-правовому договорі є й законні інтереси. Крім того, трудовий договір і трудове правовідношення є різними правовими категоріями, тоді як у цивільному праві такого чіткого відокремлення не відбувається.

Список використаних джерел

1. Мельничук Н.О. Договір як форма регулювання трудових відносин. *Часопис Київського університету права*. 2009. № 1. С. 149-153.
2. Договір як універсальна правова конструкція: монографія / А. П. Гетьман, В. І. Борисова, О. П. Євсєєв та ін. ; за ред. А.П. Гетьмана, В. І. Борисової. Х., 2012. 432 с.
3. Андропова В. А. Виникнення індивідуальних трудових правовідносин за трудовим законодавством України. *Актуальні проблеми політики*. 2013. №49. С. 264-271.

4. Пархоменко Н. М. Договір у системі права України :автореф. дис. на здобуття наук. ступеня канд. юр. Наук. Київ, 1998. 23 с.

5. Чубоха Н.Ф. Поняття та зміст інтересу в цивільному праві. *Право і суспільство*. 2019. №3. С. 145-150.

6. Генеральна угода про регулювання основних принципів і норм реалізації соціально-економічної політики і трудових відносин в Україні на 2019 - 2021 роки: угода від 14.05.2019 URL: <https://zakon.rada.gov.ua/laws/show/n0001120-19#n2> (дата звернення: 06.03.2021).

7. Генеральна угода про регулювання основних принципів і норм реалізації соціально-економічної політики і трудових відносин в Україні: угода від 23.08.2016 URL: <https://zakon.rada.gov.ua/laws/show/n0001120-16#Text> (дата звернення: 06.03.2021).

8. Галузева угода між Міністерством освіти і науки України та ЦК Профспілки працівників освіти і науки України на 2016-2020 роки [Електронний ресурс] URL: <https://pon.org.ua/ugoda/>.(дата звернення: 06.03.2021).

9. Цивільний кодекс України (Відомості Верховної Ради України (ВВР), 2003, № 40-44, ст.356) URL: <https://zakon.rada.gov.ua/laws/show/435-15#Text>. (дата звернення: 06.03.2021).

10. Суб'єкти цивільно-правових відносин URL <https://sites.google.com/site/subkcticivilnogoprava/>.(дата звернення: 06.03.2021).

11. Кодекс законів про працю України URL <https://zakon.rada.gov.ua/laws/show/322-08#Text>. (дата звернення: 06.03.2021).

Тараніченко Юлія Іванівна, студентка міжнародно-правового факультету, 3 курс, група 07-18-01,
Яковлєв Олександр Анатолійович, доцент кафедри трудового права, доктор юридичних наук, доцент
Національний юридичний університет імені Ярослава Мудрого, м. Харків

ПРОБЛЕМА ПОРУШЕННЯ КОНВЕНЦІЙ ТА РЕКОМЕНДАЦІЙ МІЖНАРОДНОЇ ОРГАНІЗАЦІЇ ПРАЦІ ПІД ЧАС ВВЕДЕННЯ КАРАНТИННИХ ОБМЕЖЕНЬ НА ТЕРИТОРІЇ УКРАЇНИ

Анотація. В роботі здійснено аналіз конвенцій та рекомендацій Міжнародної організації праці, що ратифіковані Україною та актуалізовано питання їх порушен-

ня в період введення карантинних обмежень в умовах боротьби з коронавірусною інфекцією Covid-19, а також надано рекомендації щодо подолання таких порушень у сфері трудових правовідносин.

Ключові слова. Міжнародна організація праці, конвенції та рекомендації Міжнародної організації праці, міжнародне співробітництво, трудові правовідносини, карантинні обмеження, коронавірусна інфекція Covid-19.

Taranichenko Y.I., Yakovlev O.A.
**THE PROBLEM OF VIOLATION OF CONVENTIONS AND
RECOMMENDATIONS OF THE INTERNATIONAL
ORGANIZATION OF LABOR DURING THE INTRODUCTION OF
QUARANTINE RESTRICTIONS IN UKRAINE**

Abstract. In this work was made the analysis of conventions and recommendations of the International Labor Organization ratified by Ukraine and the issue of their violation during the quarantine restrictions in the fight against coronavirus infection Covid-19, as well as recommendations for overcoming such violations in the field of labor relations.

Keywords. International Labor Organization, conventions and recommendations of the International Labor Organization, international cooperation, labor relations, quarantine restrictions, coronavirus infection Covid-19.

З постійним розвитком взаємовідносин у суспільстві, все більшого розвитку зазнає міжнародне співробітництво. Така взаємодія держав є не тільки корисною, а й впливовою та стимулює держави постійно розвиватися для ефективного здійснення співпраці один з одним. У результаті співпраці країн створюються міжнародні нормативно-правові акти, що носять загальнообов'язковий характер для країн, що перебувають у такій співпраці та стають джерелами права цих країн. Виключенням не є і конвенції Міжнародної організації праці (далі МОП), які є ратифікованими Україною і можуть правомірно бути визнаними джерелами трудового права.

Актуальність теми яка досліджується полягає в тому, що міжнародні трудові норми мають досить вагоме значення для трудових відносин в Україні. Проте в умовах пандемії спостерігається грубе порушення цих міжнародних норм у сфері трудових правовідносин, що потребує дослідження та привернення уваги громадськості. Ці норми, перш за все, мають велику цінність через те, що останні роки людина, її життя, честь та гідність є найбільшою цінністю людства. І саме ця цінність є ключовою в міжнародних трудових нормах. Насамперед, конвенції МОП направлені на подолання соціальної нерівності між людьми, що є ключовою проблемою сьогодення і тому це є досить актуально.

Дослідженнями проблем регулювання трудових відносин за допомогою норм міжнародного права займалися Волк О.А., Іванов С. О., Кисельов І.Я., Костін Л. О., Лагутіна І. Ю., Мельник К.Ю., Щербина В. М.

та інші.

Особливої актуальності тема соціальної нерівності осіб у трудовому праві набуває під час введення карантинних обмежень протягом 2019-2020 року в умовах боротьби з коронавірусною інфекцією Covid-19. Така нерівність осіб і невирішеність даного питання потребує якнайскорішого вирішення та запровадження дієвої політики здатної подолати наслідки цієї проблеми.

Постановка завдання. Для вирішення даної проблеми необхідно проаналізувати положення конвенцій МОП і довести їх важливість в умовах сьогодення, виділити проблемні аспекти на тлі ситуації, яка склалася під час впровадження карантинних обмежень на території України та запропонувати шляхи їх вирішення.

Для досягнення поставленої мети ми проаналізуємо деякі конвенції МОП, ратифіковані Україною та такі, положення яких, на нашу думку можуть посприяти вирішенню ситуації що склалася. Виділимо наявні проблемні аспекти та запропонуємо шляхи їх вирішення.

Основна частина. Конституція України, як Основний закон України, у статті 9 встановлює, що міжнародні договори, згода на обов'язковість яких дана Верховною Радою України є частиною національного законодавства [1]. В той же час, Кодекс законів про працю України закріплює пріоритет міжнародно-правових норм у сфері праці перед нормами національного законодавства [2].

В умовах сьогодення значення міжнародно-правових норм у сфері праці для регулювання трудових відносин постійно зростає. Основним напрямком реформування трудового законодавства є приведення його у відповідність до міжнародно-правових норм. Одними з основних таких міжнародно-правових норм у сфері праці є конвенції МОП.

Відтак, розглянемо ситуацію яка виникла у сфері праці на фоні впровадження карантинних норм на всій території України.

Відповідно до показників наданих сайтом ukrinform.ua рівень безробіття на сьогоднішній день становить 488 тисяч [3]. Така негативна статистика безумовно пов'язана з пандемією коронавірусу та карантинними обмеженнями. Проте статистика показує, що даний показник перестав збільшуватися. Попри це, такі показники все одно не є позитивними.

Ще однією проблемою що виникла як наслідок карантинних обмежень є різке зменшення заробітної плати, що вплинуло на рівень життя людей, також це затримки заробітних плат працівникам, або взагалі їх не виплата.

Також, як наслідок цієї проблеми ми можемо передбачити різкий спад рівня здоров'я населення через погіршення умов проживання, харчування, а також нестачі коштів на лікування та оздоровлення.

Всі ці проблеми призвели до того, що регульовані трудовим законодавством взаємовідносини між працівником та роботодавцем зазнали краху. Права деяких категорій робітників суттєво порушуються, тим самим породжуючи соціальну нерівність. Тому саме в таких умовах значної актуалізації набувають конвенції МОП, коли внутрішнє законодавство країни не в змозі подолати наявних проблем. Окрім того, як нами вже зазначалося міжнародно-правові норми у сфері трудового права мають пріоритетний характер над нормами національного законодавства.

Значну значимість для подолання гострої проблеми безробіття в Україні має Конвенція №168 про сприяння зайнятості та захист від безробіття 1988 року, та Рекомендація № 202 про мінімальні рівні соціального захисту 2012 року. Для подолання даної проблеми, надання соціального захисту населенню та сприяння соціальної рівності громадян, на нашу думку, необхідно змінити вектори політики держави, зокрема системи фінансування. Для цього необхідно усвідомити важливість проблеми та прийняти Закон України «Про державний бюджет» із виділенням значної кількості коштів на подолання наслідків пандемії, зокрема це надання соціальних пілг та гарантій працівникам неспроможним здійснювати працю в умовах карантинних обмежень, надання безоплатної медичної допомоги працівникам що захворіли на Covid-19, зокрема і тим, що працюють в приватних підприємствах шляхом фінансування таких підприємств, а також здійснення державного обов'язкового страхування підприємств, установ, організацій різних форм власності від настання негативних наслідків в результаті неспроможності здійснення праці в період карантинних обмежень. Запропоновані нами проблеми можуть вирішити проблеми, як тих осіб що не працюють у зв'язку з обмеженнями, так і вирішити проблему із можливим зниженням рівня здоров'я населення.

Актуальною також є Конвенція № 173 про захист вимог працівників у випадку неплатоспроможності роботодавця 1992 року, адже як ми вже визначили однією з проблем карантинних обмежень є різке зменшення заробітної плати, що вплинуло на рівень життя людей, також це затримки заробітних плат працівникам, або взагалі їх не виплата. Для регулювання проблем з не виплатами заробітної плати роботодавцями пропонуємо встановити та закріпити в нормативно-правових актах положення про відповідальність роботодавця за не виплату заробітної плати працівникові, а також встановити санкції для того підприємства у грошовому еквіваленті та направляти кошти сплачені за порушення до фонду створеного на виплати підприємствам, установам, організаціям що зазнали збитків у результаті пандемії.

Також, варто відзначити, що при масовому переході до дистанційної праці ще більш актуальними стали такі положення: Конвенція № 177

про надомну працю 1996 року, Конвенція № 189 про гідну працю домашніх працівників 2011 року та деяких інших.

Висновки. Конвенції та рекомендації МОП мають важливий характер та виступають джерелами трудового законодавства України та носять обов'язковий характер. На жаль, в умовах карантину за часту здійснюється грубе порушення прав людини у сфері праці та ратифікованих Україною конвенцій МОП, що є грубим порушення міжнародно-правових норм, які мають пріоритет над нормами національного законодавства. Ми відзначили, що трудові відносини в період карантину перебувають у важкому становищі і конвенції і рекомендації МОП в умовах сьогодення набувають ще більшої актуальності. Окрім того ми відзначили, які саме конвенції та рекомендації МОП порушуються роботодавцями та запропонували шляхи уникнення таких порушень. Також в роботі нами було визначено рекомендації щодо подолання негативних наслідків у трудових правовідносинах, що наступили у зв'язку з пандемією та карантинними обмеженнями.

Список використаних джерел

1. Конституція України: Закон України від 28 червня 1996 р. № 254к/96-ВР / Верховна Рада України. *Відомості Верховної Ради України*. 1996. № 30. Ст. 141.
2. Кодекс законів про працю України: кодекс законів від 10.12.1971 р. / Верховна Рада України. *Відомості Верховної Ради України*. 1971. Ст. 375.
3. Як пандемія COVID-19 змінила ринок праці в Україні. *Укрінформ*. URL: <https://www.ukrinform.ua/rubric-society/3104312-ak-pandemia-covid19-zminila-rinok-praci-v-ukraini.html> (дата звернення: 18.01.2021)

Тарасова Анастасія Дмитрівна, студентка факультету адвокатури,
3 курс, група 18-18-02,

Кравцов Данило Маркович, доцент кафедри трудового права,
кандидат юридичних наук, доцент

Національний юридичний університет імені Ярослава Мудрого, м. Харків

ПЕРСПЕКТИВИ МЕДІАЦІЇ ЯК СПОСОБУ ВИРІШЕННЯ ТРУДОВИХ СПОРІВ

Анотація. Розглянуто шляхи вирішення трудових спорів в Україні. Проаналізовано перспективи медіації як альтернативного способу вирішення трудових конфліктів. Висвітлено досвід інших країн.

Ключові слова: медіація, трудові спори, індивідуальні та колективні трудові спори.

Tarasova A.D., Kravtsov D.M.
**PROMISING MEDIATION AS A WAY
TO RESOLVE LABOR DISPUTES**

Abstract. The ways to solve labor disputes in Ukraine are considered. The prospects of mediation as an alternative way of solving labor conflicts are analyzed. The experience of other countries is highlighted.

Keywords: mediation, labour disputes, individual and collective disputes.

Актуальність. Постановка завдання. На сьогодні застосування процедури медіації, як способу врегулювання конфліктів у сфері трудового права, стає все більш поширеним у різних країнах світу. Все частіше при виникненні трудових спорів громадяни обирають вирішувати суперечки шляхом медіації. В Україні на законодавчому рівні медіація ще не врегульована, але розгляд перспектив її застосування є вкрай важливим в контексті інтеграції законодавства України до європейського законодавства.

Основна частина. Питання подолання конфліктів у сфері трудових відносин викликає чималий інтерес, як у науковому світі, так і у законодавця. Трудові конфлікти шкодять інтересам як працівників, так і роботодавців; завантажують судову систему та не сприяють розвитку економіки.

Під трудовими спорами розуміють не врегульовані шляхом безпосередніх переговорів суперечності (конфлікти) між власником підприємства, установи, організації, або уповноваженим ним органом і працівником (групою працівників, профспілкою або іншим уповноваженим трудовим колективом органом), що виникають з приводу застосування норм законодавства про працю, зміни існуючих умов праці або встановлення нових і вирішуються у визначеному чинним законодавством порядку [1].

У правовій науці існує безліч класифікацій трудових спорів за різними критеріями: за предметом, характером, порядком вирішення (підвідомчості), тощо. Найвідомішим є поділ трудових спорів за суб'єктивним складом. Вони поділяються на індивідуальні та колективні.

Щодо шляхів вирішення трудових спорів, то індивідуальні спори вирішуються шляхом звернення до комісії з трудових спорів або до районних, районних у містах, міських чи міськрайонних судів. Колективний трудовий спір розглядається примирною комісією або трудовим арбітражем.

Аналізуючи досвід вирішення трудових спорів в зарубіжних країнах, слід відмітити поширеність, дієвість та затребуваність такого спо-

собу, як медіація.

Цей, альтернативний судовому, спосіб врегулювання конфліктів у сфері праці є характерним для таких країн, як США, Британія, Іспанія, Італія, Швейцарія, Японія, Австралія, Чехія, Угорщина, Болгарія, тощо.

Наприклад, у США шляхом медіації вирішують більшість трудових спорів. Це обумовлено тим фактом, що судова система складна та потребує від учасника справи значних фінансових та організаційних витрат, в той час як медіатор за цими критеріями має значні переваги.

У Німеччині медіація гармонійно вбудована до системи правосуддя. Медіатори можуть працювати прямо при судах, що значно знижує кількість судових позовів.

За даними численних експертів, включаючи експертів з Міністерства юстиції США, досудові та позасудові процедури врегулювання суперечок в Китаї складають близько 30% від суперечок, дозволених через офіційне правосуддя [3].

19.05.2020 р. у Верховній Раді України було зареєстровано проєкт закону «Про медіацію» № 3504, який 15.07.2020 р. був прийнятий у першому читанні.

Відповідно до проєкту, медіація — добровільна, позасудова, конфіденційна, структурована процедура, під час якої сторони за допомогою медіатора (медіаторів) намагаються врегулювати конфлікт (спір) шляхом переговорів.

Проєктом передбачається застосування медіації у будь-яких конфліктах (спорах), які виникають у цивільних, сімейних, трудових, господарських, адміністративних правовідносинах, а також кримінальних провадженнях під час укладання угод про примирення між потерпілим та підозрюваним, обвинуваченим та в інших сферах суспільних відносин [2].

На сьогодні, питання застосування медіаційних процедур до вирішення трудових спорів є досить актуальним. На практиці порушення трудового законодавства трапляється, як з боку працівників, так і з боку роботодавця. Через неспроможність сторін домовитись один з одним та самостійно знайти компромісне рішення, вони вимушені звертатись до юрисдикційних органів: комісії з трудових спорів, примирної комісії, трудового арбітражу або суду. На наш погляд, медіація мала б чимало переваг перед іншими процедурами вирішення конфліктів у сфері праці.

По-перше, у ст. 3 проєкту закону «Про медіацію» вказано, що медіація ґрунтується на принципі конфіденційності. Як наслідок – не розповсюдження сутності та подробиць конфлікту на широку аудиторію та збереження ділової репутації як роботодавця, так і працівника, як потенційного кандидата при працевлаштуванні на іншу роботу.

По-друге, позитивним моментом проведення процедури медіації є значно менший строк врегулювання конфлікту. Помітно зменшує час вирішення конфлікту той факт, що для вирішення спору шляхом медіації не потрібно дотримуватись передбачених законодавством суворих процесуальних та процедурних вимог: витребувати докази, залучати осіб в якості свідків, експертів, тощо.

Також, третьою значною перевагою медіації над класичними способами вирішення трудових спорів є те, що сторони трудового спору доходять згоди самі, адже медіатор не приймає рішення за них.

Варто зазначити, що при впровадженні медіації, як способу вирішення трудових спорів, у виграші залишаються не тільки безпосередні учасники конфлікту, а ще й загалом вся судова система України, адже, аналіз судової практики дозволяє зробити висновок про те, що трудові спори займають чи не третину від решти спірних суспільних відносин, а кількість випадків звернення за захистом своїх трудових прав до судових органів невинно зростає. У подібній ситуації виникає обґрунтоване питання про доцільність впровадження і розширення застосування альтернативних способів врегулювання індивідуальних трудових спорів.

Суд є найбільш компетентним органом вирішення спорів, його рішення підлягають оскарженню лише в судах вищих інстанцій, а виконання судових рішень забезпечені інститутом державного примусу, але легалізація медіаційних процедур, донесення до людей переваг медіації, в тому числі і про обов'язковість рішень, прийнятих в її процесі, дозволить поступово збільшити її популярність.

Варто зазначити, що у зарубіжному законодавстві поширена практика створення спеціалізованих державних організацій і органів, що здійснюють врегулювання суперечок, що впливають із трудових правовідносин. Крім «зовнішніх» служб медіації набуло поширення також створення «внутрішніх медіаційних служб» («штатних» або «внутрішньосистемних» медіаторів). Штатні медіатори дозволяють врегулювати конфлікт на початкових стадіях, не допускаючи загострення суперечностей і сприяючи збереженню психологічного клімату в трудовому колективі [4]. Варто розглянути питання включення таких можливостей до трудового законодавства.

Висновки. Впровадження медіації як альтернативного способу вирішення трудових спорів є надзвичайно перспективним шляхом подолання проблем працівників та роботодавців при виникненні трудових спорів. Короткий строк вирішення конфлікту, забезпечення конфіденційності, перспектива збереження гарних стосунків у колективі, змога вирішити конфлікт самотужки та багато інших переваг, які роблять процедуру медіації найсприятливішою для вирішення трудових спорів.

Список використаних джерел

1. Дмитренко Ю.П. Трудове право України: підручник / Ю.П.Дмитренко. – К.: ЮрінкомІнтер, 2009. – 442 с.
2. Проект Закону про медіацію : проект Закону України № 3504 від 19.05.2020 р./ Верховна Рада України. [Електронний ресурс]. – Режим доступу: http://w1.c1.rada.gov.ua/pls/zweb2/webproc4_1?pf3511=68877
3. Здрок О. Н. Применение медиации при урегулировании трудовых споров/ О. Н. Здрок // Теоретические и прикладные аспекты современной юридической науки : сб. материалов междунар. науч.-практ. Конф., – Мн., 2015. – С.119-121.
4. Марков С.М. Китайская модель медиации трудовых споров: социологический аспект. [Електронний ресурс] // Социологические науки. – 2015. – Режим доступу: <https://research-journal.org/social/kitajskaya-model-mediacii-trudovyx-sporov-sociologicheskij-aspekt/>

Таршина Юлія Володимирівна, студентка факультету комп'ютерних наук і програмної інженерії, 1 курс магістратури, група КН-Н120,
Толстоусова Оксана Валеріївна, старший викладач кафедри безпеки праці і навколишнього середовища
Національний технічний університет «Харківський політехнічний інститут», м. Харків

ВПЛИВ СТРЕСУ НА ПРОФЕСІЙНІ ЗАХВОРЮВАННЯ РОБІТНИКІВ СФЕРИ ІТ

***Анотація.** Проаналізовані причини та наслідки роботи у сфері ІТ для здоров'я працівників, а також способи їх профілактики.*

***Ключові слова:** стрес, захворювання, хронічна втома, навантаження, інформаційні технології, концентрація, комп'ютер.*

Tarshyna Yu.V., Tolstousova O.V.

THE INFLUENCE OF STRESS ON OCCUPATIONAL DISEASES OF IT WORKERS

***Abstract.** The causes and consequences of work in the field of IT for the health of employees, as well as ways to prevent them are analyzed.*

***Keywords:** stress, illness, chronic fatigue, workload, information technology, concentration, computer.*

Актуальність. Постановка завдання. З кожним роком усе більше людей починають працювати у ІТ, особливо ця сфера популярна серед молоді. Згідно з оцінками експертів, популярність ІТ буде тільки зроста-

ти, тож дуже важливо визначити основні загрози здоров'ю робітників сфери ІТ та по-можливості запобігти їх появі.

Основна частина. Працівники, що працюють в ІТ-галузі, схильні розвивати багато проблем зі здоров'ям через постійне фізичне та психічне напруження своєї роботи.

Розглянемо основні проблеми [1], з якими стикаються робітники ІТ сфери, а саме: депресія, тривога, безсоння, хронічна втома, проблеми опорно-рухового апарату, надлишкова вага, проблеми с ЖКТ, тощо.

Хвороби викликаються, переживаються або посилюються стресом.

Нове явище – стрес, який був викликаний роботою за комп'ютером навіть отримав власну назву - «технострес». Це сучасне захворювання адаптації, спричинене неможливістю здорової роботи з новими комп'ютерними технологіями.

Згідно зі статистикою більш ніж половина працівників мають депресію, тривогу та безсоння, які, звичайно ж спричинені стресом [2].

У якості міри боротьби зі стресом, фахівці пропонують використовувати методики управління стресом.

Управління стресом проводять у два напрями: зниження стресогенності ситуації та контроль власного емоційного стану.

У першому випадку необхідно:

- знизити значення ситуації;
- знизити невизначеність ситуації (пошук відповідної до ситуації інформації);
- зниження навантаження;
- тайм-менеджмент.

Для контролю власного емоційного стану вживається збалансована зміна напруг і розслаблень, що на думку відомого західно-німецького фахівця Ханнеса Линдемана, є вирішальним фактором, що визначає наше самопочуття, тобто, для контролю власного стану можна проводити наступні заходи:

- вплив через тіло: напруга-розслаблення м'язів;
- вплив термоконтрастом (холод-стимулює, тепло - релаксує);
- масаж (два види масажу, як стимулюючого так і релаксуючого);
- дихання (акцент на вдиху-стимулює, акцент на видиху - релаксує);
- музика (ритмічна-бадьорить, спокійна, тиха, мелодійна - релаксує);
- концентрація уваги (на зовнішніх об'єктах-активізує, на внутрішніх - релаксує);
- концентрація на відчуттях тощо [3].

Розповсюдженою практикою визначення рівня стресу є тести, проходячи які людина набирає бали, і, відповідно до результатів, визнача-

ється рівень стресу [4].

Також, більш ніж 50 % працівників сфери ІТ страждають від проблем опорно-рухового апарату. До них відносять розтягнення у шийному та поперековому відділах, проблеми з дисками, м'язовий спазм тощо [2].

Графік роботи, спричинений, у тому числі, роботою з колегами та клієнтами з інших часових поясів стає причиною постійної нестачі повноцінного сну. Сидячий спосіб життя і нераціональне харчування спричиняє такі хвороби, як безсоння, геморої, гастрити, надлишкова вага і виразкова хвороба [5].

Для профілактики проблем зі сном необхідно відмовитися від шкідливих звичок, важкої, гострої їжі на ніч та чітко дотримуватися режиму дня. Також не варто працювати менш ніж за годину до сну. Допомагають засинанню і регулярні фізичні вправи.

Для профілактики проблем з ЖКТ та надлишковою вагою необхідно дотримуватися регулярного та збалансованого харчування. Також важливою складовою є повноцінний сон, який був розглянутий вище [6].

Висновки. Для боротьби з цими проблемами робітникам сфери ІТ необхідно вести активний спосіб життя, дотримуватися режиму праці та відпочинку та збалансовано харчуватися. Оцінка стресу допомагає визначити, хто може бути схильний до стресових фізичних захворювань, і потрібно піклуватися про це якомога раніше, щоб переносити стрес пов'язаний з роботою якомога легше. Працівники, які більш схильні до стресу, повинні брати участь у заходах з управління стресу, які мають бути запроваджені керівництвом.

Список використаних джерел

1. Top Ten Employee Health Problems / [Електронний ресурс]. – Режим доступу: <https://sescomgt.com/resources/articles/top-ten-employee-health-problems/296>
2. Health problems and stress in Information Technology and Business Process Outsourcing employees Problems / [Електронний ресурс]. – Режим доступу: <https://www.ncbi.nlm.nih.gov/pmc/articles/PMC4439723/>
3. Алгоритм управления стрессом/ [Електронний ресурс]. – Режим доступу: <http://iqholding.com.ua/articles/algoritm-upravleniya-stressom>
4. Тест на определение уровня стресса/ [Електронний ресурс]. – Режим доступу: https://sch1799.mskobr.ru/users_files/admin1420/files/metod_cabinet/intellektual_nye_priznaki_stressa.pdf
5. Хвороби програмістів/ [Електронний ресурс]. – Режим доступу: <https://i-medic.com.ua/index.php?newsid=23943>

6. Здоров'я IT-спеціаліста: сон, харчування, фізична активність/ [Електронний ресурс]. – Режим доступу: <https://dou.ua/lenta/articles/how-to-be-healthy-general/>

Терпіловська Юлія Олександрівна, Шевченко Дар'я Віталіївна, студентки Видавничо-поліграфічного інституту, 3 курс, група СТ-81,
Мітюк Людмила Олексіївна, доцент кафедри охорони праці, промислової та цивільної безпеки, кандидат технічних наук, доцент
*Національний технічний університет України
“Київський політехнічний інститут імені Ігоря Сікорського”*, м. Київ

БЕЗПЕКА ПРАЦІ НА ПОЛІГРАФІЧНОМУ ПІДПРИЄМСТВІ

***Анотація.** Розглянуто поняття безпеки на поліграфічному підприємстві, можливі небезпеки в поліграфічній промисловості та методи запобігання виникненню нещасних випадків.*

***Ключові слова:** поліграфія, підприємство, працівники, суспільство, захист.*

Shevchenko D.V. Terpilovska Y.O., Mitiuk L.O. SAFETY AT WORK AT A PRINTING ENTERPRISE

***Abstract.** The concept of safety at the printing company, possible dangers in the printing industry and methods of accident prevention are considered.*

***Keywords:** printing, enterprise, workers, society, protection.*

Актуальність. Постановка завдання. Знаходження причин та зменшення виникнення нещасних випадків на підприємствах поліграфічної промисловості, адже паперово-целюлозне виробництво є на першому місці серед шкідливих підприємств у світі.

Основна частина. На підприємствах поліграфічної промисловості при виконанні технологічних операцій з'являються виробничі небезпеки і шкідливі умови.

Для запобігання нещасних випадків роботодавці та керівники структурних підрозділів мають звернути увагу на виробничі чинники та процеси, які можуть завдати шкоди здоров'ю працюючих.

З основних виробничих процесів в цій галузі можна виділити:

- набірне виробництво;
- фотонабірні і машинописні процеси;
- гальванічні процеси;
- друкарські процеси;
- брошурувально-палітурні процеси.

На **набірному виробництві** використовується друкарський сплав. Він містить свинець (~80 %), сурму (понад 10 %) і олово, які відносяться до шкідливих виробництв. Повітряне середовище забруднюється шкідливим металевим пилом через забрудненість набірних кас, столів, підлоги. Багато пилу збирається на шорстких поверхнях набірних меблів і підлоги. У набірному устаткуванні застосовуються ртутні терморегулятори, які часто виходять з ладу, що приводить до розливу ртуті біля машини. Ртуть, потрапивши в щілини підлоги, стін, меблів, поволі випаровується, тривалий час забруднює повітря виробничих приміщень.

Фотонабірні процеси використовують дію електричного струму і хімічних речовин на проявочному устаткуванні. Потенційна небезпека травматизму виникає під час включення фотонабірного устаткування при неправильному положенні тумблерів управління, розташованих на пульті управління, знаходженні механізмів у проміжному положенні, неправильному визначенні й установці масштабу зйомки, кегля шрифту, формату рядка, несправності ізоляції і захисного заземлення, а також нещільному кріпленні шлангів на проявочному устаткуванні.

Гальванічні процеси відносяться до категорії особливо шкідливих для організму людини. Вони пов'язані з виділенням хрому і його з'єднань, аміаку, хлористого водню, оксидів азоту, бензину, ацетону, трихлоретилену й ін. При роботі з кислотами (сірчаною, соляною, азотною, хромовою, плавиковою), їдким натром і калієм виникають хронічні запалення шкіри, слизистих оболонок носа, рота і рогівки. Нікелеві і мідні електроліти і солі викликають екзему і дерматити.

Друкарські процеси. Статистичні дослідження показують, що із загального числа нещасних випадків, що відбулися при роботі на поліграфічному устаткуванні, близько 50% доводиться на друкарські машини. Найбільшу потенційну небезпеку при роботі на листових ротацийних машинах представляють циліндрові пари, що обертаються назустріч один одному і контактують між собою.

Під час **брошурувально-палітурних** процесів відбувається ~30% випадків травматизму від усіх травм на поліграфічному виробництві. До потенційно небезпечних відносяться такі операції: різання на одно- і триножевих папероворізальних машинах; кругління книжкових блоків; шиття на дрото- і ниткошвейних машинах; пресування, обжимання корінця книжкового блоку, виготовлення кришок; тиснення тек на позолотних пресах, операції, виконувані на обклеювально-капталних, аркушепідбиральних машинах тощо.

Виробниче обладнання, яке застосовується на поліграфічних підприємствах, має бути безпечним у виготовленні, транспортуванні, монтажі, експлуатації та технічному обслуговуванні для запобігання

аварій, травм, професіональних захворювань працюючих.

Транспортування, монтаж, експлуатацію та технічне обслуговування обладнання потрібно здійснювати відповідно до технічних умов та конструкторської документації

Методи та засоби створення безпечних умов праці робітників

До основних заходів підвищення безпеки технологічних процесів і обладнання поліграфічних підприємств слід віднести:

- усунення контакту працюючих з матеріалом, заготовкою, напівфабрикатом, готовою продукцією і відходами виробництва, що шкідливо діють;

- заміна технологічних процесів та операцій, пов'язаних з виникненням шкідливих і небезпечних виробничих факторів, процесами і операціями, у яких зазначені фактори відсутні або мають меншу інтенсивність;

- комплексну механізацію, автоматизацію, застосування дистанційного керування технологічними процесами і операціями при наявності небезпечних та шкідливих виробничих факторів;

- герметизацію обладнання;

- раціональну організацію праці з метою профілактики монотонності та гіподинамії, а також обмеження важкості праці;

- своєчасне одержання інформації про виникнення небезпечних і шкідливих факторів на окремих технологічних операціях;

- організацію системи контролю і керування технологічними процесами, що забезпечує захист працюючих і аварійне вимикання виробничого обладнання;

- своєчасне видалення і знешкодження відходів виробництва, що є джерелами небезпеки.

До засобів захисту персоналу поліграфічних підприємств відносяться:

- захисні огороження, що створюють перешкоду між людиною і небезпечним виробничим фактором і служать для запобігання проникнення людини або елементів її тіла в небезпечну зону;

- запобіжні, блокувальні та гальмівні пристрої, за допомогою яких є можливість зупинки (відключення) обладнання, блокування або гальмування окремих елементів та вузлів устаткування в аварійних ситуаціях;

- використання сигнальних кольорів, сигналізації, знаків безпеки;

- застосування засобів індивідуального захисту.

Висновки. Отже, охорона праці у видавничо-поліграфічній галузі вивчає умови праці на поліграфічних підприємствах, забезпечуючи не тільки повну безпеку працюючих, а й створюючи оптимальні (комфортні) умови для підвищення працездатності робітників. Це також включає:

виробничі колективи, процес праці, виробниче середовище, взаємозв'язок людини з промисловим устаткуванням, організація праці і виробництва, технологічні процеси.

Список використаних джерел

1. НПАОП 22.1-1.02-07. Правила охорони праці для підприємств та організацій поліграфічної промисловості (32242) [Електронний ресурс] / – Режим доступу до ресурсу https://dnaop.com/html/32242/doc-%D0%9D%D0%9F%D0%90%D0%9E%D0%9F_22.1-1.02-07
2. Правила охорони праці для підприємств та організацій поліграфічної промисловості / Під ред. В. П. Ровенець. - К.: "Поліграф-книга", 1999. - 380 с.
3. Правила охорони праці для підприємств та організацій поліграфічної промисловості / Під ред. Л. Я. Шишанська. - Харків : "Форт", 2008. - 380 с.
4. Решетов Е. Т. Охрана труда и техника безопасности на полиграфических предприятиях. – М.: «Книга», 1974. – 243 с.

Тимошук Владислава Віталіївна, Рясенчук Сніжана Олексіївна, студентки навчально-наукового інституту механотроніки і систем менеджменту, 3 курс спеціальність 081 право, група 35П,
Вамболь Сергій Олександрович, професор кафедри безпеки життєдіяльності і права, доктор технічних наук, професор
Харківський національний технічний університет сільського господарства імені Петра Василенка, м. Харків

ВПЛИВ ПРОФЕСІЙНОЇ ОСВІТИ ЗА НАПРЯМОМ ОХОРОНА ПРАЦІ НА РІВЕНЬ ВИРОБНИЧОГО ТРАВМАТИЗМУ В УКРАЇНІ

Анотація. Проаналізовано вплив професійної освіти на рівень виробничого травматизму в Україні. Визначено причини травм та нещасних випадків на підприємствах. Зроблено аналіз динаміки подій нещасних випадків. Показано важливість знань з охорони праці та охорони праці в галузі. Запропоновані рішення щодо уникнення нещасних випадків на виробництві.

Ключові слова: охорона праці, охорона праці в галузі, виробничий травматизм, правила безпеки, культура безпеки, нещасні випадки, трудове законодавство.

Tymoshchuk V.V., Riasenchuk S.O., Vambol S.O.
**THE INFLUENCE OF PROFESSIONAL EDUCATION IN THE
DIRECTION OF LABOR PROTECTION ON THE RATE OF
OCCUPATIONAL INJURIES IN UKRAINE**

***Abstract.** The influence of vocational education on the level of industrial injuries in Ukraine is analyzed. The causes of injuries and accidents at enterprises have been determined. The analysis of the dynamics of accident events is made. The importance of knowledge on labor protection and labor protection in the industry is shown. Proposed solutions for the prevention of industrial accidents.*

***Keywords:** labor protection, labor protection in the industry, industrial injuries, safety rules, safety culture, accidents, labor legislation.*

Актуальність. Постановка завдання. Актуальність роботи полягає в дослідженні рівня виробничого травматизму в Україні, причин, які його зумовлюють та системи охорони праці нашої держави.

Сьогодні питаннями нашої безпеки на підприємствах займаються люди, які працюють у сфері охорони праці. Слід розуміти, що це не формальність, а дуже серйозні речі, від яких залежить найголовніша наша цінність – життя.

Дуже важливою складовою є культура безпеки. Дане поняття вперше з'явилося в 1986 році в процесі аналізу причин і наслідків Чорнобильської аварії, проведеного Міжнародним агентством з атомної енергії. Було визнано, що саме її відсутність стала однією з причин трагедії. Досвід показує, що причини виникнення аварій і інцидентів так чи інакше пов'язані з поведінкою людей, тобто людським фактором, а саме - з їх ставленням до проблем безпеки. Тому в центрі уваги знаходяться, в першу чергу, людські ресурси, стиль і методи управління. Особливу увагу слід приділяти формуванню особистої відповідальності кожного чия діяльність впливає на безпеку та життя.

Звичайно ми не можемо раз і назавжди позбутися проблем пов'язаних із травматизмом та загрозою життю. В цілому, розцінювати данні прояви слід як помилку, а як відомо, не помиляється лише той, хто нічого не робить. Тож зараз гостро стоїть питання щодо зниження кількості тих самих помилок, які так ганебно впливають на життя людей, і як наслідок на майбутнє нашої держави.

Влада на рівні чинного законодавства працює над питаннями безпеки та охорони праці.

У ст. 43 Конституції України зазначено: "Кожен має право на належні, безпечні й здорові умови праці". У зв'язку з тим, що наша держава «взяла курс на Європу», ми зобов'язались вдосконалювати та поліпшувати трудове законодавство України, в тому числі з питань охорони праці. Так наприклад з метою забезпечити гідні умови праці для населення Міністерство соціальної політики України видало наказ від 28.12.2017 р. № 2072 «Про затвердження Вимог безпеки та захисту здоров'я під час використання виробничого обладнання працівниками».

Але нажаль більшість з цих проблем відпрацьовується вже на місці

роботи. Людина, яка готується в майбутньому працювати в сфері де від її розуміння щодо власної безпеки, охорони праці напряму залежить її життя, повинна приходити вже з великим багажем знань в цій галузі. Відомий вислів полководця, основоположника військової теорії Олександра Суворова - «важко в навчанні, легко в бою» - влучно підходить до нашої теми. Адже від того, наскільки будуть обізнані майбутні робітники в питаннях власної безпеки залежить їх життя.

На сьогоднішній день ми маємо бути впевнені в тому, що всі заходи та елементи охорони праці діють на достатньому рівні. Тому необхідно постійно аналізувати стан безпеки на виробництвах. Одним із індикаторів цього процесу є проведення аналізу подій, що призвели до нещасних випадків.

Основна частина. Сьогодні в навчальних закладах нашої держави вивчаються такі предмети, як «Охорона праці» та «Охорона праці в галузі». Саме вони допомагають розібратися в питаннях безпеки під час роботи.

Охорона праці - система збереження життя, здоров'я і працездатності працівників у процесі трудової діяльності, що включає в себе правові, соціально-економічні, організаційні, технічні, санітарно-гігієнічні, лікувально-профілактичні, реабілітаційні та інші заходи.

Охорона праці в галузі в свою чергу вивчає системи заходів правового, соціально - економічного, організаційно - технічного, санітарно - гігієнічного і лікувально-профілактичного характеру, що спрямовані на збереження здорових і безпечних умов праці фахівців в галузі.

Іноді недотримання або ігнорування простих правил поведінки на роботі може призвести до нещасних випадків, які являють собою непередбачену подію, несподіваний збіг обставин, що спричиняє тілесне ушкодження або смерть.

Підсумовуючи вище сказане, варто зазначити, що обізнаність та вміння дотримуватися правил поведінки, слідувати інструкціям – це лише невеликий перелік того, що може допомогти зберегти наше життя. Тому питання вивчення таких предметів як «Охорони праці» та «Охорона праці в галузі» напряму впливає на майбутнє нашої держави, адже від вивчення цих предметів залежить життя найголовнішої складової держави – її народу. Тому хочемо наголосити, як важливо займатися вдосконаленням в сфері освіти на тому ж рівня, на якому ми поліпшуємо наше законодавство з питань охорони праці.

Як приклад впливу обізнаності у сфері промислової безпеки і охорони праці статистичні данні щодо рівня травматизму та основних причин нещасних випадків [1]. На рис. 1 наведено розподіл за відсотком категорії причин нещасних випадків зі смертельними наслідками в Україні за 2020 рік. Основний вклад в цю статистику вносять організаційні причини (майже половина), тобто і питання обізнаності і загального рівня культури.



Рис. 1. Нещасні випадків зі смертельними наслідками за 2020 рік.

Виходячи з цієї інформації дуже цікаво отримати прогноз щодо статистики нещасних випадків на наступні три роки. Основна мета цього прогнозування показати як при існуючих не змінних умовах, в тому числі і рівні освітньої програми за напрямом Охорона праці, Охорона праці в галузі, Виробнича санітарія отримати майбутні показники рівня виробничого травматизму.

Для проведення аналізу динаміки подій нещасних випадків використовуємо статистичні данні Державної служби України з питань праці [1] стану виробничого травматизму в Україні за 2018 -2020 роки (рис. 2).

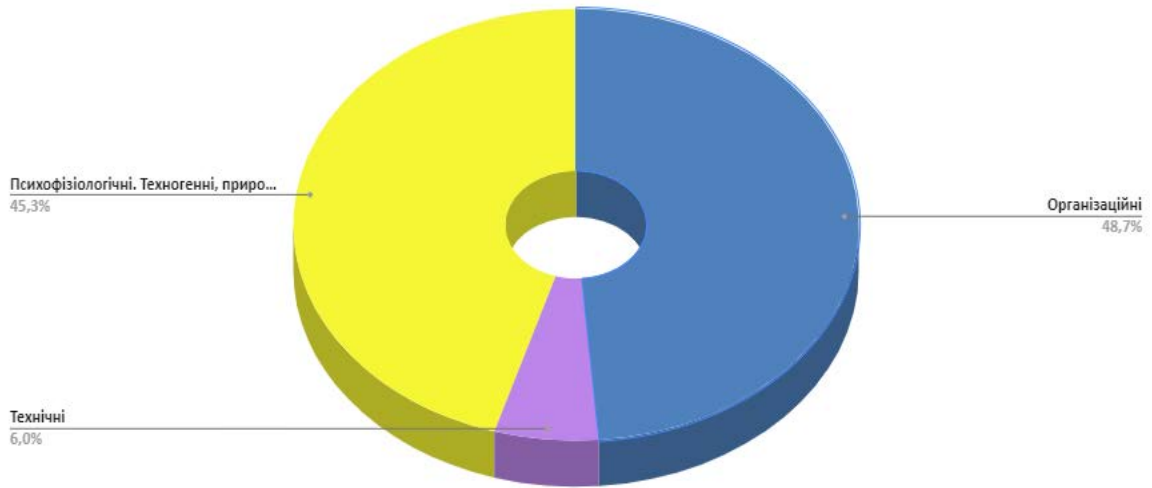

Рис. 2. Стан виробничого травматизму в Україні за 2018 -2020 роки.

Розрахунок показників динаміки виробничого травматизму базується на прогнозуванні значень часового ряду, яку викладено в роботі [23]. Використовуємо такі основні показники як темп приросту, зростання, нарощення та інші. Для розрахунку показників динаміки виробничого травматизму на постійній базі кожен рівень ряду порівнюється з одним і тим же базисним рівнем. Обчислюються при цьому показники які називаються базисними. Для розрахунку показників динаміки на змінній базі кожний наступний рівень ряду порівнюється з попереднім. Обчислені таким способом показники динаміки називаються ланцюговими. Результати розрахунку занесено в таблицю 1.

У 2020 році в порівнянні з 2019 роком нещасні випадки збільшилися на 2245 особи або на 57,9 %. Максимальний приріст спостерігається в 2020 році (2245 Кількість осіб), мінімальний приріст зафіксовано в 2019 році (-250 Кількість осіб). Темп нарощення показує, що тенденція ряду зростаюча, що свідчить про прискорення таких подій як нещасні випадки . У 2020 році в порівнянні з 2017 роком нещасні випадки збільшилися на 2139 особу або на 53,7 %.

Таблиця 1. Стан виробничого травматизму в Україні.

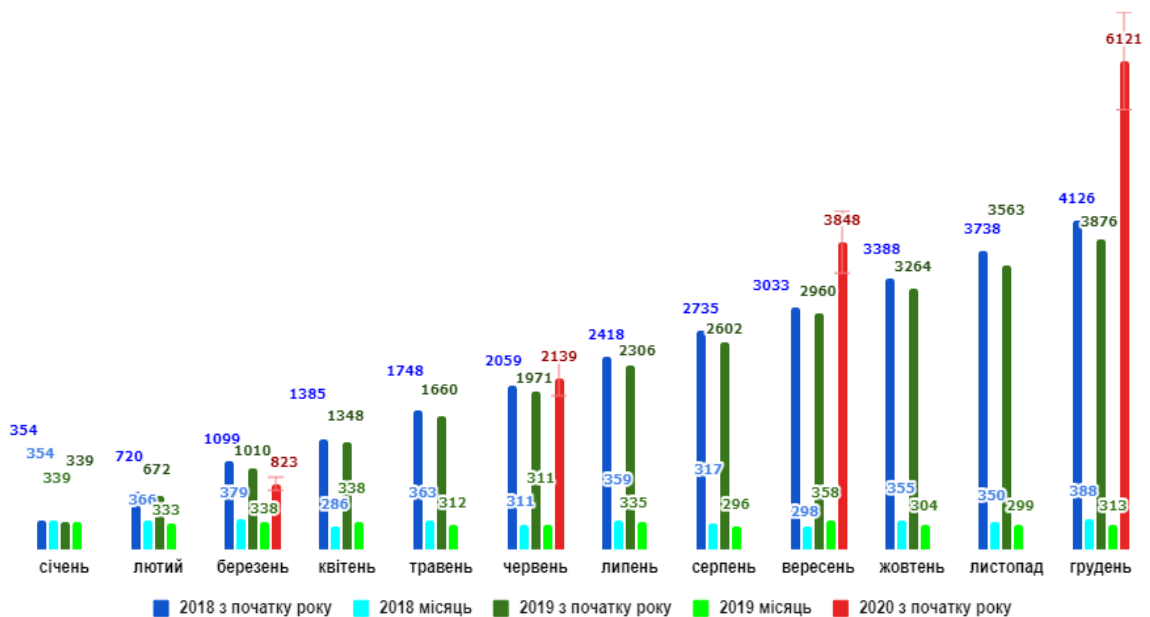
Рік	Кількість осіб	Абсолютний приріст		Темп зростання, %		Темп приросту, %		Абсолютне значення 1% приросту
		ланцюговий	базисний	ланцюговий	базисний	ланцюговий	базисний	
2017	3982	-	-	100	100	-	-	-
2018	4126	144	144	103.62	103.62	3.62	3.62	39.82
2019	3876	-250	-106	93.94	97.34	-6.06	-2.66	41.26
2020	6121	2245	2139	157.92	153.72	57.92	53.72	38.76

В середньому нещасні випадки з кожним періодом збільшувалася на 15.4%. Середній абсолютний приріст є узагальненою характеристикою індивідуальних абсолютних приростів ряду динаміки.

Середній абсолютний приріст

$$\overline{dy} = \frac{y_n - y_1}{n - 1}, \quad \overline{dy} = \frac{6121 - 3982}{3} = 713$$

Тобто з кожним періодом нещасні випадки в середньому збільшувалася на 713 осіб. Виконаємо прогноз кількості осіб постраждалих від нещасних випадків на 3 роки вперед, використовуючи показник абсолютного приросту.

2021 рік : 6121+713 = 6834 осіб,

2022 рік : 6834+713 = 7547 осіб,

2023 рік : 7547+713 = 8260 осіб.

Висновки. Підсумовуючи вище сказане, варто зазначити, що обізнаність та вміння дотримуватися правил поведінки, слідувати інструкціям – це лише невеликий перелік того, що може допомогти зберегти наше життя. Тому питання вивчення таких предметів як «Охорони праці» та «Охорона праці в галузі» напряду впливає на майбутнє нашої держави, адже від вивчення цих предметів залежить життя найголовнішої складової держави – її народу. Тому хочемо наголосити, як важливо займатися вдосконаленням в сфері освіти на тому ж рівня, на якому ми поліпшуємо наше законодавство з питань охорони праці.

Список використаних джерел

1. Державна служба України з питань праці. Стан виробничого травматизму. [Електронний ресурс]. – Режим доступу: <https://dsp.gov.ua/stan-vyrobnychoho-travmatyzmu/>

Третяк Юлія Віталіївна, студентка слідчо-криміналістичного інституту, 1 курс магістратури, група 03-20м-01,

Зенін Андрій Петрович, доцент кафедри трудового права, кандидат технічних наук, доцент

Національний юридичний університет імені Ярослава Мудрого, м. Харків

ОСОБЛИВОСТІ ВИКОНАННЯ ЗАХОДІВ ЦИВІЛЬНОГО ЗАХИСТУ ВІД НАДЗВИЧАЙНОЇ СИТУАЦІЇ ПАНДЕМІЇ COVID-19 В МІСЦЯХ НЕСВОБОДИ ДЕРЖАВНОЇ КРИМІНАЛЬНО-ВИКОНАВЧОЇ СЛУЖБИ УКРАЇНИ

Анотація. Виконаний правовий аналіз нормативних документів керівництва установ місць несвободи Державної кримінально-виконавчої служби України, спрямованих на організацію спеціальних заходів захисту осіб, які утримуються, від пандемії COVID-19. Приведений перелік спеціальних протиепідемічних заходів цивільного захисту від розповсюдження коронавірусної хвороби в установах місць несвободи та оцінена ефективність такого захисту.

Ключові слова: цивільний захист, надзвичайна ситуація, пандемія, COVID-19, місця несвободи, ув'язнені особи, засуджені особи, ДКВС України.

Tretiak Yu.V., Zenin A.P.

FEATURES OF THE IMPLEMENTATION OF CIVIL PROTECTION MEASURES FROM EPIDEMIC EMERGENCY COVID-19 IN CUSTODIAL SETTINGS OF STATE PENITENTIARY SERVICE OF UKRAINE

Abstract. *The legal analysis of normative documents (regulations) of custodial settings directors of State Penitentiary Service of Ukraine has been conducted. These regulations were aimed at organizing special measures to protect the health of persons under its jurisdiction from the COVID-19 pandemic. A list of special anti-epidemic civil protection measures against the spread of coronavirus disease in custodial settings is also given and their effectiveness is evaluated.*

Keywords: *civil protection, emergency, pandemic, COVID-19, custodial settings, remand prisoners, sentenced prisoners, State Penitentiary Service of Ukraine.*

Актуальність. Постановка завдання. До сфери управління Міністерства юстиції України належить 148 установ виконання покарань та попереднього ув'язнення, в яких станом на 01.01.2020 року утримуються 52 863 особи. Саме особи в цих місцях несвободи є одними з найбільш уразливих для зараження коронавірусом категорій осіб внаслідок специфічних умов утримання у відповідних установах. Тобто, особи, позбавлені волі, становлять особливо вразливу групу через характер обмежень, які накладені на них, та обмежену здатність вживати превентивних заходів. При цьому держава наділена зобов'язаннями щодо захисту життя та здоров'я таких осіб, що вимагає організацію спеціальних заходів цивільного захисту від пандемії в місцях несвободи. Тому метою даної роботи є правовий аналіз нормативних документів з питань організації заходів цивільного захисту від надзвичайної ситуації пандемії COVID-19, які видані керівництвом місць несвободи Державної кримінально-виконавчої служби України, та оцінка їх ефективності щодо дотримання права на захист життя та здоров'я утримуваних осіб в умовах пандемії.

Основна частина. Наприкінці 2019 року перед світовою спільнотою постала нова небезпека – загроза поширенню гострої респіраторної хвороби COVID-19, спричиненої коронавірусом SARS-CoV-2. Слід констатувати, що за даними Всесвітньої організації охорони здоров'я (далі – ВООЗ) станом на 11 березня 2020 року розповсюдження інфекції у світі досягло рівня пандемії [1]. 29 лютого 2020 року було зафіксовано перший підтверджений випадок коронавірусної хвороби в Україні [2], з 12 березня був впроваджений загальнодержавний карантин, а вже 25 березня розпорядженням Кабінету Міністрів України (далі – КМУ) від 25.03.2020 року № 338-р «з метою ліквідації наслідків медико-біологічної надзвичайної ситуації природного характеру державного рівня, забезпечення санітарного та епідемічного благополуччя населення та відповідно до статті 14 та частини другої статті 78 Кодексу цивільного захисту України» був встановлений «на всій території України режим надзвичайної ситуації до 24 квітня 2020 року» [3]. Вже другий рік (і до теперішнього часу) карантин не тільки продовжується, але й посилю-

ються відповідні заходи захисту та обмеження у зв'язку зі значним зростанням кількості хворих та померлих від коронавірусної хвороби у порівнянні з березнем минулого року.

В умовах запровадження національного карантину перед суспільством постало гостре питання додержання прав і основоположних свобод людини. Загальновідомим є те, що ризик порушення прав людини стосовно вразливих категорій осіб є значно вищим, аніж стосовно звичайного населення. Особливо це питання стосується осіб, які перебувають під опікою державою, тобто, осіб, які утримуються у місцях несвободи. Слід констатувати, що місця несвободи – це досить широке неофіційне поняття. Звичайно, національний законодавець спробував надати невичерпний перелік таких місць [4]. Враховуючи те, що станом на 01.01.2019 налічується 5 044 місця несвободи [5, с. 137], доцільним є виокремлення окремої категорії утримуваних в місцях несвободи осіб, які є одними з найбільш вразливих категорій. Мова піде про осіб, які утримуються в установах Державної кримінально-виконавчої служби України (далі – ДКВС).

За даними станом на 01.01.2018 до сфери управління Міністерства юстиції України (далі – МЮУ) належить 148 установ виконання покарань та попереднього ув'язнення (далі – установ), розташованих на території, що контролюється українською владою, в яких на початок року трималося 57 100 осіб [6, с. 199]. Незважаючи на те, що загальна кількість осіб, які утримуються в установах ДКВС, стрімко знижується (станом на 01.01.2019 – 55 078 осіб; станом на 01.01.2020 – 52 863), такі установи є одними з найбільш вразливіших у світі всіх категорій місць несвободи.

Актуальність роботи зумовлена підвищеними ризиками відповідних установ: неналежні, здебільшого – антисанітарні умови тримання, незадовільне медичне обслуговування, високий відсоток хронічних захворювань серед утримуваних, наявність осіб похилого віку, неповнолітніх, вагітних жінок тощо. Особи, позбавлені волі, становлять особливу вразливу групу і через характер обмежень, які накладені на них, та обмежену здатність вживати превентивних заходів. Все це може стати каталізатором для швидкого поширення COVID-19 та як результат – до тяжких наслідків для життя та здоров'я.

В першу чергу слід зазначити, що держава несе відповідальність за охорону здоров'я тих, кого вона тримає під вартою, та про медичний персонал. Одним із основоположних принципів у Переліку принципів Європейського комітету з питань запобігання катуванням, що стосуються поводження з особами, позбавленими свободи, у контексті пандемії коронавірусної хвороби (COVID-19) є необхідність вжиття всіх можливих заходів для захисту здоров'я та безпеки осіб у місцях несвободи в умо-

вах пандемії [7]. Більш того, додатково зазначається, що в усіх місцях несвободи необхідно дотримуватися та повністю застосовувати Керівні принципи ВООЗ щодо боротьби з пандемією, атакож національні медичні та клінічні керівництва, що відповідають міжнародним стандартам.

Якщо говорити про національний рівень, то на виконання Постанови КМУ та Наказу Міністерства охорони здоров'я України (далі – МОЗ) «Організація надання медичної допомоги хворим на коронавірусну хворобу (COVID-19)» було видано відносно значну кількість підзаконних нормативних актів (наказів) щодо проведення профілактичних та проти-епідемічних заходів із запобігання поширенню коронавірусу COVID-19 в установах ДКВС [8, 9]. Так, наказом МЮУ від 12.03.2020 року № 899/5 було регламентовано забезпечення проведення щоденного температурного скринінгу засуджених та осіб, узятих під варту, їх візуального огляду; проведення підготовки медичних працівників з питань епідеміології, клінічного перебігу, діагностики та лікування коронавірусу; забезпечення засобами індивідуального захисту; належне прибирання з використанням дезінфекційних засобів; розроблення рекомендацій з планування заходів щодо запобігання занесенню та поширенню в установах випадків захворювань, які можуть бути спричинені коронавірусом COVID-19 тощо [10].

А наказом ДКВС від 27 березня 2020 року № 1228/5 оперативно встановлено такі завдання: аналіз можливості готовності використання приміщень для тимчасової ізоляції з метою надання медичної допомоги засудженим та особам, взятим під варту, які відповідають визначенню випадку SARS-CoV-2, в частині забезпечення необхідної кількості ліжко-місць, підтримання запасів засобів медичного призначення, захисного одягу, засобів захисту органів дихання, профілактичних препаратів, дезінфікуючих засобів тощо [11].

Окрім цього, розроблено План протиепідемічних заходів щодо запобігання занесенню і поширенню в установах виконання покарань та слідчих ізоляторах ДКВС гострої респіраторної хвороби, спричиненої коронавірусом SARS-CoV-2, а вже з 13 березня 2020 року в установах запроваджено обмежувальні протиепідемічні заходи з метою запобігання занесенню коронавірусної інфекції на територію установ та введено заборони на відвідування та етапування засуджених та осіб, узятих під варту [12].

Також, на виконання наказу МОЗ України ЦОЗ ДКВС України розробив лист, яким визначив алгоритм дій при виявленні хворого на COVID-19 та під час виникнення спалаху захворювання; клінічні маршрути хворих з підозрою на COVID-19 до закладів МОЗ України з дотриманням вимог протиепідемічного режиму [13]. Додатково розроблено і Типовий план протиепідемічних заходів стосовно локалізації та недо-

пущення поширення коронавірусної хвороби в установах виконання покарань та слідчих ізоляторах ДКВС у разі реєстрації захворювання на COVID-19 та відповідних клінічних маршрутів [14].

Окремим наказом МЮУ від 01.04.2020 року № 1305/5 встановлено заборону надання засудженим та особам, узятим під варту, які тримаються в установах, короткострокових і тривалих побачень із родичами або іншими особами (за винятком побачень із захисниками та адвокатами), а також відвідування установ різноманітними організаціями (крім працівників правоохоронних органів, суду) [15]. Особлива увага звернена і на функціонування приміщень для прийому (видачі) посилок (передач) – наказом МЮУ від 27.03.2020 року № 1227/5 [16]. Як бачимо, МЮУ буквально із початком запровадження національного карантину досить швидко почало реагувати на відповідні загрози, регламентуючи ті чи інші аспекти функціонування установ. Але як відомо, окрім нормативної регламентації таких особливих правовідносин, що є теж дуже важливим, варто забезпечувати і їх належне виконання.

Як зазначає Уповноважений Верховної Ради України з прав людини, яким з квітня 2020 року було проведено моніторингові візити до 133 установ МЮУ, «...результати проведених моніторингових візитів від початку введення на території України карантину засвідчили неготовність Кримінально-виконавчої системи України до протидії поширенню COVID-19 в установах ДКВС. Неналежна організація та недотримання працівниками ДКВС та ЦОЗ ДКВС вимог прийнятих нормативно-правових актів призвели до системних порушень прав утримуваних осіб» [17, с. 24].

Виходячи із аналізу даних щодо результатів таких моніторингових візитів, основу порушень складало право на охорону здоров'я та медичну допомогу. Майже в усіх установах не проводився щоденний температурний скринінг; зафіксовано відсутність безконтактних термометрів для проведення скринінгу; не забезпечення в достатній кількості засобами індивідуального захисту працівників установ та утримуваних осіб; недотримання маскового режиму; відсутність контролю за проведенням дезінфекційної обробки приміщень; перенаповнення установ попереднього ув'язнення ДКВС; відсутність приміщень для ізоляції осіб з підозрою/хворобою на COVID-19 в установах; ненадання належної медичної допомоги утримуваним особам та інше. Не менш істотною проблемою є не проведення ПЛР-тестування серед арештованих/ув'язнених осіб з ознаками гострої респіраторної інфекції в установах ДКВС, внаслідок чого неможливо визначити реальну кількість осіб, що захворіли на COVID-19.

Висновки. Незважаючи на оперативне правове регулювання Мін'юсту на загрози поширення гострої респіраторної хвороби COVID-

19, спричиненої коронавірусом SARS-CoV-2, моніторингові візити Уповноваженого Верховної Ради України з прав людини виявили недоліки у реалізації запланованих спеціальних заходів захисту утримуваних осіб від пандемії. З урахуванням вищезазначених обмежень та умов захисту від коронавірусу в місцях несвободи такі недоліки можуть призвести до порушення прав та основоположних свобод людини. Ймовірність такого порушення є більш високою, ніж щодо осіб, які не утримуються у відповідних установах. Тому сучасні умови пандемії вимагають від ДКВС України вжиття додаткових та особливих заходів цивільного захисту від пандемії осіб, що утримуються в місцях несвободи, щодо сприяння дотриманню прав утримуваних осіб, їхніх сімей, а також працівників установ, в тому числі медичного персоналу.

Список використаних джерел

1. Virtual pressconference on COVID-19 – 11 March 2020, World Health Organization / [Електронний ресурс]. – Режим доступу: https://www.who.int/docs/default-source/coronaviruse/transcripts/who-audio-emergencies-coronavirus-press-conference-full-and-final-11mar2020.pdf?sfvrsn=cb432bb3_2.

2. Health Ministry: The first case of COVID-19 has been confirmed in Ukraine, Communications Department of the Secretariat of the CMU, 03 March 2020 / [Електронний ресурс]. – Режим доступу: <https://www.kmu.gov.ua/en/news/v-ukrayini-zareyestrovaniy-vipadok-zahvoryuvannya-na-covid-19-moz>.

3. Про переведення єдиної державної системи цивільного захисту у режим надзвичайної ситуації: Розпорядження Кабінету Міністрів України від 25.03.2020 р. № 338-р / [Електронний ресурс]. – Режим доступу: <https://zakon.rada.gov.ua/laws/show/338-2020-%D1%80#Text>.

4. Про Уповноваженого Верховної Ради України з прав людини: Верховна Рада України; Закон України, від 23.12.1997 р. № 776/97-ВР / [Електронний ресурс]. – Режим доступу: <https://zakon.rada.gov.ua/laws/show/776/97-%D0%B2%D1%80#Text>.

5. Щорічна доповідь Уповноваженого Верховної Ради України з прав людини про стан додержання та захисту прав і свобод людини і громадянина в Україні 2019 / Уповноважений Верховної Ради України з прав людини. // [Електронний ресурс]. – Режим доступу: <https://ombudsman.gov.ua/ua/page/secretariat/docs/presentations/&page=4>

6. Щорічна доповідь Уповноваженого Верховної Ради України з прав людини про стан додержання та захисту прав і свобод людини і громадянина в Україні 2018 / Уповноважений Верховної Ради України з

прав людини. // [Електронний ресурс]. – Режим доступу: <https://ombudsman.gov.ua/ua/page/secretariat/docs/presentations/&page=3>

7. Перелік принципів, що стосуються поводження з особами, позбавленими свободи, у контексті пандемії коронавірусної хвороби (COVID-19) від 20.03.2020 р. СРТ/Inf(2020)13; Рада Європи, Європейський комітет з питань запобігання катуванням чи нелюдському або такому, що принижує гідність, поводженню чи покаранню (КЗК) / [Електронний ресурс]. – Режим доступу: <https://rm.coe.int/16809dbe63>.

8. Про запобігання поширенню на території України гострої респіраторної хвороби COVID-19, спричиненої коронавірусом SARS-CoV-2: Постанова Кабінету Міністрів України від 11.03.2020 р. № 211 / [Електронний ресурс]. – Режим доступу: <https://zakon.rada.gov.ua/laws/show/211-2020-%D0%BF#Text>.

9. Організація надання медичної допомоги хворим на коронавірусну хворобу (COVID-19): Наказ Міністерства охорони здоров'я України від 28.03.2020 р. № 722 / [Електронний ресурс]. – Режим доступу: <https://zakon.rada.gov.ua/rada/show/v0722282-20#Text>.

10. Про заходи щодо запобігання занесенню і поширенню гострої респіраторної хвороби, спричиненої коронавірусом 2019-nCoV: Наказ Міністерства юстиції України від 12.03.2020 р. № 899/5 / [Електронний ресурс]. – Режим доступу: <http://pk.khpg.org/files/docs/1585295647.pdf>.

11. Про заходи щодо недопущення занесення і поширення на території установ виконання покарань, слідчих ізоляторів, закладів охорони здоров'я Державної кримінально-виконавчої служби України випадків захворювань, спричинених коронавірусом SARS-CoV-2: Наказ Державної кримінально-виконавчої служби України від 27.03.2020 р. № 1228/5.

12. Про затвердження Плану протиепідемічних заходів щодо запобігання занесенню і поширенню в установах виконання покарань та слідчих ізоляторах ДКВС України гострої респіраторної хвороби, спричиненої новим коронавірусом, на 2020 рік: Наказ Міністерства юстиції України, ДУ «ЦОЗ ДКВС» від 12.03.2020 р. № 57-ОД/08/ОД-20.

13. Лист Департаменту з питань виконання кримінальних покарань від 17.03.2020 р. № 1/1-243/тв.

14. Про затвердження Типового плану протиепідемічних заходів стосовно локалізації та недопущення поширення коронавірусної хвороби в установах виконання покарань та слідчих ізоляторах ДКВС у разі реєстрації захворювання на COVID-19 та відповідних клінічних маршрутів: Наказ ДУ «ЦОЗ ДКВС», ДПВКП від 02.04.2020 р. № 75-ОД/53/ОД-20.

15. Про запобігання поширенню на території установ виконання покарань, слідчих ізоляторів, закладів охорони здоров'я ДКВС України коронавірусу COVID-19: Наказ Міністерства юстиції України від 01.04.2020 р. № 1305/5.

16. Про організацію прийому посилок (передач) в установах виконання покарань та слідчих ізоляторах Державної кримінально-виконавчої служби України на період запровадження режиму надзвичайної ситуації: Наказ Міністерства юстиції України від 27.03.2020 р. № 1227/5.

17. Спеціальна доповідь Уповноваженого Верховної Ради України з прав людини «Стан додержання прав і свобод людини в місцях несвободи у період дії надзвичайної ситуації, пов'язаної з поширенням гострої респіраторної хвороби COVID-19, спричиненої коронавірусом SARS-CoV-2» 2020 / Уповноважений Верховної Ради України з прав людини. // [Електронний ресурс]. – Режим доступу: <https://ombudsman.gov.ua/ua/page/secretariat/docs/presentations/&page=5>

Удовенко Олександр Валерійович, здобувач кафедри правознавства
*Східноукраїнський національний університет
імені Володимира Даля, м. Сєвєродонецьк*

МЕТА ГРОШОВОГО ЗАБЕЗПЕЧЕННЯ ВІЙСЬКОВОСЛУЖБОВЦІВ

***Анотація.** У роботі уточняється актуальна мета грошового забезпечення військовослужбовців в Україні, як в правовій та демократичній державі. Зроблено висновок, що грошове забезпечення військовослужбовців є особливим виявом заробітної плати працівника, а його мета виявляється у: забезпеченні гідного існування військовослужбовців, з урахуванням факту задоволення державою їх поточних базових потреб і інтересів; стимулюванні військовослужбовця краще виконувати свої службові завдання.*

***Ключові слова:** військовослужбовець, грошове забезпечення, заробітна плата, мета, працівник.*

Udovenko O.V.

PURPOSE OF MONEY SUPPLY OF MILITARY SERVANTS

***Abstract.** The paper clarifies the current purpose of providing money to servicemen in Ukraine, as in a legal and democratic state. It is concluded that the financial support of servicemen is a special manifestation of the employee's salary, and its purpose is: ensuring the dignified existence of servicemen, taking into account the fact that the state satisfies their current basic needs and interests, encouraging servicemen to better perform their duties.*

***Keywords:** military service, financial security, wages, purpose, employee.*

Актуальність. Заробітна плата по сьогодні залишається базовим джерелом отримання доходу більшості працездатних громадян [1, с. 4], а «рівень реальної заробітної плати значною мірою характеризує матеріальний стан членів суспільства» [2, с. 39]. Таким чином, заробітна плата є базовою складовою забезпечення належного рівня соціальної безпеки працездатних громадян у відносинах з приводу праці. Саме тому проблематика заробітної плати повсякчас привертає увагу вітчизняних юристів-трудовиків, серед яких: О. С. Арсентьєва, В. В. Біліченко, В. С. Венедіктов, О. М. Глушко, В. В. Гончарук, О. Ю. Дрозд, І. В. Зіноватна, Ю. Ю. Івчук, Г. А. Капліна, В. Л. Костюк, Л. В. Котова, К. Ю. Мельник, М. С. Поліщук, Є. В. Синько, Г. В. Татаренко, Н. М. Хуторян, О. М. Ярошенко та інші науковці. Поряд із тим, слід констатувати, що по сьогодні ученими ще не зверталась належна увага на проблематику грошового забезпечення військовослужбовців, забезпечення належного рівня соціальної безпеки котрих (щонайперше частині їх оплати праці) безпосереднім чином позначається й на можливостях виконання ними функцій, від яких залежить стан національної безпеки та обороноздатність держави. Однак, комплексне дослідження цього питання виявляється неможливим без з'ясування мети такого грошового забезпечення. З огляду на це, вбачається практична та теоретична потреба в з'ясуванні мети грошового забезпечення в сучасній правовій та соціальній державі, приймаючи до уваги позиції учених стосовно мети заробітної плати.

Постановка завдання. Мета роботи полягає у розкритті актуальної мети грошового забезпечення військовослужбовців в Україні, як в правовій та демократичній державі.

Основна частина. В процесі аналізу наявної наукової літератури [див., напр.: 1, с. 4; 3, с. 61], можемо помітити, що ученими мета заробітної плати досить часто зводиться до відновлення здатності працівника до праці, хоча в дійсності вказане безпосереднім чином стосується інструмента управління підприємством, а також відновлюючої функції заробітної плати. Відтак, окреслений підхід до розуміння мети заробітної плати на сьогоднішній день в соціальній державі є неприпустимим, на що також звертає увагу також О. М. Лук'янчиков [4, с. 134].

У рамках же протилежного підходу мета заробітної плати тлумачиться в якості «забезпечення гідного існування людини та її сім'ї» [5, с. 56]. Цей підхід більш повно розкриває мету заробітної плати, яку працівник отримує, виконуючи свої трудові (службові) обов'язки. Вказане пояснюється тим, що:

1) розвиток виробництва забезпечується не заробітною платою, а належним формуванням сприятливих умов для перебігу виробничих

відносин, забезпеченням в практичній дійсності стандартів гідної праці (зниження травматизму, збільшення можливостей розкриття трудового потенціалу працівників тощо);

2) заробітну плату працівник на сьогодні отримує в результаті участі у виробничих процесах (за трудовим договором, контрактом) на оплатній основі;

3) оплата за участь працівника у виробничих процесах (відповідно до трудового договору, контракту) повинна враховувати: а) вимоги до мінімальної заробітної плати; б) складність виконуваної працівником роботи тощо;

4) трудове право України з моменту відновлення незалежності нашої держави почало розвиватися у напрямі людиноцентризму, в контексті якого, зокрема: а) працівник повинен відповідальним чином виконувати свої трудові обов'язки, не створюючи умов, за яких роботодавець може опинитись в стані неплатоспроможності; б) роботодавець повинен забезпечувати працівника гідною працею, виплачує заробітну плату, котра спроможна задовольнити його базові потреби трудового та позатрудового (особистого) життя.

Між тим, слід мати на увазі, що частину заробітної плати працівника можуть складати премії та інші заохочувальні виплати, передбачені законодавством про працю або ж трудовим договором (контрактом). З огляду на це, можемо дійти висновку, що мета заробітної плати поділяється на:

1) *основну мету* – забезпечення гідного існування працівника (також його сім'ї) у відповідь на виконання ним трудової (службової) функції за трудовим договором. У цьому сенсі мається на увазі задоволення, щонайменше, базових потреб працівника (коли заробітна плата не задовольняє таких потреб, можна вести мову про те, що така плата не відповідає його людській гідності);

2) *похідну мету* – стимулювання працівника до дисциплінованої та ефективної трудової діяльності. Ця похідна мета може констатуватись лише тоді, коли заробітна плата виконує свою основну мету.

Зважаючи на викладене, а також враховуючи той факт, що заробітна плата є родовим поняттям для грошового забезпечення військовослужбовців, можемо припустити, що метою такого грошового забезпечення є:

1) забезпечення задоволення матеріальних потреб і законних інтересів військовослужбовця, зокрема, в позаслужбовому житті. Слід мати на увазі, що військовослужбовці є особливим суб'єктами трудового та соціального права, виконання службових функцій якими безпосереднім чином позначається на національній безпеці держави, спроможності держави виконувати свої функції (серед іншого, й в соціальній сфері).

Саме тому стосовно військовослужбовців, на відміну від працівників загалом, державою постійно застосовуються особливі заходи матеріального забезпечення, що спрямовані на задоволення базових та окремих похідних матеріальних потреб військовослужбовця (зокрема, житлове, речове, продуктове та інше забезпечення). У цьому контексті можемо дійти висновку, що військовослужбовці виконують свої службові обов'язки в умовах задоволення державою їх базових потреб та законних інтересів (навіть тоді, коли якість такого забезпечення не є достатньою, зважаючи на кризові явища в державі), а тому грошове забезпечення безпосереднім чином не спрямоване на задоволення таких їх потреб. Іншими словами, мета грошового забезпечення військовослужбовців повинна виявлятися у тому, щоби забезпечити гідне людині існування таких службовців, з урахуванням факту задоволення їх поточних базових потреб і інтересів державою поза грошовим забезпеченням;

2) стимулювання військовослужбовця краще виконувати свої службові завдання. Хоча припускається, що особа, котра бажає бути військовослужбовцем, вже має високу мотивацію виконувати свої службові обов'язки, необхідно мати на увазі, що військовослужбовець, як і будь-який інший працівник, потребує постійної мотивації в належному здійсненні своїх трудових (службових) обов'язків, а також в заохоченні проявів зразкового виконання таких обов'язків. При цьому стосовно військовослужбовців ця похідна мета особливим чином актуалізується в умовах, коли вони задіяні у військових операціях.

Висновки. Викладене дозволяє дійти висновку, що грошове забезпечення військовослужбовців у правовій та демократичній державі, будучи похідним від заробітної плати поняттям, характеризується схожою метою, яка виявляється у: 1) забезпеченні гідного людині існування військовослужбовців, з урахуванням факту задоволення державою їх поточних базових потреб і інтересів (в межах житлового, речового, продовольчого та іншого забезпечення); 2) стимулюванні військовослужбовця краще виконувати свої службові завдання.

Список використаних джерел

1. Дробязко С. І. Організація бухгалтерського обліку заробітної плати працівників підприємства. *Економіка та держава*. 2020. № 1. С. 4-8. doi:10.32702/2306 6806.2020.1.4.
2. Луняк І. В. Заробітна плата як основне джерело доходів найманих працівників. *Агросвіт*. 2015. № 21. С. 39-42.
3. Туаев П. К. Понятие заработной платы как экономической и правовой категорий. *Право и государство: теория и практика*. 2009. № 9. С. 58-61.

4. Лук'янчиков О. М. Про недоцільність запровадження дисциплінарних штрафів в Україні. *Правові відносини: проблеми теорії та практики* : матеріали IV Міжнар. наук.-практ. конф. (Київ, 15 листопада 2013 р.) / за заг. ред. В. П. Нагребельного, Н. М. Пархоменко, М. М. Шумила. Київ : Ніка-Центр, 2013. С. 133-136.

5. Марченко Ю. І. Гідна оплата праці – необхідний атрибут соціальної держави. *Прикарпатський юридичний вісник*. 2020. Вип. 2 (31). С. 56-59. doi:10.32837/пуув.v0i2(31).565.

Федоровська Маргарита Андріївна, студентка міжнародно-правового факультету, 3 курс бакалаврату, група 07-18-01,

Яковлев Олександр Анатолійович, доцент кафедри трудового права, доктор юридичних наук, доцент

Національний юридичний університет імені Ярослава Мудрого, м. Харків

NON-COMPETE AGREEMENT: ОСОБЛИВОСТІ РЕГУЛЮВАННЯ УМОВ ПРО НЕКОНКУРЕНЦІЮ У ТРУДОВИХ ВІДНОСИНАХ

***Анотація.** Робота присвячена дослідженню сучасного стану та особливостей регулювання угод про неконкуренцію у трудових відносинах. Наведені і проаналізовані основні підходи до розуміння поняття угода про неконкуренцію. Окреслено основні положення угод про неконкуренцію і проаналізовано, наскільки застосування кожної з них обмежує або позбавляє права на працю. Проаналізовано національне законодавство і судову практику щодо визнання і застосування таких угод в Україні. Зроблено висновок щодо сучасного стану регулювання умов про не конкуренцію в трудових відносинах.*

***Ключові слова:** угода про неконкуренцію, трудові відносини, правове регулювання в Україні, право на працю.*

Fedorovska M.A., Yakovlev O.A.

NON-COMPETE AGREEMENT: FEATURES OF REGULATION OF CONDITIONS ON NON-COMPETITION IN LABOR RELATIONS

***Abstract.** The work is devoted to the study of the current state and peculiarities of the regulation of non-compete agreements in labor relations. The main approaches to understanding the concept of non-competition agreement are given and analyzed. The main provisions of non-compete agreements are outlined and the extent to which the application of each of them restricts or deprives the right to work is analyzed. The national legislation and judicial practice on the recognition and application of such agreements in Ukraine are analyzed. The conclusion on the current state of regulation of non-compete conditions in labor relations is collected.*

***Keywords:** non-competition agreement, labor relations, legal regulation in Ukraine, right to work.*

Актуальність. Постановка завдання. Сьогодні в умовах, коли конкуренція на ринку стає дедалі жорсткішою, кожен роботодавець замислюється над питанням: як не допустити того, щоб напрацьована роками клієнтська база чи унікальна технологія виробництва (know-how), або ж запатентована бізнес-модель стала відомою потенційному конкуренту. Вирішення цього питання є важливим при прийнятті працівника на роботу, оскільки йому така інформація може стати відомою, більше того, в майбутньому він може використати набуті ним навички та знання як у роботі на конкурента, так і створивши власний бізнес. Все це несе потенційний ризик для роботодавця. У зв'язку з цим, у трудовому праві багатьох західних країн (Бельгії, Франції, Великобританії та США) вже імплементований інститут угоди про неконкуренцію з працівником (англ. non-competition clause або non-competition covenant). В Україні же НСА не має достатнього правового регулювання. Особливо багато питань виникає у разі укладення договору про неконкуренцію між працівником та роботодавцем, що і зумовило мету роботи яка полягає у дослідженні сучасного стану регулювання в Україні угод про неконкуренцію у трудових відносинах.

Основна частина. Non-competence agreement (NSA) або Угода про неконкуренцію як термін, з огляду на велике різноманіття умов, що можуть бути до неї включені, її видів і особливостей застосування в різних країнах, може мати багато нормативних та науково-доктринальних визначень. Зокрема, О.М. Рим у своїй дисертації визначає угоду про неконкуренцію як угоду між працівником і роботодавцем, що діятиме впродовж тривалості трудових правовідносин та/або протягом визначеного сторонами строку після їхнього припинення, за якою працівник, що отримав допуск до комерційної таємниці роботодавця у встановленому порядку, бере на себе обов'язок не використовувати комерційну таємницю як під час виконання роботи за сумісництвом в іншого роботодавця, так і в період здійснення власної підприємницької діяльності, надання послуг чи виконання робіт за цивільно-правовими договорами [1, с. 7].

Натомість доволі лаконічна дефініція розглядуваного терміну міститься у звіті Міністерства фінансів США щодо економічних ефектів та наслідків угод про неконкуренцію для політики. Так, у звіті неконкурентні угоди – це угоди між роботодавцями та працівниками, які відтермінують можливість останніх працювати на конкурентів [2].

Аналіз більшості договорів NSA дозволяє виділити такі найпоширеніші умови як:

1. Працівник зобов'язується протягом визначеного періоду не працювати за трудовим договором на будь-яку Конкуруючу особу та/або не здійснювати підприємницької діяльності, аналогічної до діяльності

Компанії, не засновувати та іншим чином не бути задіяним як засновник, власник, учасник, акціонер, підрядник, консультант або директор Конкуруючої особи та/або не мати будь-якого іншого відношення до будь-якої Конкуруючої особи.

2. Працівник зобов'язується протягом строку працевлаштування в Компанії не працювати за сумісництвом в будь-якої Конкуруючої особи.

3. Працівник зобов'язується протягом Обмеженого періоду не працювати з клієнтами(замовниками) Компанії самостійно та/або не схилити клієнтів (замовників) Компанії до співпраці з будь-якою Конкуруючою особою та/або працівників чи підрядників Компанії до припинення відносин з Компанією та працевлаштування або укладання ними цивільно-правових договорів з будь-якою Конкуруючою особою(не переманювати) [3].

Проте реалізувати умови про неконкуренцію в трудових відносинах на практиці не надається можливою. Про це свідчать рішення національних судів у таких справах щодо ТОВ "ТАПМЕДІА" (Справа №522/22779/16-ц), ТОВ "Таегутек Україна" (Справа № 191/215/14-ц), "Український кур'єр" (Справа № 2-397/09 1-а).

Одна з основних проблем полягає в тому, що згідно зі ст. 9 Кодекс законів про працю України (далі- КЗпП), умови договорів про працю, які погіршують становище працівників порівняно з законодавством України про працю, є недійсними[4]. Стаття 43 Конституції України прямо передбачає право на працю, що включає можливість заробляти собі на життя працюю, яку людина вільно обирає і на яку вільно погоджується [5], а положення статей 2, 2-1, 5-1 та 22 КЗпП гарантують кожному право на професійну самореалізацію і вільний вибір роботодавця. Тобто, чинне законодавство України не дозволяє обмежувати працівника у виборі роботодавця, сфери зайнятості та способу використання професійних навичок і таким чином НСА є прямо недійсним.

Крім того, відповідно до ст. 31 КЗпП Роботодавець не вправі вимагати від працівника виконання роботи, не обумовленої трудовим договором. Таким чином, обов'язок працівника про не зайняття конкуруючою підприємницькою діяльністю, ненадання послуг, не створення конкуруючих компаній не відносяться до трудових та порушують конституційні права та свободи відповідної особи як право фізичної особи на здійснення підприємницької діяльності, тому вимагати від працівників їх виконання не можна.

Ще однією проблемою є те, що стаття 147 КЗпП встановлює, що за порушення трудової дисципліни до працівника може бути застосовано тільки один з таких заходів стягнення: 1) догана; 2) звільнення, а положення статті 130 КЗпП визначають, що працівники несуть матеріальну відповідальність за шкоду, заподіяну підприємству, установі, організації

внаслідок порушення покладених на них трудових обов'язків. Отже, працівник несе лише дисциплінарну та матеріальну відповідальність, які не можна застосувати до порушення умови про не конкуренцію, тоді як відповідальність у вигляді штрафу незаконна.

Також, за трудовим законодавством роботодавець не може вимагати від працівника виконання будь-яких обов'язків після звільнення, тому що трудові відносини між ними припиняються.

Проте, дотримуючись норм ст. 9 Кодексу законів про працю України, необхідно аналізувати кожне застереження про неконкурунцію індивідуально на предмет того, чи справді таке застереження погіршує становище працівників порівняно з законодавством України про працю. У цьому контексті можемо говорити про певні позитивні тенденції. Українські суди починають розглядати справи про стягнення коштів за невиконання умов договорів про неконкурунцію, навіть укладених між роботодавцем та працівником. Яскравим прикладом є рішення Шевченківського районного суду у м. Києві від 03.02.2020 року у справі № 761/15245/18. Суд частково задовольнив вимоги працівника, який просив стягнути з колишніх роботодавців суми компенсації за відмову від конкуренції, та присудив на його користь більше 8 тисяч євро з кожного роботодавця [6].

Висновки. Таким чином, доводиться констатувати, що договори про неконкурунцію не мають чіткого правового регулювання в Україні. На практиці їх використання зводиться до превентивного або психологічного фактору стосовно до сторони, яка взяла на себе зобов'язання не конкурувати. Національні суди у разі виникнення спорів, як правило, визнають такі договори недійсними, розглядаючи їх як обмеження права на вільний вибір праці.

Список використаних джерел

1. Рим О.М. Запобігання конкуренції у трудових правовідносинах : автореф. дис....канд. юрид. наук : 12.00.05 / Львівський національний університет імені Івана Франка. Львів, 2008, 16 с.
2. Office of Economic Policy U.S. Department of the Treasury Non-compete Contracts: Economic Effects and Policy Implications. URL : <https://www.treasury.gov/resource-center/economic-policy/Documents/UST%20Non-competes%20Report.pdf>
3. Деякі питання реалізації умови про не конкуренцію в трудових відносинах – Режим доступа: <https://www.matkovska.partners/new/deyaki-pitannya-realizatsiyi-umovi-pro-nekonkurenciyu-v-trudovih-vidnosinah/>
4. Кодекс законів про працю України : Закон України від 10 грудня 1971 р. № 322-VIII. Відомості Верховної Ради УРСР. 1971. Дод. до № 50.

5. Конституція України : Закон України від 28.06.1996 р. № 254к/96-ВР. Відомості Верховної Ради України (офіційне видання) від 23.07.1996–1996 р.

6. NDA, NCA, NSA – популярні договори у сфері ІТ, та чи працюють вони в Україні? – Режим доступа: <https://vigolex.net/publications/analitichni-statti-longridi/nda-nca-nsa/>

Федосєєва – Невинник Дар’я Сергіївна, студентка Інституту прокуратури та кримінальної юстиції, 1 курс, група 01-20м-з-04,
Карманний Євгеній Вадимович, доцент кафедри трудового права,
кандидат технічних наук, доцент
Національний юридичний університет імені Ярослава Мудрого, м. Харків

АНАЛІЗ ОСНОВНИХ ПІДХОДІВ ДО ЗАПОБІГАННЯ НАДЗВИЧАЙНИХ СИТУАЦІЙ СОЦІАЛЬНОГО ХАРАКТЕРУ ПОВ’ЯЗАНИХ ІЗ ДІЯМИ ТЕРОРИСТИЧНОГО СПРЯМУВАННЯ

Анотація. У роботі проаналізовано вплив тероризму на сьогодення, висвітлені основні підходи щодо запобігання тероризму в Україні.

Ключові слова: тероризм, терористичні організації, міжнародно-правові документи щодо протидії тероризму.

Fedosieieva – Nevyunnyk D.S., Karmanniy Ye.V. ANALYSIS OF THE MAIN APPROACHES TO THE PREVENTION OF EMERGENCY SITUATIONS RELATED TO TERRORIST ACTIONS

Abstract. The paper analyzes the impact of terrorism on the present, highlights the main approaches to preventing terrorism in Ukraine.

Keyword. terrorism, terrorist organizations, international legal documents on combating terrorism.

Актуальність. Постановка завдання. Тероризм, який нажаль, стає невід’ємною частиною політичних і економічних процесів в світі та представляє собою все більшу загрозу громадській і національній безпеці, із поодиноких проявів перетворюється в масове явище. В сучасних умовах спостерігається ескалація терористичної діяльності не тільки екстремістських організацій, окремих осіб, а і цілих держав. При цьому ускладнюється характер їхніх дій, зростає нестандартність і жорстокість терористичних актів.

12 грудня 2016 р. на засіданні Ради Безпеки Організації Об’єднаних Націй було прийнято резолюцію № 2322 (одним з авторів якої є Україна), що закликає держави до посилення та розширення міждержав-

ної взаємодії та взаємодопомоги у сфері боротьби з тероризмом, обміну інформацією щодо терористичних організацій та бойовиків-терористів, включаючи їхні біометричні та біографічні дані.

У ЄС вжито низку заходів, спрямованих насамперед на підвищення ефективності взаємодії та обміну інформацією між національними спеціальними та поліцейськими службами, а також посилення прикордонного контролю. У 2016 р. на основі інформації Антитерористичної групи (м. Гаага) створено єдину базу даних, до якої в режимі реального часу мають доступ понад 20 європейських спецслужб. Розроблено та заплановано реалізацію пілотного проекту щодо автоматизованого обміну даними між правоохоронними органами країн – членів ЄС щодо осіб, які мають судимість. Крім цього, активізується робота з уведення в дію Європейської інформаційної системи авторизації подорожей.

Україна проводить виважену політику щодо боротьби з міжнародним тероризмом. Свідченням цього є Закон України "Про боротьбу з тероризмом", прийнятий Верховною Радою України 20 березня 2003 року. Закон містить дев'ять розділів. У першому розділі – загальні положення. Дано визначення основних термінів, зокрема таких: тероризм, терористичний акт, міжнародний тероризм, терорист, терористична група, терористична організація, антитерористична організація, заручники та ін.

У 2016 р. Служба безпеки України попередила вчинення 30 терористичних актів, затримала 56 учасників терористичних та диверсійно-розвідувальних груп:

- 22.02.2015 р. – терористичний акт під час пішої ходи у м. Харків;
- 03.08.2014 р. – підрив комунікацій ДП «Завод ім. В.О. Малишева»;
- 17.09.2014 р. – вибухи поблизу Лозівського військкомату;
- 14.04.2016 р. – вибух автомобіля в н. п. Новоолексіївка;
- 17.07.2014 р. – збито пасажирський літак Малайзійських авіаліній МН17.

Система протидії тероризму в Україні в цілому відповідає стандартам розвинених країн і дозволяє достатньо ефективно протидіяти відповідним злочинним проявам. Від початку проведення антитерористичної операції до профільних нормативно-правових актів внесено низку змін, якими були врегульовані окремі проблемні питання у сфері боротьби з цим небезпечним явищем.

Основна частина. Причини терору криються в зростанні кризових явищ в економіці, нездатності суспільства регулювати складні соціально-політичні процеси, швидкій зміні систем людських і політичних ідеалів, цінностей, у втягування до активного політичного життя широких мас населення з низькою духовністю, культурою та освітою, при цьому

позбавленого політичного досвіду. Все це активізує прагнення використати слабкості суспільної та державної системи, прокласти «найкоротший» шлях до поставленої мети.

Тероризм – суспільно небезпечна діяльність, яка полягає у свідомому, цілеспрямованому застосуванні насильства шляхом захоплення заручників, підпалів, убивств, тортур, залякування населення та органів влади або вчинення інших посягань на життя чи здоров'я ні в чому не винних людей або погрози вчинення злочинних дій з метою досягнення злочинних цілей [2].

Обов'язковими елементами, які характеризують тероризм є: наявність насильства, як правило, збройного або його загрози; заподіяння чи загроза заподіяння шкоди здоров'ю людини, або матеріальних, моральних збитків; позбавлення або загроза позбавлення життя людей. Такі дії здатні викликати широкий резонанс, залишити глибокий слід у психології населення або значної його частини, підірвати атмосферу безпеки, спокою, стабільності в суспільстві (рис. 1).



Рис. 1. Тероризм в Україні.

Тероризм розглядається в історичній ретроспективі. Всесвітня історія рясніє свідченнями особливо характерних дій в умовах радикального зламу ціннісних систем, пов'язаних, як правило, з суттєвими суспільними потрясіннями. Теракти стають, як стверджує автор, з одного боку формою протесту проти того напрямку, яким розвиваються події, а з іншого – методом "радикального" вирішення певних проблем, силового нав'язування суспільству позиції певної соціальної групи або психічно хворої особи. Мабуть, перший документально зафіксований акт політичного терору здійснив Брут, який у 44 р. до н.е. організував вбивство Юлія Цезаря [8].

Правову основу боротьби з тероризмом становлять Конституція України, Кримінальний кодекс України, закони України, Європейська конвенція про боротьбу з тероризмом, 1977 р., Міжнародна конвенція про боротьбу з бомбовим тероризмом, 1997 р., Міжнародна конвенція про боротьбу з фінансуванням тероризму, 1999 р., інші міжнародні до-

говори України, згода на обов'язковість яких надана Верховною Радою України, укази і розпорядження Президента України, постанови та розпорядження Кабінету Міністрів України, а також інші нормативно-правові акти, що приймаються на виконання законів України [2].

Тероризм став міжнародним явищем, він увійшов у політичне життя багатьох країн: взяття заручників, захоплення літаків, автобусів, вбивство політичних діячів, терористична діяльність "Аль-Каїди", антигуманні акції афганських, палестинських, чеченських та інших камікадзе. Терористичний акт, здійснений 11 вересня в США, акт геноциду в етноконфесіональних конфліктах свідчать про світову загрозу тероризму. Причини міжнародного тероризму полягають у зростанні кризових явищ, нерозв'язаності конфліктів, швидкій зміні системи людських і політичних ідеалів і цінностей, зіткненні цивілізацій, різних культур, низькій політичній культурі, підключенні до активного політичного життя широких мас населення, позбавлених політичного досвіду, в посиленні фанатизму і екстремізму. Боротьба з тероризмом не дає права без переконливих доказів уживати самовільних заходів будь-кому і проти будь-кого.

Американські дослідники, аналізуючи 109 визначень тероризму зазначали, що більшість з них включають такі елементи, як: «використання насильства або сили» (83,5 % випадків), «політична вмотивованість» (65 %), «створення обстановки страху та жаху» (51 %), «загроза» (47 %), «розрахований на психологічний ефект або передбачувану реакцію» (41,5 %), «використання насильства стосовно одних осіб (невинних жертв) або майна з метою примусу до певної поведінки інших осіб (суб'єктів впливу)» (37,5 %), «цілеспрямована, спланована, систематична, організована діяльність» (32 %), «бойовий метод, стратегія, тактика» (30,5 %), «з порушенням прийнятих правил, без гуманітарних обмежень» (30 %), «примус, вимагання» (28 %), «публічний характер» (21,5 %), «свавілля; безособовий, випадковий, нерозбірливий характер» (21 %), «цивільні особи, мирні суб'єкти як жертви» (17,5 %), «залякування» (17 %), «невинність жертв» (15,5 %), «група, рух, організація як злочинець» (14 %), «символічний аспект, демонстрація іншим» (13,5 %), «непередбаченість, несподіваність виникнення насильства» (9 %), «підпільний, прихований характер» (9 %) тощо [5].

Серед найбільш активних та небезпечних терористичних організацій, які діють у світі є "Боко Харам", "Аль-Шабаб", "Талібан", а також ІДІЛ.

Терористична активність в Україні має такі характерні прояви:

1) використання «класичної» тактики терору (вибухи, залякування, диверсії тощо) не тільки в районі проведення антитерористичної операції, а й у інших регіонах України;

- 2) застосування важкої зброї, у т. ч. проти мирного населення;
- 3) використання цивільного населення як «живого щита», наприклад, ведення вогню з житлових кварталів населених пунктів, розміщення зброї біля шкіл, лікарень, дитячих садків тощо;
- 4) переслідування громадян за інші політичні або релігійні переконання;
- 5) активне використання мережі Інтернет (пропаганда, вербування, фінансування тощо).

Боротьба з тероризмом ґрунтується на таких принципах:

- законності та неухильного додержання прав і свобод людини і громадянина;
- комплексного використання з цією метою правових, політичних, соціально – економічних, інформаційно – пропагандистських та інших можливостей; пріоритетності попереджувальних заходів;
- невідворотності покарання за участь у терористичній діяльності;
- пріоритетності захисту життя і прав осіб, які наражаються на небезпеку внаслідок терористичної діяльності;
- поєднання гласних і негласних методів боротьби з тероризмом;
- нерозголошення відомостей про технічні прийоми і тактику проведення антитерористичних операцій, а також про склад їх учасників;
- єдиноначальності в керівництві силами і засобами, що залучаються для проведення антитерористичних операцій;
- співробітництва у сфері боротьби з тероризмом з іноземними державами, їх правоохоронними органами і спеціальними службами, а також з міжнародними організаціями [2].

Система протидії тероризму в Україні в цілому відповідає стандартам розвинених країн і дозволяє достатньо ефективно протидіяти відповідним злочинним проявам (рис. 2).



Рис. 2. Арешт терористів – одинаків.

Водночас нові гібридні виклики і загрози, що постали перед нашою державою, свідчать про необхідність подальшого удосконалення державної системи протидії тероризму за такими напрямками: оновлення

концептуальних засад; уточнення профільної нормативно-правової бази (у т. ч. щодо визначення окремих термінів, процедур тощо); удосконалення організаційного забезпечення (у т. ч. порядку взаємодії сил і засобів у рамках проведення ООС, інформаційного забезпечення, взаємодії з громадянами і суспільством тощо).

В Україні діє Концепція боротьби з тероризмом (далі – Концепція), ухвалена Указом Президента України від 23 квітня 2013 р. № 230/2013/20, відповідно до якої основну загрозу для України становить діяльність міжнародних терористичних організацій.

Концепція визначила вісім основних напрямів реалізації заходів та п'ять пріоритетів державної політики у сфері боротьби з тероризмом, які базуються на комплексному системному підході до вирішення проблеми та охоплюють усі загальновизнані складники процесу протидії тероризму, у т. ч.: запобігання терористичній діяльності, виявлення і припинення такої діяльності, усунення та мінімізація її наслідків, а також інформаційне, наукове та інше забезпечення боротьби з тероризмом, міжнародне співробітництво з питань боротьби з тероризмом.

Заходи з виконання Концепції мали реалізовуватися протягом 2013 – 2020 рр. за такими напрямками:

- 1) визначення та аналіз причин і умов, що сприяють поширенню тероризму;
- 2) удосконалення правових та організаційних основ боротьби з тероризмом;
- 3) удосконалення існуючих, розроблення та імплементація нових методів боротьби з тероризмом;
- 4) оптимізація шляхів та способів захисту прав і свобод людини і громадянина, захисту суспільства та держави від терористичних посягань;
- 5) інформаційне, наукове, кадрове та матеріально-технічне забезпечення реалізації державної політики у сфері боротьби з тероризмом;
- 6) підвищення рівня інформованості суспільства про небезпеку та масштаби тероризму;
- 7) формування громадської думки з метою сприяння ефективній реалізації державної політики у сфері боротьби з тероризмом;
- 8) розвиток міжнародного співробітництва у сфері боротьби з тероризмом.

Реалізація Концепції мала сприяти «забезпеченню захисту прав і свобод людини і громадянина, захисту суспільства і держави від терористичних посягань, зменшенню ризиків терористичних проявів, поліпшенню координації діяльності суб'єктів боротьби з тероризмом, ефективності їх діяльності, зміцненню міжнародної взаємодії у сфері боротьби з тероризмом».

Україна багато зробила для досягнення зазначеної мети та створення необхідних законодавчих умов для ефективної протидії тероризму на національному та міжнародному рівнях. Так, ратифіковано низку міжнародно-правових документів щодо протидії тероризму, зокрема:

- Конвенцію про злочини та деякі інші акти, які вчиняються на борту повітряних суден (1963 р.);
- Конвенцію про боротьбу з незаконним захопленням повітряних суден (1970 р.);
- Декларацію ООН про заходи щодо ліквідації міжнародного тероризму (1994 р.);
- Міжнародну конвенцію про боротьбу з бомбовим тероризмом (1997 р.);
- Міжнародну конвенцію про боротьбу з фінансуванням тероризму (1999 р.) та ін.

Одним із визначальних кроків у цьому напрямі можна вважати ухвалення Верховною Радою України, редакція від 03.07.2020 року нормативно – правовий акт Закону України «Про боротьбу з тероризмом». Цей Закон створений з метою захисту особи, держави і суспільства від тероризму, виявлення та усунення причин і умов, які його породжують.

Серед нормативно-правових актів, що регулюють відносини у сфері протидії тероризму, одне з чільних місць посідає Закон України «Про запобігання та протидію легалізації (відмиванню) доходів, одержаних злочинним шляхом, фінансуванню тероризму та фінансуванню розповсюдження зброї масового знищення» від 14 жовтня 2014 р.

Цей Закон ухвалено з метою забезпечення захисту прав та законних інтересів громадян, суспільства і держави, забезпечення національної безпеки шляхом визначення правового механізму протидії легалізації (відмиванню) доходів, одержаних злочинним шляхом, фінансуванню тероризму та фінансуванню розповсюдження зброї масового знищення, а також формування загальнодержавної багатоджерельної аналітичної бази даних для надання правоохоронним органам України та іноземних держав.

Вагомий внесок у боротьбі з тероризмом є оприлюднення списків організацій, визнаних у встановленому законом порядку терористичними, є не тільки потужним засобом протидії терористичній діяльності, а також важливим інструментом комунікації держави та суспільства, оскільки дозволяє публічно засвідчити зв'язок тієї чи іншої організації з протиправною діяльністю.

Статтею 1 Закону передбачено, що з метою протидії терористичній діяльності можуть вживатися спеціальні економічні та інші обмежувальні заходи, а частиною 2 статті 1 Закону визначено, що відповідні санкції застосовуються, зокрема, щодо суб'єктів, які

здійснюють терористичну діяльність. Проте, відповідно до статті 3 цього Закону у переліку підстав для вжиття зазначених заходів зазначено, зокрема: дії іноземної держави, іноземної юридичної чи фізичної особи, інших суб'єктів, які створюють реальні та/або потенційні загрози національним інтересам, національній безпеці, суверенітету і територіальній цілісності України, сприяють терористичній діяльності.

Висновки. Вплив терористичної загрози може порушити нормальне функціонування держави та суспільства. У цілому держава може вважатися стійкою, якщо вона здатна: 1) безперебійно функціонувати у нормальному режимі, адаптуватися до умов, що змінюються; 2) витримувати неочікувані удари; 3) відновлюватися після руйнівних наслідків явищ/дій будь-якої природи до бажаної рівноваги.

Тероризм у світі переслідується майже всіма державами. Підґрунтям для цього є міжнародне законодавство, яке надає можливість переслідувати терористів на території будь-якої країни, а також національне законодавство, яке будується на нормах міжнародного права та враховує специфіку та традиції.

Адаптивність державної системи протидії тероризму має забезпечувати безперервність її функціонування, а також можливість пристосування механізмів її діяльності у нормальному режимі до умов, що швидко змінюються, а також до нової ситуації у разі виникнення неочікуваних проблем, під впливом кризи або руйнівних дій. Державна система протидії тероризму в Україні є достатньо стійкою за критеріями надійності, існування резервів, адаптивності, реагування, відновлення. В цілому вона дозволяє передбачати загрози, обмежувати їх вплив, своєчасно реагувати, адаптуватися до змін безпекового середовища, забезпечувати розвиток системи.

У контексті підвищення стійкості суспільства до терористичної загрози важливим завданням держави є постійна робота з населенням з метою формування у суспільстві відчуття захищеності та розуміння порядку дій у випадку підвищення рівня терористичної загрози. Також важливим напрямом антитерористичної діяльності є взаємодія і кооперація правоохоронних органів і спеціальних служб з науковими установами і дослідницькими центрами. Це сприятиме розвитку існуючих та впровадженню інноваційних методів, засобів і систем, що використовуються у протидії тероризму.

До терористичного акту неможливо підготуватися заздалегідь, тому слід бути напоготові завжди, а саме: необхідно бути особливо обережними на людних заходах із тисячами учасників, у популярних розважальних закладах, супермаркетах; звертайте увагу на підозрілих людей, предмети, на будь-які підозрілі дрібниці, повідомляйте про все, що викликає підоз-

ру, співробітникам правоохоронних органів; ніколи не беріть від незнайомців пакети і сумки, не залишайте свій багаж без нагляду.

Список використаних джерел

1. Актуальні питання боротьби з тероризмом в Україні в сучасних умовах. «Вісник економіки транспорту і промисловості» № 57, 2017 р. / [Електронний ресурс]. – Режим доступу: <https://komish-gromada.gov.ua/актуальні-питання-боротьби-з-тероризм/>
2. Закон України “Про боротьбу з тероризмом” від 20.03.2003 року №638- IV// Відомості Верховної Ради України. – 2003. – № 25. – Ст. 180.
3. Карманний Є.В., Церковна В.О. Організаційно-правові аспекти фінансування сучасного тероризму // Журнал східноєвропейського права. – Київ, 2019. – № 59. – С. 31 – 38.
4. Карманний Є.В., Лись М.В. Протидія диверсійним заходам щодо складів боєприпасів у контексті сучасної гібридної війни // Право і безпека: науковий журнал Харківського національного університету внутрішніх справ. - Х.: ХНУВС, 2018. - № 3 (70). – С. 16 – 21.
5. Мокляк В.В. Сучасний тероризм як соціальне явище: сутність та форми прояву / [Електронний ресурс]. – Режим доступу: <file:///D:/МУЗОН/83524-185224-1-PB.pdf>
6. Уніфікація науково-методичного забезпечення питань цивільного захисту здобувачів вищої освіти юридичних спеціальностей закладів вищої освіти України: монографія / За заг. ред. доктора наук, професора Ю. Д. Древаль, відповідальний за випуск – к.в.н. доцент О.Д. Малько. – Х.: ФОП Бровін О.В., 2019. – 244 с.
7. Цивільний захист і охорона праці в галузі: навч. посіб. / С.О. Ковжого, С.А. Тузіков, Є.В. Карманний, А.П. Зенін. – Х.: Право, 2018. – 191 с.
8. Швидак О. М. Тероризм і засоби масової інформації / [Електронний ресурс]. – Режим доступу: <http://eprints.zu.edu.ua/1779/1/04shommi.pdf>

Хадієва Ельвіра Рафаїлівна, студентка факультету адвокатури,
1 курс магістратури, група 18-20м-03,

Зенін Андрій Петрович, доцент кафедри трудового права,
кандидат технічних наук, доцент

Національний юридичний університет імені Ярослава Мудрого, м. Харків

ПРАВОВЕ ЗАБЕЗПЕЧЕННЯ ОБМЕЖЕНЬ ПРАВ ТА СВОБОД ГРОМАДЯН ЗГІДНО ЗАХОДІВ КАРАНТИНУ НА ЗАСАДАХ ЦИВІЛЬНОГО ЗАХИСТУ НАСЕЛЕННЯ ВІД НАДЗВИЧАЙНОЇ СИТУАЦІЇ COVID-19

Анотація. Виконаний порівняльний аналіз заходів карантину з відповідними обмеженнями прав та свобод громадян з вимогами законодавства у сфері цивільного захисту населення від епідемії та біологічних загроз. На підставі аналізу визначено правове обґрунтування певних обмежень прав та свобод громадян для реалізації відповідних заходів карантину на засадах законодавства у сфері цивільного захисту. Роз'яснено, що право на захист життя та здоров'я населення від небезпечної хвороби COVID-19 має перший пріоритет над іншими правами та свободами людини.

Ключові слова. Цивільний захист, пандемія COVID-19, медико-біологічна надзвичайна ситуація природного характеру, карантин, права та свободи людини, безпека населення.

Khadiieva E.R., Zenin A.P.

LEGAL SUPPORT OF THE RESTRICTIONS OF THE RIGHTS AND FREEDOMS OF CITIZENS IN ACCORDANCE WITH QUARANTINE EVENTS ON THE BASIS OF CIVIL PROTECTION OF THE POPULATION FROM THE EMERGENCY SITUATION COVID-19

Abstract. Conducted a comparative analysis of quarantine measures with relevant restrictions on citizens' rights and freedoms with the requirements of legislation in the field of civil protection of the population from epidemics and biological threats. Based on the analysis, the legal substantiation of certain restrictions of citizens' rights and freedoms to implement the relevant measures of quarantine on the basis of civil protection legislation is determined. It is explained that the right to protect life and health of the population from dangerous COVID-19 disease has the first priority over other human rights and freedoms.

Keywords. Civil protection, pandemic COVID-19, medico-biological emergency situation of natural nature, quarantine, human rights and freedoms, population safety.

Актуальність. Постановка завдання. Вже більш року продовжується в Україні та усьому світі заходи карантину проти пандемії COVID-19, які спрямовані на локалізацію зараження населення та зменшення розповсюдження коронавірусу. Незважаючи на зусилля медицини ситуація із захворюванням та розповсюдженням коронавірусом через рік набагато погіршилася і збільшила чисельність постраждалих та померлих від коронавірусу. Уряди України та європейських країн не тільки продовжують карантини, а посилюють його заходи, які пов'язані з обмеженням певних прав та свобод людей. Незважаючи на те, що вони призначені для захисту життя та здоров'я людей від пандемії, в Україні продовжується дискурс в політикумі та на телебаченні про незаконність обмежень свобод людей в заходах карантину без впровадження в країні спеціальних правових режимів надзвичайного чи воєнного стану. Це призводить до масових порушень вимог карантину з боку людей, які мають таку правову позицію, що збільшує небезпеки пандемії. Тому метою наукової роботи є аналіз вимог та положень законодавства у сфері цивільного захисту для правового забезпечення заходів карантину та ві-

дповідних обмежень прав та свобод людини. Правове обґрунтування заходів карантину є основою для їх виконання та посилення відповідальності за порушення вимог карантину, що набуває зараз особливу необхідність для збереження життя та здоров'я населення в сучасних умовах зростання небезпек пандемії COVID-19.

Основна частина. З урахуванням поширення на території України гострої респіраторної хвороби COVID-19, висновків Всесвітньої організації охорони здоров'я щодо визнання розповсюдження COVID-19 у країнах світу пандемією, з метою ліквідації наслідків медико-біологічної надзвичайної ситуації природного характеру державного рівня, забезпечення санітарного та епідемічного благополуччя населення та відповідно до статті 14 та частини другої статті 78 Кодексу цивільного захисту України (далі КЦЗ України) для єдиної державної системи цивільного захисту на всій території України Розпорядженням Кабінету Міністрів України (далі КМУ) від 25.03.2020 р. №338-р було встановлено режим надзвичайної ситуації, який впровадив обмеження певних прав та свобод громадян України для захисту їх здоров'я від хвороби [1].

Під час дії «режиму надзвичайної ситуації» ЄДСЦЗ, відповідно до статті 24 пункту 3 «Положення про єдину державну систему цивільного захисту», затвердженого Постановою КМУ від 09.01.2014 р. №11, органам виконавчої влади всіх рівнів, ДСНС, поліції надаються додаткові повноваження до впровадження, виконання та контролю за виконанням заходів карантину з відповідними заборонами та «обмеженнями прав та свобод людини» [3].

Відповідно до статті 29 Закону України «Про захист населення від інфекційних хвороб» з метою запобігання поширенню на території України гострої респіраторної хвороби COVID-19, з урахуванням рішення Державної комісії з питань техногенно-екологічної безпеки та надзвичайних ситуацій від 10 березня 2020 р. Постановою КМУ від 2 квітня 2020 р. № 255 встановлено перелік заборон, які можуть обмежувати певні права та свободи людей для захисту їх здоров'я та життя, наприклад було заборонено:

- 1) перебування в громадських місцях без вдягнутих засобів індивідуального захисту, зокрема респіратора або захисної маски, у тому числі виготовлених самостійно;
- 2) переміщення групою осіб у кількості більше ніж дві особи, крім випадків службової необхідності та супроводження осіб, які не досягли 14 років, батьками, усиновлювачами, опікунами... або повнолітніми родичами дитини;
- 3) відвідування парків, скверів, зон відпочинку, лісопаркових та прибережних зон, крім вигулу домашніх тварин однією особою та в разі

службової необхідності;

4) відвідування спортивних та дитячих майданчиків;

5) проведення всіх масових (культурних, розважальних, спортивних, соціальних, релігійних, рекламних та інших) заходів, крім заходів, необхідних для забезпечення роботи органів державної влади та органів місцевого самоврядування, за умови ... дотримання відповідних санітарних та протиепідемічних заходів;

6) роботу суб'єктів господарювання, яка передбачає приймання відвідувачів ..., крім: торгівлі продуктами харчування, пальним, деталями та приладдям для транспортних засобів та сільськогосподарської техніки, засобами гігієни, лікарськими засобами...; провадження діяльності з надання фінансових послуг;

7) регулярні та нерегулярні перевезення пасажирів автомобільним транспортом у міському, приміському, міжміському, внутрішньо обласному та міжобласному сполученні, крім перевезення легковими автомобілями....;

8) перевезення пасажирів метрополітенами м. Києва, Харкова і Дніпра;

9) перевезення пасажирів залізничним транспортом в усіх видах внутрішнього сполучення;

10) перебувати на вулицях без документів, що посвідчують особу, підтверджують громадянство чи її спеціальний статус;

11) самовільно залишати місця обсервації (ізоляції)... [4].

Зважаючи на специфічність та масштабність перелічених законодавчих заборон у суспільстві виникали питання щодо їх законності в умовах слабого контролю з боку держави за їх виконанням, а також невідомих ще тоді наслідків та масштабів поширення захворювання. З цього приводу маємо зазначити положення Закону України «Про захист населення від інфекційних хвороб», а саме ч. 4 ст. 29, згідно якої під час карантину можливе встановлення: необхідних профілактичних, протиепідемічних та інших заходів; встановлення тимчасових обмежень прав фізичних і юридичних осіб та додаткових обов'язків, що покладаються на них; обов'язкової самоізоляції, перебування особи в обсерваторії (обсервації), госпіталізації до тимчасових закладів охорони здоров'я (спеціалізованих шпиталів). Також на цей період можуть змінюватися режими роботи підприємств, установ, організацій, вноситися інші необхідні зміни щодо умов їх діяльності [5].

Правове обґрунтування обов'язкового виконання громадянами вимог карантину також забезпечує частина 2 статті 21 КЦЗ України «Права та обов'язки громадян у сфері цивільного захисту», а саме: «Громадяни України зобов'язані: дотримуватися правил поведінки, безпеки та дій

у надзвичайних ситуаціях; вивчати способи захисту від надзвичайних ситуацій та дій у разі їх виникнення, правила користування засобами захисту; дотримуватися заходів безпеки у побуті та повсякденній трудовій діяльності, ... дотримуватися протиепідемічного, протиепізоотичного та протиепіфітотичного режимів» [2].

Таким чином перелік заборон встановлений Постановою КМУ від 2 квітня 2020 р. № 255 для режиму надзвичайної ситуації можна вважати законним та обґрунтованим. Проте, все ж окремі заборони викликали правові сумніви внаслідок законодавчій невизначеності окремих понять у Постанові № 255, зокрема:

- *«служба необхідність»*: тобто, в кожному окремому випадку служба необхідність може бути різною, або не бути взагалі, залежно від того як таку необхідність сприймуть працівники правоохоронного органу або громадського формування уповноважені на нагляд за громадським порядком та його регулювання;

- *«прибережна зона»*, але поняття цієї зони, ані можливих її меж законодавцем не визначено;

- *«дитячий майданчик»*, про що вказано у пункті стосовно заборони його відвідування;

- *«заходи, необхідні для забезпечення роботи органів державної влади та органів місцевого самоврядування»* - можливо, що перелік необхідних для забезпечення роботи органів державної влади та органів місцевого самоврядування заходів встановлюється працівниками правоохоронного органів самостійно залежно від конкретного випадку – не зрозуміло!?

Таким чином, правовим недоліком Постанови КМУ № 255 [4] є застосування низькі понять, що на сьогоднішній день не мають законодавчого визначення, а значить застосування відповідальності за порушення норм, що містять у своїй структурі зазначені вище поняття, дозволяє деяким діячам вважати їх незаконним!

Залежно від епідемічної ситуації на території України в цілому або на території областей відповідно до Постанови КМУ від 17 лютого 2021 р. №104, встановлюється «зелений», «жовтий», «помаранчевий» або «червоний» рівень епідемічної небезпеки поширення COVID-19 [6]. Кожен рівень епідемічної небезпеки відзначається наявністю встановлених заборон, до яких, що зазначені в Постанові № 255, додалися наступні:

12) перетин державного кордону іноземцями та особами без громадянства (крім деяких категорій осіб визначених п. 3 Постанови №104) без наявного поліса (свідоцтва, сертифіката) страхування, що покриває витрати, пов'язані з лікуванням COVID-19, обсервацією, та діє на строк перебування в Україні;

13) перетин контрольних пунктів в'їзду на тимчасово окуповані території без наявного зазначеного вище поліса;

14) приймання відвідувачів у кінотеатрах, інших закладах культури та приймання відвідувачів іншими суб'єктами діяльності у сфері культури з наповненістю кінозалів або залів понад 50 відсотків місць;

15) проведення дискотек, робота розважальних закладів (нічних клубів), діяльність закладів громадського харчування (ресторанів, кафе, барів, закусочних, їдалень, кафетеріїв, буфетів тощо) з проведення святкових заходів, банкетів, майстер-класів, публічних подій тощо;

16) відвідування закладів освіти здобувачами освіти у разі, коли на самоізоляції через контакт з пацієнтом з підтвердженим випадком COVID-19 перебуває більш як 50 відсотків здобувачів освіти та персоналу закладу;

17) проведення державними та комунальними закладами охорони здоров'я планових заходів з госпіталізації, крім надання певної медичної допомоги та проведення невідкладних заходів з госпіталізації, якщо внаслідок їх відтермінування існує ризик для життя або здоров'я людей;

18) надання засудженим дозволів на короточасні виїзди за межі установ виконання покарань, передбачених частиною третьою статті 59, частиною першою статті 67, статтею 111 та частиною першою статті 130 Кримінально-виконавчого кодексу України, відвідування установ виконання покарань та слідчих ізоляторів Державної кримінально-виконавчої служби;

19) приймання відвідувачів суб'єктами господарювання, які провадять діяльність у сфері громадського харчування (барів, ресторанів, кафе тощо);

20) приймання відвідувачів у торговельно-розважальних центрах;

21) приймання відвідувачів закладів культури і проведення культурних масових заходів;

22) приймання відвідувачів у спортивних залах, фітнес-центрах, басейнах;

23) проведення всіх масових (розважальних, спортивних, соціальних та інших) заходів, крім офіційних спортивних заходів та матчів командних ігрових видів спорту професійних спортивних клубів без глядачів;

24) діяльність непродовольчих ринків та інші обмеження [4].

Обґрунтування законності вказаних в Постанові № 104 заборон № 12, 13, 16, 17, 18, 22, 23, 24 забезпечують положення ст. 30 Закону України «Про захист населення від інфекційних хвороб», які визначають, що на територіях, де встановлено карантин, місцевим органам виконавчої влади та органам місцевого самоврядування надається право:

- залучати підприємства, установи, організації незалежно від форм

власності до виконання заходів з локалізації та ліквідації епідемії чи спалаху інфекційної хвороби;

- установлювати особливий режим в'їзду, виїзду на території карантину та окремих адміністративно-територіальних одиниць громадян і транспортних засобів, а у разі необхідності - проводити санітарний огляд речей, багажу, транспортних засобів та вантажів;

- установлювати особливий порядок проведення профілактичних і протиепідемічних та інших заходів ;

- створювати на в'їздах, виїздах на території карантину та окремих адміністративно-територіальних одиниць, що знаходяться на території карантину, контрольно-пропускні пункти.

Обґрунтування законності вказаних в Постанові № 104 заборон № 14, 15, 19, 20, 21, 22, 24 забезпечують положення статті 32 Закону України «Про захист населення від інфекційних хвороб», яка визначає, що «...Обмежувальні протиепідемічні заходи встановлюються місцевими органами виконавчої влади та органами місцевого самоврядування. Обмеженням підлягають ті види господарської та іншої діяльності, що можуть сприяти поширенню інфекційних хвороб. Види і тривалість обмежувальних протиепідемічних заходів встановлюються залежно від особливостей перебігу інфекційної хвороби, стану епідемічної ситуації та обставин, що на неї впливають» [4].

Правове забезпечення вищезазначених з Постанов № 255 та № 104 заборон відповідних заходів карантину № 2-11, 14, 15, 16, 19-23 реалізують пункти 3, 10, 12, 13 статті 36 Кодексу цивільного захисту України «Медичний захист, забезпечення санітарного та епідемічного благополуччя населення», а саме:

- «своєчасне застосування профілактичних медичних препаратів та своєчасне проведення санітарно-протиепідемічних заходів;

- здійснення заходів з метою недопущення негативного впливу на здоров'я населення шкідливих факторів ...наслідків надзвичайних ситуацій, а також умов для виникнення і поширення інфекційних захворювань;

- санітарну охорону територій та суб'єктів господарювання в зоні надзвичайної ситуації;

- здійснення інших заходів, пов'язаних з медичним захистом населення, залежно від ситуації, що склалася» [2].

Особливу увагу звертає пункт 9 статті 36 КЦЗ України, який визначає обов'язок студентів щодо вивчення дисципліни «Цивільний захист» в умовах поширення пандемії COVID-19, а саме: «Медичний захист і забезпечення санітарного та епідемічного благополуччя населення включає ... навчання населення способам надання домедичної допомоги та

правилам дотримання особистої гігієни» [2]!

Правове забезпечення вищезазначених з Постанов № 255 та № 104 заборон відповідних заходів карантину № 1, 3-11, 14, 15, 16, 19-23 реалізують положення пунктів 1, 2, 4, 5, 6 статті 37 Кодексу цивільного захисту України «Біологічний захист населення, тварин і рослин», які визначають в умовах поширення пандемії:

- «своєчасне виявлення чинників та осередку біологічного зараження, його локалізацію і ліквідацію;

- прогнозування масштабів і наслідків біологічного зараження, розроблення та запровадження своєчасних протиепідемічних, профілактичних ... і лікувальних заходів;

- своєчасне застосування засобів індивідуального та колективного захисту;

- запровадження обмежувальних протиепідемічних заходів, обсервації та карантину;

- здійснення дезінфекційних заходів в осередку зараження, знезараження суб'єктів господарювання, тварин та санітарної обробки населення...» [2].

Висновки. При відсутності ліків проти небезпечної хвороби основним заходом захисту населення від розповсюдження коронавірусу, який передається, в основному, від людини до людини на відстані 1-4 метрів, залишається обмеження контактів людей, що в умовах суспільної життєдіяльності населення обов'язково призводить до порушення певних свобод людей на суспільне життя та працю. Але це відома світова практика для зменшення рівня зараження населення та локалізації хвороби в умовах відсутності «колективного імунітету» від неї.

Заходи карантину та відповідні для них обмеження прав та свобод людей, які впроваджені Постановами та Розпорядженнями Уряду, мають правове обґрунтування вимогами та положеннями законодавства у сфері цивільного захисту, зокрема, Законами України «Про забезпечення санітарного та епідемічного благополуччя населення», «Про захист населення від інфекційних хвороб», Кодекс цивільного захисту України та іншими законодавчими актами у сфері цивільного захисту.

Головне те, що правозастосування в заходах карантину певних обмежень прав та свобод людей базується на пріоритеті права на життя людини над правами на інші свободи людини, який визначений в статті 3 Конституції України. Тому для впровадження таких обмежень прав та свобод людей з метою захисту їх здоров'я та життя в умовах епідемій та інших лих зовсім не обов'язково додатково встановлювати суворі режими надзвичайного чи воєнного станів коли достатньо інших законів, призначених для відповідних небезпечних умов життєдіяльності населення.

Однак в законодавчих актах про карантин є певне неузгодження та невизначеність деяких положень та термінів, що дозволяє заявляти про їх «незаконність». Але, як свідчить досвід європейських країн, ситуація з пандемією вимагає посилення карантинних заходів захисту населення, а не пошук законотворчих дрібних помилок для обґрунтування порушення карантину, тому що забезпечення права на захист життя людини є базовою функцією правової держави!

Список використаних джерел

1. Про переведення єдиної державної системи цивільного захисту у режим надзвичайної ситуації Розпорядження Кабінету Міністрів України від 25.03.2020 № 338-р URL: <https://zakon.rada.gov.ua/laws/show/338-2020-%D1%80#Text>
2. Кодекс цивільного захисту України Кодекс України; Закон, Кодекс від 02.10.2012 № 5403-VI Урядовий кур'єр офіційне видання від 29.11.2012 — № 220 Офіційний вісник України URL: <https://zakon.rada.gov.ua/laws/show/5403-17/conv#Text>
3. Про затвердження Положення про єдину державну систему цивільного захисту Постанова Кабінету Міністрів України; Положення, Перелік від 09.01.2014 № 11 URL: <https://zakon.rada.gov.ua/laws/show/11-2014-%D0%BF#top>
4. Про внесення змін до постанови Кабінету Міністрів України від 11 березня 2020 р. № 211 Постанова Кабінету Міністрів України від 02.04.2020 № 255 URL: <https://zakon.rada.gov.ua/laws/show/255-2020-%D0%BF#top>
5. Про захист населення від інфекційних хвороб Закон України від 06.04.2000 № 1645-III URL: <https://zakon.rada.gov.ua/laws/show/1645-14#top>
6. Про внесення змін до деяких актів Кабінету Міністрів України Постанова Кабінету Міністрів України від 17.02.2021 № 104 URL: <https://zakon.rada.gov.ua/laws/show/104-2021-%D0%BF#top>

Хорсаженко Катерина Ігорівна, студентка механічного факультету,
1 курс магістратури, група ММ-51-20,
Богатов Олег Ігорович, професор кафедри метрології та безпеки
життєдіяльності, кандидат технічних наук, доцент
Харківський національний автомобільно-дорожній університет, м. Харків

ВПЛИВ ПСИХОЛОГІЧНИХ ФАКТОРІВ НА ОСОБИСТУ БЕЗПЕКУ ЛЮДИНИ

Анотація. Розглядається вплив психологічних факторів на особисту безпеку людини. Показано що ефективність діяльності людини залежить значною мірою від рівня психічної напруги.

Ключові слова: безпеки людини, психологічні фактори, працездатність

Khorsazhenko K. I., Bogatov O.I.
**THE INFLUENCE OF PSYCHOLOGICAL FACTORS ON
PERSONAL SECURITY**

Abstract. The influence of psychological factors on personal safety is considered. It is shown that the effectiveness of human activity depends largely on the level of mental stress.

Keywords: human safety, psychological factors, ability to work.

Актуальність. Постановка завдання. Безпека – це стан діяльності, при якому з певною ймовірністю виключається прояв небезпек. Безпека – це мета, а безпека життєдіяльності – засоби, шляхи, методи її досягнення.

БЖД – це ступінь захисту людини від надзвичайної небезпеки, де під терміном "небезпека" мається на увазі вплив на людину факторів, які можуть викликати відхилення стану її здоров'я від нормального. Природа цих факторів може бути пов'язана як з причинами природного або соціально-економічного характеру (екологічними катастрофами, низьким економічним рівнем життя та ін.), так і з причинами техногенного характеру.

Психологія безпеки праці є важливою ланкою в структурі забезпечення безпечної діяльності людини. Як вітчизняний, так і закордонний досвід досліджень цього напрямку показує, що при вирішенні задач зниження рівня виробничого травматизму і професійних захворювань повинен включатися не тільки інженерно-технічний напрямок, але й аспекти аналізу психології працюючих у виробничій обстановці.

Аналіз статистичних даних травматизму показує, що в залежності від об'єктивних і суб'єктивних обставин близько 60 – 90 % випадків побутового і виробничого травматизму відбувається з вини потерпілих.

Психічні процеси складають основу психічної діяльності людини. Унаслідок їхнього протікання формуються знання, забезпечується створення образів у корі головного мозку, розвивається система адаптації і т. д. Відповідно до цього розрізняють пізнавальні, емоційні, вольові психічні процеси, які протягом життя людини дають можливість реєструвати відчуття, сприймати елементи та зміни стану зовнішнього середовища.

Таким чином, у процесі життєдіяльності в кожній людини формуються властивості особистості. На відміну від психічних властивостей, психічні стани людини відрізняються тимчасовим характером та різноманітністю. Вони визначають особливості психічної діяльності особис-

тості в конкретний момент чи період часу, і можуть позитивно чи негативно позначатися на протіканні всіх психічних процесів.

Ефективність діяльності людини залежить значною мірою від рівня психічної напруги. Ще на початку 20-го сторіччя Р. Йеркс і Дж. Додсон показали пряму залежність продуктивності, працездатності людини від ступеня її позитивної емоційної активації. Однак, психічна напруга, яка збільшується зі збільшенням позитивної активації людини, впливає на результати праці до визначеної межі. Перевищення деякого критичного рівня активації психічної напруги приводить до перенапруги нервової системи людини і, як наслідок, – до зниження інтенсивності праці аж до повної втрати працездатності людини. Унаслідок цього особливі психічні стани, що викликаються позамежними формами психічної напруги, можуть бути причиною помилкових дій і неправильного поведіння працюючого в складній виробничій обстановці.

Висновки. Таким чином, організація контролю за психічним станом працюючих необхідна в зв'язку з тим, що під впливом зовнішніх факторів чи у зв'язку з особливим психічним станом можуть сформуватися шкідливі і небезпечні властивості людини, які не являються постійною властивістю, характерною для конкретної особистості. При таких станах у людини істотно змінюються працездатність і внутрішня психічна організація.

Список використаних джерел

1. Воляннюк Н. Ю., Ложкін Г. В. Безпека і надійність суб'єкта праці. Психологія праці. Хмельницький: ХНУ, 2013. с. 87-116.
2. Філатова В. Л., Нечепасва Л. В., Буря Л. В. Основи безпеки життєдіяльності людини : навч. посіб. Полтава : Вид-во ПО "ШвидкоДрук", 2013. 113 с.
3. Основи екології та охорона навколишнього природного середовища: навч. посіб. ; за ред. В. С. Джигиря. Львів, 1999. 238 с.

Хребтова Юлія Анатоліївна, студентка факультету адвокатури,
1 курс магістратури, група 18-20м-07,

Ковжого Сергій Олексійович, доцент кафедри трудового права,
кандидат хімічних наук, доцент

Національний юридичний університет імені Ярослава Мудрого, м. Харків

АСПЕКТИ ВДОСКОНАЛЕННЯ ПОГЛЯДІВ ДЕРЖАВНОГО РЕГУЛЮВАННЯ БЕЗПЕКИ ЛЮДИНИ В СУЧАСНИХ УМОВАХ

***Анотація.** Безпека людини в сучасних умовах обумовлена розвитком світу, винайденням нової зброї та неможливістю передбачення людиною майбутнього. У статті проаналізовано сучасний стан регламентації безпеки у системі національного законодавства, а також висвітлено проблематичні аспекти її здійснення на практиці. Розглянуто існуючі механізми гарантування безпеки особи з боку держави. Визначено проблематичні аспекти забезпечення державою безпеки людини та суспільства в цілому.*

***Ключові слова:** безпека, людина, сучасні умови, державне регулювання, громадська безпека.*

Khrebtova Yu.A., Kovzhoha S.O.

ASPECTS OF IMPROVING THE VIEWS OF STATE REGULATION OF HUMAN SAFETY IN MODERN CONDITIONS

***Abstract.** Human security in modern conditions is due to the development of the world, the invention of new weapons and the impossibility of predicting the future of man. The article analyzes the current state of security regulation in the system of national legislation, as well as highlights the problematic aspects of its implementation in practice. The existing mechanisms of guaranteeing the security of a person by the state are considered. The problematic aspects of state security of the person and society as a whole are defined.*

***Keywords:** security, man, modern conditions, state regulation, public safety.*

Актуальність дослідження. 21 століття – період часу, коли простим людям продовжують відмовляти в основних правах людини, що дозволило б їм прожити своє життя повною мірою. З іншого боку, є ще частина населення світу, яка переносить страждання внаслідок воєн та громадянських конфліктів, через що виникають проблеми, пов'язані зі зниженням демографічних показників, економічною нестабільністю, бідністю та відсутністю освіти. Держави, які йдуть демократичним шляхом, зокрема, Україна, США, країни Європи, здійснюють низку заходів, а особливо тих, що стосуються безпеки людства, спрямованих на покращення ситуацій, які виникають на сьогодні у світі. Зі змісту ст. 2 Конвенції про захист прав людини та основоположних свобод випливає такий позитивний обов'язок держав, як захист права людини на життя [1, с. 26].

Основна частина. Багато дослідників приділяли увагу питанню визначення поняття «безпека», зокрема, Юзеф Зулташекв 30-х роках ХХ ст. писав: «...безпекою ми будемо називати охорону цілісності життя, здоров'я та майна; маючи на увазі не тільки фізичні особи, але й юридичні, а також громадські та державні об'єднання...» [2, с. 26].

Однією з найважливіших програм Організації Об'єднаних Націй (ООН) в 1994 році було визнано, що «концепція безпеки занадто довго мала вузьке розуміння: як безпека території, вільної від зовнішньої агресії, або як охорона національних інтересів в закордонній політиці або як світова безпека, вільна від загрози термоядерним холокостом (...). Для

більшості звичайних людей відсутність відчуття безпеки (insecurity) скоріше виникає з приводу побоювання, пов'язаного з щоденним побутом, ніж від боязні всесвітньої катастрофи» [3]. Проте проблема відсутності безпеки на сьогоднішній день пов'язана не тільки з недостатньо ефективним забезпеченням її з боку держави, але й з недбалим ставленням людей до сучасних проблем. Зокрема, актуальним питанням на сьогодні є розповсюдження COVID-19 (коронавірусної інфекції). Так, відповідно до представленого нижче рисунку 1 на сьогодні Харків та область посідають чи не одне з перших місць за кількістю офіційно підтверджених випадків захворювання на COVID-19 [4]. При цьому кожний другий їздить на сьогодні у громадському транспорті без маски, не носять їх і в багатьох місцях масового скупчення людей, зокрема, великих торгових центрах або звичайних магазинах. Таке халатне ставлення людей до власного здоров'я та життя змушує замислитись власне над питанням необхідності існування безпеки та повного й надійного її забезпечення.



Рис. 1. Кількість офіційно підтверджених випадків захворювання на COVID-19 умісті Харкові та Харківській області станом на 22 жовтня 2020 року.

На жаль, на національному рівні загального законодавчого визначення поняття безпеки немає. Натомість Державний стандарт України № 2293-99 «Охорона праці терміни та визначення основних понять» визначає термін «безпека» як стан захищеності особи та суспільства від ризику зазнати шкоди. Звичайно дане визначення зовсім не вміщує всіх необхідних категорій поняття безпека, а тому на законодавчому рівні пот-

ребує доопрацювання. Іншим цікавим нормативно-правовим актом є ЗУ «Про національну безпеку України», який у змісті ст. 1 містить визначення таких понять, як «національна безпека», «державна безпека» та «громадська безпека і порядок» [5]. З аналізу даних трьох визначень можна зробити наступні висновки: 1) визначення національної безпеки вміщує в себе три об'єкти такої безпеки – державу, суспільство та громадянина, стаючи таким чином як би загальним визначенням для останніх двох; 2) поняття «громадська безпека та порядок» включає в себе такі об'єкти безпеки: важливі для суспільства та особи інтереси, права і свободи людини і громадянина; 3) з дефініції «державна безпека» зрозумілим є те, що безпеці держави виокремлюється окреме місце серед інших об'єктів безпеки.

На нашу думку, така зосередженість всіх інших об'єктів безпеки (суспільства та громадянина) в одному визначенні «громадська безпека та порядок» призводить до відсутності на рівні теорії розуміння самого поняття безпеки даних об'єктів (не говорячи вже про практичну діяльність), оскільки за основу беруться не самі об'єкти, а їх законні інтереси, права та свободи. З приводу цього вважаю, що необхідним є виокремлення в законі двох окремих видів безпеки з громадської: особистої щодо окремого індивіда, яку так і прописати в законі, та громадської, яка стосуватиметься суспільства. Натомість я вважаю за необхідне запропонувати своє визначення загального поняття безпека, під яким розумітиметься відсутність загроз життєвоважливим цінностям людства: здоров'ю, життю та добробуту, а також здійснення державою низки заходів матеріального та нематеріального характеру для забезпечення такого стану людей.

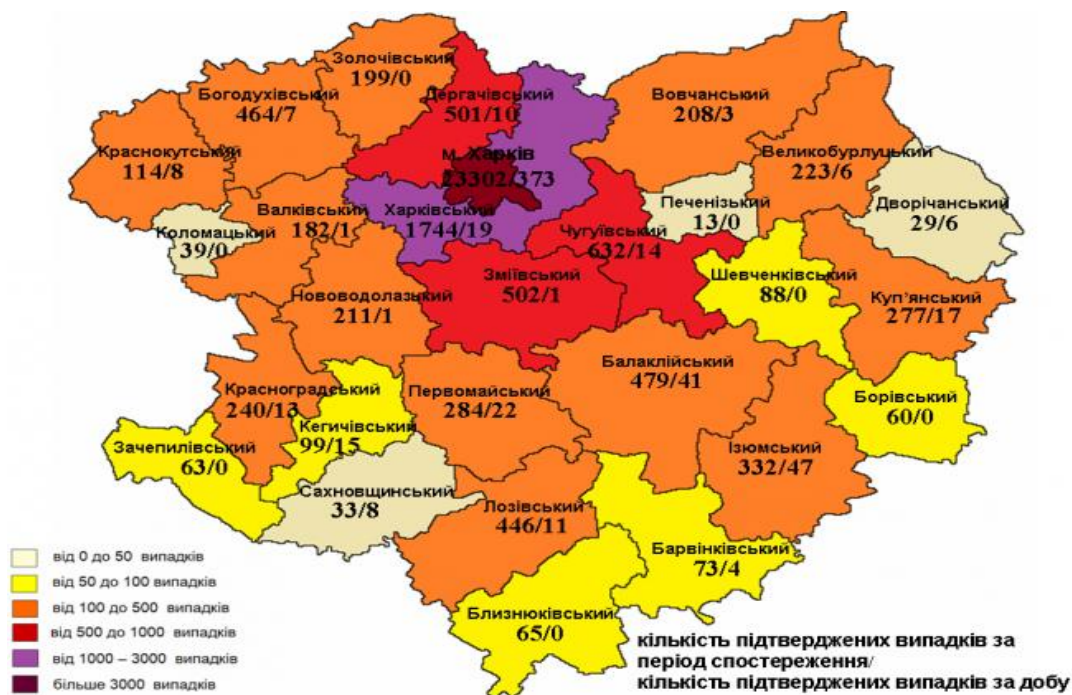
Узагалі безпека, як вже стає зрозумілим, – це багатоаспектне поняття, зміст якого розкривається через низку різних концептуальних підходів до його розуміння, зокрема культуро-філософського, соціологічного, міжнародно-політичного, екологічного, економічного, психологічного, правового та державно-управлінського [6, с. 69]. Цікавими постають питання визначення безпеки у правовому та державно-управлінському аспекті.

На рівні українського законодавства обов'язок держави щодо забезпечення безпеки людини закріплений ч. 1 ст. 3 Конституції України, де сказано, що Україна є суверенна і демократична, соціальна, правова держава, а людина, її життя і здоров'я, честь і гідність, недоторканність і безпека визнаються в Україні найвищою соціальною цінністю. Зі змісту даного припису впливає найважливіша теза: зазначені в даній статті такі властивості людини, як життя, здоров'я, недоторканність і безпека є первинними, вихідними передумовами життєдіяльності кожної особи. До комплексу дій держави і суб'єктів щодо попередження надзвичайних

ситуацій належать відслідковування передумов і вплив можливих подій на їх розвиток, а в разі виникнення надзвичайної ситуації – збір, опрацювання, аналіз і передача у встановленому порядку інформації, підготування проектів і прийняття відповідних невідкладних рішень, термінові дії з локалізації і ліквідації надзвичайної ситуації; ослаблення й ліквідація наслідків надзвичайної ситуації; організація компенсації втрат населенню [7, с. 37].

Як показала практика країн Європи, з удосконаленням системи регулювання безпеки в умовах ринкової економіки, цифровізації суспільства, покращення умов життя населення шляхом забезпечення стабільної діяльності органів державної влади в усіх її секціях та проведенні державних реформ у більшій частині сфер життєдіяльності людей значно знизилася кількість техногенних катастроф і зменшились втрати від надзвичайних ситуацій природного характеру [8, с. 87]. З цього приводу слушно вказано, що задля збереження інфраструктури, втрата або порушення нормального функціонування якої призведе до значних або непоправних негативних наслідків, а також з метою недопущення людських жертв вагомим кроком з боку держави на сьогодні є впровадження абсолютно нових технологій. Однією з них, зокрема, стала концепція «SmartCity» (або «розумне місто»). Ця розробка допомагає правоохоронним органам швидко ідентифікувати й відслідкувати підозрілих осіб, автомобілі, попередити про небезпеку масових заворушень, накопичення критичного людського натовпу чи завантаженості автомагістралі, автоматично сигналізувати про пожежу, транспортну або терористичну небезпеку, та багато іншого [9, с. 96-97]. Крім цього, певним ноу-хау слугувала свого часу система управління нарядами міліції «Цунамі», які мали в своєму арсеналі GPS-трекери, за допомогою яких можна було безперешкодно відслідковувати патруль та його переміщення з метою сигналізування про необхідність прибуття на певне місце події [10, с. 64].

Сьогоднішні реалії вимагають забезпечення і так званої кібербезпеки. Зокрема, не так давно розроблена і введена в дію програма «Держава у смартфоні» мала за мету полегшити вирішення правових питань, з якими громадяни зверталися до органів державної влади, вистояючи довгі черги і не завжди отримуючи ефективну допомогу. Здавалося б, цікава ідея, дійсно, позитивно впливає на подальший розвиток цифровізації влади як такої, проте більшість користувачів зіткнулися з проблемою користування різними серверами їхніми даними, які вони вводили під час реєстрації [11, с. 167]. Такі наслідки, на нашу думку, у більшій мірі порушують право особи на конфіденційність власної інформації та заборону її використовувати без дозволу такої особи.

Не можна залишати осторонь і психологічну безпеку. Після подій 9

жовтня 2018 року, коли на території 6 арсеналу Міністерства оборони, що поблизу смт Дружба в Ічнянському районі Чернігівської області виникла пожежа та детонація боєприпасів, а з зони ураження було здійснено евакуацію понад 12 тисяч населення, необхідним постало питання надання постраждалим особам психологічної допомоги. З цією метою було сформовано групу з трьох осіб, до якої увійшли психологи Управління ДСНС України у Чернігівській області та Спеціального авіаційного загону оперативно-рятувальної служби цивільного захисту ДСНС України (м. Ніжин) [12, с. 272 - 273].

Висновки. З усього вище наведеного, слід погодитись, що безпека – це безумовний та один із найголовніших обов'язків держави, без виконання нею якого відсікається необхідність існування держави, оскільки остання покликана перш за все надавати можливість і гарантувати суспільству та кожному окремому індивіду їх законні інтереси та права, що без забезпечення захисту та безпеки з боку держави є нереальним сьогодні. У зв'язку з превалюванням в Україні, на превеликий жаль, не людини як вищої соціальної цінності, а державних інтересів постає нагальне питання стосовно необхідності більш детального регламентування захисту саме безпеки людини.

Наукова новизна дослідження полягає в тому, що акцентовано увагу на проблеми законодавчого визначення поняття безпеки і на основі цього надано власне визначення даного поняття; досліджено низку нормативно-правових актів, завдяки чому набуває подальшого розвитку та вдосконалення питання впровадження ефективного інституту гарантування безпеки людей з боку держави.

Список використаних джерел

1. Конвенція про захист прав людини та основоположних свобод // Відомості Верховної Ради України. [Електронний ресурс] – Режим доступу: https://zakon.rada.gov.ua/laws/show/995_004#Text
2. Безпека людини у сучасних умовах: Монографія / В.В. Березуцький, Н.Л. Березуцька, А.О. Богодист та ін.; За заг. ред. проф. В.В. Березуцького. – Харків: ФОН Мезіна В. В. – 2018. – 208 с.
3. New Dimensions of Human Security. Human Development Report 1994. Published for the United Nations Development Programme (UNDP). New York, Oxford: Oxford University Press, 1994, p. 22. ISBN 0-19-509170-1 (paper) ISBN 0-19-509169-8 (cloth).
4. Коронавірус в Харькове: статистика на 22 октябрия 2020 г. [Електронний ресурс] – Режим доступу: <https://allkharkov.ua/news/pro/koronavirys-v-harkove-statistika-na-21-oktiabria-obnovliaetsia.html>

5. Закон України «Про національну безпеку України» (зі змінами і доповненнями) // Відомості Верховної Ради України. – 2018. – № 31. – С. 241.

6. Шароватова О.П. Безпека особистості як соціокультурний феномен // Наукові записки [Ніжинського державного університету ім. Миколи Гоголя]. Психолого-педагогічні науки. – 2014. – № 4. – С. 66-70.

7. Уніфікація науково-методичного забезпечення питань цивільного захисту здобувачів вищої освіти юридичних спеціальностей закладів вищої освіти України: монографія / За заг. ред. доктора наук, професора Ю.Д.Древаль, відповідальний за випуск – к.в.н. доцент О.Д. Малько. – Х.: ФОП Бровін О.В., 2019. – 244 с.

8. Курняк Л.М., Курняк О.А. Безпека людини – невід’ємна складова характеристики стратегічного напрямку розвитку людства // Збірник наукових праць Хмельницького інституту соціальних технологій Університету «Україна». – № 6. – Хмельницький: ХІСТ. – 2012. – С. 87-91.

9. Карманний Є.В., Ковжога С.О., Рибалко В.В. Організаційно-правові питання застосування інформаційних технологій правоохоронними органами для захисту об’єктів критичної інфраструктури // Актуальні питання забезпечення службово-бойової діяльності військових формувань та правоохоронних органів: збірник тез доповідей VIII Всеукраїнської науково-практичної конференції Національної академії Національної гвардії України, 31 жовтня 2019 р., м. Харків. – Х.: НАНГУ, 2019. – С. 95 – 97.

10. Карманний Є.В., Ковжога С.О., Хомин Д.Я. Можливості застосування прикладних інформаційних технологій для удосконалення пошуку правоохоронними органами викрадених людей // Актуальні питання забезпечення службово-бойової діяльності військових формувань та правоохоронних органів: збірник тез доповідей науково-практичної конференції Національної академії Національної гвардії України, 26 жовтня 2017 р., м. Харків. – Х.: НАНГУ, 2017. – С. 63 – 66.

11. Карманний Є.В., Ковжога С.О., Сухопар А.А. Проблеми імплементації в Україні організаційно-правових питань «Держави у смартфоні» // Матеріали Всеукраїнської науково-практичної інтернет-конференції здобувачів вищої освіти і молодих учених «Метрологічні аспекти прийняття рішень в умовах роботи на техногенно небезпечних об’єктах». 04 - 05 листопада 2019 року. – Х.: ХНАДУ, 2019. – С. 164 – 167.

12. Корнійчук А.В., Карманний Є.В. Аспекти покращення екстреної психологічної допомоги в Україні на прикладі сучасних мобільних додатків // Матеріали X-ї наукової інтернет-конференції студентів і аспірантів Національного юридичного університету імені Ярослава Мудрого «Реалізація права на працю і безпека людини в сучасних умовах життєдіяльності», 25 – 26 квітня 2019 р. – Х.: Нац. юрид. ун-т, 2019. – С. 269 – 274.

Червінська Дар'я Іванівна, студентка факультету адвокатури,
3 курс, група 18-18-02,
Кравцов Данило Маркович, доцент кафедри трудового права,
кандидат юридичних наук, доцент
Національний юридичний університет імені Ярослава Мудрого, м. Харків

ПРАВОВЕ РЕГУЛЮВАННЯ ЛОКАУТУ

***Анотація.** Локаут – це поняття що походить від англійського «lock-out», що дослівно означає замикати двері перед кимось. У правовому полі поняття локауту має децю інший зміст: закриття підприємств і масове звільнення робітників у відповідь на страйк, що використовується працівниками з метою вирішення трудового спору (конфлікту) за допомогою організованого припинення робочого процесу з метою виконання роботодавцем певних, висунутих працівниками вимог.*

***Ключові слова:** локаут, трудовий спір, страйк, право на страйк, права працівників, права роботодавців.*

Chervinska D.I., Kravtsov D.M. LEGAL REGULATION OF LOCKOUT

***Abstract.** Lockout is a term derived from the English "lock-out", which literally means to lock the door in front of someone. In the legal field, the concept of lockout has a slightly different meaning: closure of enterprises and mass dismissal of workers in response to a strike used by employees to resolve labor disputes (conflicts) by organized termination of the work process to meet certain requirements set by employees.*

***Keywords:** lockout, labor dispute, strike, right to strike, workers' rights, employers' rights.*

Актуальність. Питання локауту як правового явища залишаються у науковій літературі малодослідженими та досить актуальними. В наукових колах існують різні погляди щодо розуміння локауту саме як соціально-правового феномену. Думки науковців можна розмежувати за методом, який визначається вирішальним для проведення локауту, на умовні дві частини: з метою швидкого та легкого врегулювання трудового спору шляхом тиску на працівників погрозою звільнення та шляхом економічного впливу на страйкуючих.

Постановка завдання. Визначити чи є законним та допустимим введення роботодавцем локауту у відповідь на страйк працівників. Окреслити межі допустимої поведінки роботодавця в межах запровадження локауту.

Основна частина. Розглядаючи локаут як соціальне явище варто зазначити, що він являє собою тимчасове закриття якого-небудь підприємства чи установи власником через виникнення економічних

труднощів, проте найчастіше це зворотня реакція на страйковий рух персоналу.

Розглядаючи локаут в юридичному сенсі, деякі науковці визначають його як звільнення з ініціативи роботодавця працівників через існування колективного трудового спору (конфлікту) та оголошення страйку, в тому числі через ліквідацію або реорганізацію підприємства, установи, організації. На противагу першій науковій позиції, друга категорія вчених визначає локаут як тимчасову зупинку роботодавцем виконання основних обов'язків щодо існуючих трудових правовідносин: обов'язку роботодавця надати роботу та сплачувати суми нарахованої заробітної плати, з подальшим відновленням виконання вищезазначених обов'язків після досягнення роботодавцем поставленої мети [3].

Відповідно до положень статті 44 Конституції України робітники мають право на страйк для захисту своїх економічних і соціальних інтересів [1]. Закон України «Про порядок вирішення колективних трудових спорів (конфліктів)» визначає страйк як тимчасове колективне добровільне припинення роботи працівниками (невихід на роботу, невиконання своїх трудових обов'язків) підприємства, установи, організації (структурного підрозділу) з метою вирішення колективного трудового спору (конфлікту) [2]. Страйк є крайнім способом для вирішення колективного трудового спору, його ідейним та фактичним лідером є орган або особа, що обирається загальними зборами (конференцією) працівників у випадку прийняття рішення про оголошення страйку.

Виходячи з вищезазначеного, законодавство України закріплює страйк, як спосіб захисту працівників підприємств, установ чи організацій їхніх прав. При чому, варто зазначити, що законодавством деяких країн світу з розвинутою ринковою економікою, наприклад: США, Німеччина, Норвегія, Швеція, Фінляндія тощо, передбачено право роботодавців на закриття підприємств як останній засіб боротьби з порушеннями принципу рівності обох сторін у трудових спорах.

Законодавство цих країн регулює не лише страйки, захищаючи права працівників, а також так звані «локаути». В перекладі з англійської мови буквально слово «lockout» означає «бути поза або без місця» або ж «зачиняти двері перед кимось», «не впускати когось», «замикати двері перед кимось» [3].

Світова практика знає безліч прикладів врегулювання трудових конфліктів таким способом: Сполучені Штати Америки, Франція, Японія, ряд інших країн у такий спосіб вирішують трудові спори та конфлікти, що виникають на підприємствах. Такий підхід певним чином сприяє обмеженню кількості необґрунтованих страйків.

На думку Марченко В.Б.: згідно із класичними принципами права,

якщо працівники готові працювати, а роботодавець не може скористатися їхніми послугами, він перебуває в положенні *in mora accipiendi* і зобов'язаний продовжувати платити заробітну плату, навіть якщо робота не виконується». При чому, науковець зазначає, що таке становище роботодавця є ризиковим, оскільки зберігає ризик понести додаткові фінансові втрати через страйки.

Саме через таке бачення ситуації, прецедентне право багатьох країн світу було вимушене зробити виключення із зазначеного правила для випадків страйку: роботодавець отримав право призупинити виплату заробітної плати. Щоправда таке виключення не може бути безпідставним, застосування таких санкцій проти працівників можливе лише у випадку, якщо в результаті страйку роботодавець виявився повністю нездатний забезпечити нормальною роботою працівників, які не беруть участі у страйку [3].

У деяких країнах світу, наприклад Бельгії страйк може розглядатися як «*force majeure*» (непередбачувана обставина, форс-мажор, що позбавляє роботодавця змоги продовжувати виплати заробітної плати).

У Нідерландах у випадку офіційного страйку навіть особи, що утрималися від участі в страйку, не мають права на зарплату, якщо на них впливає результат конфлікту; якщо ж мова йде про неофіційний страйк, то роботодавець зобов'язаний продовжувати виплату зарплати нестрайкуючим працівникам.

У випадку виникнення на підприємстві страйкового руху, у роботодавців існує два шляхи дій: з усіх сил підтримувати функціонування свого бізнесу, або закрити підрозділ, якого стосується страйк – здійснити локаут [3].

На сьогоднішній день, поняття «локаут» або ж термін, аналогічний до цього в українському законодавстві відсутній, що створює певну нерівність прав роботодавців та працівників. Однак, поданий до Верховної Ради України законопроект № 2682 від 27.12.2019 р. «Про страйки та локаути» покликаний виправити ситуацію і реформувати законодавство про порядок вирішення колективних трудових спорів. У законопроекті пропонується наступне визначення локауту – тимчасове повне або часткове припинення роботи підприємства, установи, організації роботодавцем у зв'язку із отриманням роботодавцем вимог страйку [4].

Так, законопроектом передбачено право роботодавця на локаут для захисту своїх соціально-економічних прав та інтересів. Таке право він має з моменту отримання повідомлення про висунуті працівниками вимоги страйку. На роботодавця покладаються обов'язок ведення переговорів з органом, що керує страйком та покривати усі витрати на участь представників органу, що керує страйком. Він має право не допускати

працівників, щодо яких застосовується локаут на їхні робочі місця та на підприємство, установу, організацію [4]. З погляду співвідношення прав роботодавця та працівника закріплення таких положень у законодавстві допоможе уникнути маніпулювання з боку працівників і зловживання правом на страйк.

Висновки. Нині, законодавством України прямо не закріплено визначення локауту, проте це не означає, що вони заборонені. Так, правове регулювання такого явища відсутнє, так само як відсутня й заборона проводити такі заходи. Враховуючи позитивний вплив закріплення такого поняття та процедури, що може бути здійснена роботодавцем у відповідь на страйк працівників, у законодавстві країн світу, можемо дійти висновку, що прийняття законопроекту № 2682 суттєво виправить ситуацію з правовою невизначеністю локаутів (які можуть у нас в державі проводитися під іншими назвами) й створить рівні умови для захисту прав як працівників, так і роботодавців.

Список використаних джерел

1. Конституція України: Закон України від 28 червня 1996 р. №254к/96-ВР//[Електронний ресурс] – Режим доступу: <https://zakon.rada.gov.ua/laws/show/254%D0%BA/96-%D0%B2%D1%80>
2. Закон України «Про порядок вирішення колективних трудових спорів (конфліктів)» від 03.03.1998 р. №137/98-ВР// [Електронний ресурс] – Режим доступу: <https://zakon.rada.gov.ua/laws/show/137/98-%D0%B2%D1%80#Text>
3. Марченко В. Б. Локаут як поняття трудового права. [Електронний ресурс] / Віктор Борисович Марченко – Режим доступу: <https://mvpbipr.wordpress.com/2014/11/12/локаут-як-поняття-трудового-права/>
4. Проект Закону України «Про страйки та локаути» від 27.12.2019 р. №2682 [Електронний ресурс] – Режим доступу: http://w1.c1.rada.gov.ua/pls/zweb2/webproc4_1?pf3511=67793

Чередніченко Дарина Олексіївна, студентка Інституту прокуратури та кримінальної юстиції, 2 курс бакалаврату, група 01-19-18,
Радіонова-Водяницька Валентина Олександрівна, асистент кафедри трудового права, кандидат юридичних наук
Національний юридичний університет імені Ярослава Мудрого, м. Харків

ЕЙДЖИЗМ, ЯК ВИД ДИСКРИМІНАЦІЇ У СФЕРІ ПРАЦІ

Анотація. Проаналізовано законодавче регулювання дискримінації у сфері трудових правовідносин. Встановлено причини ейджизму та суб'єкти його основного впливу. Проаналізовано заходи протидії віковій дискримінації.

Ключові слова: ейджизм, дискримінація, безкарність, трудові права, утиск трудових прав.

Cherednichenko D.O., Radionova-Vodyanytska V.O.

AGEISM AS A FORM OF DISCRIMINATION IN THE FIELD OF LABOR

Abstract. The legislative regulation of discrimination in the field of labor relations is analyzed. The causes of ageism and the subjects of its main influence are established. Measures to combat age discrimination are analyzed.

Key words: ageism, discrimination, impunity, labor rights, oppression of labor rights.

Актуальність. Постановка завдання. Наразі цивілізований світ активно протидіє будь-яким формам дискримінації у різних сферах життєдіяльності людини. Дискримінація може виділятися за різними ознаками, такими як гендер, релігія, етнічна приналежність, сексуальна орієнтація та інші, але у сфері трудових відносин особливу роль відіграє дискримінація на підставі віку (більш відома як ейджизм). Згідно з соціологічного дослідження «Що українці знають і думають про права людини: оцінка змін (2018)» дискримінація в Україні найчастіше відбувається за віком – відзначили 40% опитаних. Дискримінація за ознакою віку в усіх регіонах входить до четвірки «лідерів», проте в Центрі та на Заході понад 40% згадують про таку проблему [1]. Але на противагу цьому згідно з відповіддю представника Уповноваженого Верховної Ради України з прав людини на запит громадянина України з 409 повідомлень про випадки дискримінації в 2019 році лише 7 стосувались дискримінації за віковою дискримінацією. Тобто окрім факту існування проблеми ейджизму, існує більш серйозніша проблема: українці не протидіють утиску власних прав [2].

Проблема є актуальною й через кількість людей старших за 60 років (за даними ВООЗ їх близько 60 мільйонів, а до 2025 року їх буде удвічі більше), які проживають у країнах, що розвиваються. Тобто їх пенсійні виплати не будуть на достатньо високому рівні, а тому їм доведеться працювати. Особливо це стосується України, адже у 1990-х роках народжуваність значно впала, а тому працюючої молоді стало значно менше на ринку праці.

Основна частина. Важливим аспектом протидії дискримінації є основоположні стандарти встановлені міжнародними нормативно-правовими актами. Особливо важливу роль вони відіграють в регулюванні трудових та тісно з ними пов'язаних відносин. Так згідно з декларацією Міжнародної організації праці від 18 червня 1998 року принцип заборони дискримінації визнано одним із основоположних у сфері праці. Також у 2008 році було прийнято Декларацію про соціальну справедливість в цілях соціальної глобалізації, в якій зазначено недопущення дис-

кримінації, визнання її основоположною цінністю та одним з основних елементів стійкого економічного й соціального розвитку [3]. До того ж рівність громадян, їх конституційних прав та свобод закріплена ст. 24 Конституції України, а ст. 2 Кодексу законів про працю України встановлює, що «Україна забезпечує рівність трудових прав усіх громадян незалежно від походження, соціального та майнового стану, расової та національної приналежності, статі, мови, політичних поглядів, релігійних переконань, роду і характеру занять, місця проживання та інших обставин». Та незважаючи на обов'язковість цих норм права, ейджизм залишається однією з найбільш поширених проблем у сфері трудових відносин, це підтверджує і статистика за результатами опитування, люди старшого віку у своєму житті найчастіше стикалися саме з віковою дискримінацією (77,5%). Також у їхній трудовій діяльності мав місце утиск трудових прав за досвідом роботи (36,6%) та за рівнем освіти (16,4%). До того ж варто зазначити, що така проблема притаманна не лише українському суспільству, вона поширена і в країнах Європейського Союзу - 58% респондентів вважають, що в їхній країні панує вікова дискримінація. Найбільше від вікової дискримінації страждає молодь та люди старшої вікової групи.

Для розуміння того які є можливості вирішення проблем пов'язаних з віковою дискримінацією необхідно звернутись до її причин. Сам по собі вік не дає людині ознак для дискримінації, але слугує індикатором для звернення до соціальних стереотипів, додатковим критерієм ідентифікації [2, с. 19]. Однією з причин є стереотипне мислення суспільства, так за даними дослідження Харківської правозахисної групи людям старшого віку відмовляють у прийомі на роботу, бо тими, хто має досвід роботи, важче керувати маніпулятивними методами, нав'язувати безглузді прояви корпоративної лояльності. В той час як молоде покоління вважають недосвідченим та таким, що потребує додаткового навчання, часу для адаптації та зусиль з боку роботодавця. Саме тому такі верстви населення потребують додаткових гарантій встановлених законодавцем.

Наприклад, законодавство України встановлює певні гарантії для працівників молодого віку: ст. 26 КЗпП закріплює неможливість встановлення випробування для молодих спеціалістів після закінчення вищих навчальних закладів, ст. 197 встановлює, що працездатній молоді - громадянам України віком від 15 до 28 років після закінчення або припинення навчання у загальноосвітніх, професійних навчально-виховних і вищих навчальних закладах, завершення професійної підготовки і перепідготовки, а також після звільнення зі строкової військової служби, військової служби за призовом під час мобілізації, на особливий період, військової служби за призовом осіб офіцерського складу або альтерна-

тивної (невійськової) служби надається перше робоче місце на строк не менше двох років, а ст. 7 ЗУ «Про сприяння соціальному становленню та розвитку молоді в Україні» зазначає, що держава має сприяти створенню молодіжних центрів праці для забезпечення працевлаштування молоді, реалізації програм професійного навчання молоді та вдосконалення її професійної майстерності. До того ж ст. 14 Закону України «Про зайнятість населення» встановлює додаткові гарантії при працевлаштуванні молоді, яка закінчила або припинила навчання у закладах загальної середньої, професійної (професійно-технічної), фахової передвищої та вищої освіти, звільнилася із строкової військової або альтернативної (невійськової) служби (протягом шести місяців після закінчення або припинення навчання чи служби) і яка вперше приймається на роботу.

Складність протидії віковій дискримінації пов'язана з особливими умовами її доведення. Ефективним рішенням у доказуванні дискримінації є практика багатьох демократичних країн, де тягар доказування переноситься з позивача на відповідача. Дану концепцію підтримує і Європейський Союз у прецедентному праві. Однак перенесення не здійснюється автоматично: недостатньо просто заявити про факт дискримінації, необхідно довести його задля встановлення судом обставин, на яких засновується твердження про дискримінацію і лише тоді тягар доведення переноситься на відповідача [3, ст. 102]. Практична неможливість доведення факту ейджизму через його специфіку тягне за собою безкарність та відсутність ситуація санкцій за утиск трудових прав. Тобто розповсюдженість непрямой дискримінації (внаслідок реалізації чи застосування формально нейтральних правових норм, критеріїв оцінки, правил, вимог чи практики для особи та/або групи осіб за їх певними ознаками виникають менш сприятливі умови або становище порівняно з іншими, коли їх реалізація чи застосування має правомірну, об'єктивно обґрунтовану мету, способи досягнення якої є належними та необхідними) - зумовлює складність реалізації рівності прав у сфері праці.

Важливо звернути увагу на заходи протидії віковій дискримінації, що вже використовуються в розвинутих країнах. У США діє Закон від 1967 року про дискримінацію за віковою ознакою в сфері зайнятості, який забороняє дискримінацію в сфері зайнятості людей у віці 40 років і старше, взагалі в США закріплені досить суворі антидискримінаційні закони, саме тому в них один з найвищих показників учасників трудових відносин старших 65 років. Також є можливим боротись з ейджизмом на превентивному рівні, так у Нідерландах передбачено превентивний перегляд та відбір оголошень про наявні вакансії для попередження дискримінації за віковою ознакою. Тому є очевидним необхідність антидискримінаційного законодавства для повноцінної боротьби з дискриміна-

цією працівників. Варто відмітити й необхідність зміни ставлення людей до представників різних вікових категорій, важливо пропагувати, що у будь-якому віці людина може бути професіоналом, що молоді спеціалісти можуть мати достатній досвід, а покоління у віці після 40 років здатне до навчання та самовдосконалення, як це відбувається в країнах Європи.

Висновки. Дискримінація не повинна бути нормою в сучасному суспільстві, адже з розвитком України як держави, повинні розвиватися й трудові стандарти. Право на працю є одним із основоположних і повинне реалізовуватись для кожної людини на основі принципу рівності. Подолання даної проблеми зумовить економічний розвиток всієї країни та кожної окремої особи. Отже, для боротьби з віковою дискримінацією є важливим регламентувати процедуру доведення вини за вчинення дискримінаційних дій, а саме це можна робити за допомогою перенесення зобов'язання доведення вини на відповідача або наприклад використувати експериментальний метод, що полягає в створенні провокативної ситуації навколо особи потенційно здатної вчинити дискримінаційні дії, постійно вдосконалювати законодавчу базу, звертати увагу на міжнародні тенденції та на досвід інших країн. Та окрім законодавчої бази необхідно відзначити роль суб'єктів трудових правовідносин, а саме потрібно приділити окрему увагу перекваліфікації та підвищенню кваліфікації населення, системі освіти (адже молодь, що навчається отримує замало практичного досвіду) та популяризації антидискримінаційних поглядів у суспільстві.

Список використаних джерел

1. Що українці знають і думають про права людини: оцінка змін (2016-2018) / Резюме дослідження; [С. Колишко, М. Паращевін, В. Яворський]; під заг. ред. Т. Печончик. – Київ, 2018. – 96 с.
2. Статистика щодо скарг про дискримінацію за 2019 рік [Електронний ресурс] // Режим доступу до ресурсу. https://dostup.pravda.com.ua/request/statistika_shchodo_skargh_pro_di#incoming-144444
3. Декларация Международной организации труда о социальной справедливости в целях справедливой глобализации, принята Международной конференцией труда на 97-й сессии 10.06.2008 // [Электронный ресурс] / The website of the International Labour Organisation. – Режим доступу: <http://www.ilo.org>
4. Білослудцева С.О. дискримінація за віком на ринку праці України / С.О. Білослудцева // кваліфікаційна робота на здобуття академічного звання магістра соціології. – Київ. – 2013. – С. 65.
5. Лагутіна І.В. Тягар доказування вини як ключове питання в

справах про дискримінацію у сфері праці / І.В. Лагутіна // вісник запорізького національного університету. Юридичні науки. – 2015. – № 3. – С. 98–105. - Режим доступу: http://nbuv.gov.ua/ujrn/vznu_jur_2015_3_17

6. Дискримінація за ознакою віку в сфері праці // Вісник Запорізького національного університету. – 2011. – №3. – С. 63–70.

7. Кодекс законів про працю України : за станом на 27 лютого 2021 р. / Верховна Рада УРСР, Кодекс України, Закон, Кодекс від 10.12.1971 № 322-VIII. Відомості Верховної Ради ВВР, 1971, додаток до № 50, с. 375.

8. Декларація Міжнародної організації праці від 18 червня 1998 року.

9. Конституція України [Електронний ресурс] // Відомості Верховної Ради України (ВВР). – 1996. – № 30. – с. 141. – Режим доступу: <http://zakon5.rada.gov.ua/laws/show/254%D0%BA/96-%D0%B2%D1%80>

10. Закон України Про сприяння соціальному становленню та розвитку молоді в Україні [Електронний ресурс] // Відомості Верховної Ради України. – 1993. – Режим доступу до ресурсу. <https://zakon.rada.gov.ua/laws/show/2998-12#Text>

11. Закон України Про зайнятість населення [Електронний ресурс] // Відомості Верховної Ради України. – 2013. – Режим доступу до ресурсу: <https://zakon.rada.gov.ua/laws/show/5067-17#Text>

12. Закон України Про рекламу [Електронний ресурс] // Відомості Верховної Ради України. – 1996. – Режим доступу до ресурсу: <https://zakon.rada.gov.ua/laws/show/270/96-%D0%B2%D1%80#Text>

Чугай Євгенія Миколаївна, студентка інституту прокуратури та кримінальної юстиції, 1 курс магістратури, група 01-20м-з-04,
Карманний Євгеній Вадимович, доцент кафедри трудового права,
кандидат технічних наук, доцент
Національний юридичний університет імені Ярослава Мудрого, м. Харків

ДОСЛІДЖЕННЯ ПИТАННЯ РОЛІ ПРАЦІВНИКІВ НАЦІОНАЛЬНОЇ ПОЛІЦІЇ УКРАЇНИ У ПОДОЛАННІ НАСЛІДКІВ НАДЗВИЧАЙНИХ СИТУАЦІЙ: ЗАГАЛЬНО-ТЕОРЕТИЧНИЙ ОГЛЯД

Chuhai Ye.M., Karmanniy Ye.V.
RESEARCH ON THE ROLE OF EMPLOYEES OF THE NATIONAL POLICE OF UKRAINE IN OVERCOMING THE CONSEQUENCES OF EMERGENCIES: A GENERAL THEORETICAL REVIEW

Актуальність. Постановка завдання. На даному етапі розвитку суспільства особливої актуальності набуває питання забезпечення прав і свобод людини та їх гарантії, які, безумовно, визначають зміст і спрямованість діяльності будь-якої демократичної держави. Не меншої уваги вказане питання заслуговує у період надзвичайних ситуацій, адже саме у такий час цей інститут піддається серйозним випробуванням, коли навіть найелементарніші можливості, надані суб'єктам нормами права, не можуть бути гарантовані. Під загрозою опиняються такі основоположні права, як право на життя, здоров'я, особисту недоторканність, свободу пересування і вибору місця проживання, сприятливе навколишнє середовище, інформацію і низку інших. Оскільки фактори надзвичайних ситуацій прямо пов'язані з правами та конституційними свободами людини, актуальності набуває питання захисту такого інституту. Яскравим прикладом непередбачуваних наслідків не лише для України, а й для всього світу стала поява нового штаму коронавірусу COVID-19, внаслідок виникнення якого загинуло чимало людей по всій планеті. Обов'язок щодо подолання негативних наслідків цієї надзвичайної для всього світу ситуації лягло на плечі кожного мешканця планети. У випадку надзвичайної ситуації має місце порушення звичного устрою життя у суспільстві, виникає загроза життю та здоров'ю значної кількості людей, спричиняється велика матеріальна шкода, дезорганізується робота державних установ, транспорту, зростає рівень злочинності та чисельність інших правопорушень. Для попередження та припинення означених негативних наслідків залучаються значні сили органів виконавчої влади, особливе місце серед яких займає Національна поліція України.

Національна поліція України в складі єдиної державної системи запобігання і реагування на надзвичайні ситуації техногенного, природного та іншого характеру є функціональною підсистемою охорони публічного порядку, покликаною залучати свої сили і засоби до дій в умовах надзвичайної ситуації та при ліквідації її наслідків у мирний час та в особливий період [1, с. 6].

У зв'язку з цим ефективний розвиток України неможливий без оптимізації наявної системи органів державної влади, діяльність яких направлена на захист прав та свобод людини, зокрема, в умовах надзвичайних ситуацій. Однією із таких сфер є правоохоронна, належне функціонування якої забезпечує значна кількість правоохоронних органів, у тому числі і органи Національної поліції. У зв'язку з цим важливого значення набуває вироблення ефективності державної політики у сфері управління органами поліції, яка б була спрямована на результативне подолання наслідків.

Метою написання даної роботи є дослідження питання участі працівників Національної поліції України у подоланні наслідків надзвичайних ситуацій. Вказана мета зумовила окреслення наступних завдань дослідження: дослідження поняття «надзвичайна ситуація», його ознак; аналіз місця працівників Національної поліції України у подоланні наслідків надзвичайних ситуацій; внесення пропозицій щодо вирішення проблемних питань участі працівників Національної поліції України у подоланні наслідків надзвичайних ситуацій.

Основна частина. Глобальний розвиток людської цивілізації, крім позитивних надбань, породив чисельні загрози життєво важливим інтересам людини і громадянина, суспільства і держави. Будь-які технологічні надбання, будь-які етапи розвитку соціуму супроводжуються різними надзвичайними ситуаціями, адже це є неминучим. Тож, щодо поняття «надзвичайна ситуація», то для правової доктрини вказана дефініція є досить складною, адже не є сталою, у зв'язку зі швидким розвитком суспільства. Враховуючи це, вважаємо необхідним розглянути деякі наукові підходи до даного поняття. Перш за все, зазначимо, що в переважній більшості країн термін «надзвичайна ситуація» існує поряд з такими схожими за змістом поняттями, як «інцидент», «екстремальна ситуація», «катастрофа», «лихо», «криза», «кризова ситуація», «небезпечна подія», «стихійне лихо», «форс-мажорні обставини» та ін. [2, с. 31].

На законодавчому рівні, а саме у Кодексі цивільного захисту України закріплене наступне поняття – надзвичайна ситуація – обстановка на окремій території чи суб'єкті господарювання на ній або водному об'єкті, яка характеризується порушенням нормальних умов життєдіяльності населення, спричиненим катастрофою, аварією, пожежею, стихійним лихом, епідемією, епізоотією, епіфітотією, застосуванням засобів ураження або іншою небезпечною подією, що призвела (може призвести) до виникнення загрози життю або здоров'ю населення, великої кількості загиблих і постраждалих, завдання значних матеріальних збитків, а також до неможливості проживання населення на такій території чи об'єкті, провадження на ній господарської діяльності [3]. На думку В.В. Кульби, надзвичайна ситуація – небажаний збіг факторів і подій, що складають загрозу життю людей, що порушують умови їх нормальної життєдіяльності та перешкоджають виробничій, побутовій та іншим видам діяльності [4, с. 8].

У свою чергу, А.В. Басов пропонує розуміти під надзвичайною ситуацією обстановку, що виникла на певній території та склалася у результаті небезпечного природного, техногенного або соціально-політичного явища і характеризується ускладненням життя суспільства на певний час, створює загрозу життєво-важливим інтересам особи-

стості та держави в цілому і може тягнути за собою суттєві зміни у житті суспільства, зміну державного устрою, конституційного строю, форми правління, велику кількість людських жертв, шкоду оточуючому природному середовищу, і для ліквідації якої необхідне застосування особливих заходів правового, економічного, організаційного характеру [5, с. 95]. Враховуючи вказані підходи, можна говорити про те, що надзвичайна ситуація чинить значний вплив на велику кількість структурних елементів соціальної системи. Крім того, з огляду на визначення, які запропоновано науковцями та законодавчу дефініцію поняття «надзвичайна ситуація», можемо віділити наступні його ознаки: раптовість та несподіваність; невизначеність наслідків; негативний вплив на нормальний устрій суспільного життя; матеріальні збитки для людини та держави; складність прийняття рішень; значні матеріальні та часові витрати, спрямовані на подолання наслідків надзвичайної ситуації.

Будь-які надзвичайні ситуації тягнуть за собою негативні наслідки, які чинять непередбачуваний вплив на суспільство. У таких випадках значної уваги заслуговує питання подолання усіх можливих наслідків, на що уповноважені спеціальні суб'єкти, серед яких і працівники Національної поліції України.

Виконання складних і відповідальних завдань вимагає від працівників поліції високого правового професіоналізму, вміння добре орієнтуватися в чинному законодавстві, приймати рішення на підставі та в межах закону. Працівники Національної поліції в умовах надзвичайних ситуацій повинні використовувати всю силу закону для захисту інтересів громадян, забезпечення належного публічного порядку та безпеки, збереження майна всіх форм власності, навколишнього середовища. У контексті цього особливо важливим етапом участі працівників поліції у подолання наслідків надзвичайних ситуацій є ефективна та діюча законодавча система, якою визначаються їх завдання, обов'язки та права, які є базою взаємодії громадськості та поліції України.

Перш за все, працівник поліції, виконуючи обов'язки, коло яких визначене законом, має керуватись положенням Конституції України, дезакріплено норми, що встановлюють обов'язки всіх органів держави, які мають забезпечувати охорону правопорядку, прав і свобод громадян, інтересів суспільства та держави, в тому числі у разі діяльності в умовах надзвичайних ситуацій.

Одним з найважливіших законодавчих актів, що регламентують діяльність працівників Національної поліції в умовах надзвичайних ситуацій, є Закон України «Про Національну поліцію» [6]. Так, у п. 4 ст. 2 вказаного закону зазначено, що одним із завдань поліції є надання в межах, визначених законом, послуг з допомоги особам, які з особистих,

економічних, соціальних причин або внаслідок надзвичайних ситуацій потребують такої допомоги. Дійсно, працівники поліції покликані захищати права та свободи громадян, зокрема, надавати допомогу у складних життєвих ситуаціях, у тому числі, і під час надзвичайних ситуацій.

Однак, на наше переконання, викликає сумнів доцільність покладання на співробітників Національної поліції України обов'язків щодо подолання наслідків надзвичайних ситуацій, наприклад здійснення рятувальних робіт. На час надзвичайних ситуацій керівництвом Національної поліції України може бути прийняте рішення про уведення посиленого режиму несення служби, коли поліцейські цілодобово посилено виконують обов'язки, прямо окреслені у законодавчих актах, постановках та інших актах Верховної Ради України, указах і розпорядженнях Президента України, розпорядженнях Кабінету Міністрів України.

Так, ми переконані, що вжиттям заходів з ліквідації наслідків надзвичайних ситуацій повинні займатись лише спеціально підготовлені, технічно оснащені працівники аварійно-рятувальних служб, адже такі повноваження визначено законодавчо. Тим паче, що працівники Національної поліції України не мають відповідної підготовки, матеріально-технічного та фінансового забезпечення, що дозволило б їм ефективно виконувати вказані завдання щодо вжиття заходів із ліквідації наслідків надзвичайних ситуацій. Слід зауважити, що з досвіду деяких зарубіжних країн, у випадку виникнення надзвичайних ситуацій на працівників поліції покладаються такі обов'язки як: збереження життя; охорона та збереження місця події; координація ЗМІ; інформування населення; ідентифікація загиблих. Однак, основною функцією є координація з іншими службами, уповноваженими на подолання наслідків надзвичайних ситуацій [7].

То ж, у рамках даного дослідження, розглядаючи проблематику ролі працівників поліції у подоланні наслідків надзвичайних ситуацій, слід зазначити, що все ж основним завданням поліції у будь-який час є забезпечення правопорядку, попередження злочинності. У випадках виникнення надзвичайних ситуацій, як правило, збільшується рівень злочинності, тому у таких ситуаціях, на наше переконання, усі сили Національної поліції мають спрямовуватись саме на подолання фактору злочинності. Покладання на поліцію обов'язків інших служб лише знизить ефективність виконання покладених на правоохоронні органи обов'язки. Ми переконані, що основною роллю працівників поліції у випадку виникнення надзвичайної ситуації має бути координація уповноважених на подолання наслідків надзвичайних ситуацій органів, наприклад ДСНС України тощо.

Висновки. Враховуючи вище викладене, вважаємо, що законода-

вещь у Законі України «Про Національну поліцію» має більш чітко окреслити повноваження поліції, що стосуються ролі поліцейського у випадку виникнення надзвичайної ситуації. Зокрема, ми переконанні у необхідності доповнення Закону статтею з вичерпним переліком повноважень поліції у випадку виникнення надзвичайної ситуації з уникненням такої конструкції «та інші повноваження, передбаченні законодавством», що дозволить уникнути перевищення владних повноважень працівниками правоохоронних органів.

Список використаних джерел

1. Дії працівників органів Національної поліції при виникненні надзвичайних ситуацій / Давигора Ю.І., Молотай В.А., Коломієць О.В., Демченко Ю.В., Кудлай А.О. Київ: Національна академія внутрішніх справ, 2020. с. 156.
2. Коліжак В.В. Еволюція підходів щодо кваліфікації надзвичайних ситуацій. // Державне управління: теорія та практика. - 2015. - № 1. С. 31 – 36.
3. Кодекс цивільного захисту України від 02.10.2012 № 5403-VI (Редакція станом на 16.10.2020) URL: <https://zakon.rada.gov.ua/laws/show/5403-17#Text>
4. Кульба В.В. Управление в чрезвычайных ситуациях: учебное пособие. Москва: Рос. гос. гуманитар. ун-т, 1988. 188 с.
5. Басов А.В. Поняття «надзвичайна ситуація»: нормативно-правові та наукові підходи визначення. *Науковий вісник Міжнародного гуманітарного університету*. № 11 (1). 2014. С. 93-95.
6. Закон України «Про Національну поліцію» від 02.07.2015 № 580-VIII (Редакція станом на 12.12.2020) URL: <https://zakon.rada.gov.ua/laws/show/580-19#Text>
7. Roles and responsibilities of emergency responders URL: <https://www.argyll-bute.gov.uk/roles-and-responsibilities-emergency-responders>

Чуйко Вікторія Олегівна, студентка міжнародно-правового факультету, 3 курс бакалаврату, група 07-18-01,

Яковлев Олександр Анатолійович, доцент кафедри трудового права, доктор юридичних наук, доцент

Національний юридичний університет імені Ярослава Мудрого, м. Харків

ПРОБЛЕМИ ПРАВОВОГО РЕГУЛЮВАННЯ ФРІЛАНСУ ЯК ОСОБЛИВОЇ ФОРМИ ОРГАНІЗАЦІЇ ПРАЦІ

***Анотація.** Проаналізовано особливості правового регулювання фрілансу в Україні. Зроблено узагальнення щодо переваг та недоліків такої форми організації праці. Визначено суть таких понять як «фріланс», «фрілансер» тощо. Показано проблеми та перспективи подальшого законодавчого регулювання фрілансу.*

***Ключові слова:** фріланс, трудова діяльність, фрілансер, трудові правовідносини.*

Chuiko V.O., Yakovlev O.A.
**PROBLEMS OF LEGAL REGULATION OF FREELANCE
AS A SPECIAL FORM OF LABOR ORGANIZATION**

***Abstract.** Peculiarities of legal regulation of freelance in Ukraine are analyzed. A generalization is made about the advantages and disadvantages of this form of labor organization. The essence of such concepts as "freelance", "freelancer", etc. is defined. Problems and prospects of further legislative regulation of freelance are shown.*

***Keywords:** freelance, labor activity, freelancer, labor legal relations.*

Актуальність. Постановка завдання. Право на працю – одне з невід’ємних прав людини. Проблема зайнятості населення як способу отримання заробітку є однією із найбільш важливих, адже останнім часом сфера трудової діяльності зазнала значних перетворень. Причинами цих перетворень стали кризові явища у економіці країни та процеси глобалізації, розвиток науковотехнічного прогресу, а також запровадження карантину, у зв’язку із поширенням гострої респіраторної інфекції (COVID-19). Внаслідок цього професійна діяльність багатьох людей набула нових форм, а віддалена праця (у першу чергу, саме фріланс) набула значного поширення. А тому питання правового регулювання фрілансу як виду трудової діяльності залишається відкритим.

Метою цього дослідження є визначення поняття «фріланс», його особливостей як окремого виду трудової діяльності та встановлення необхідності законодавчого регулювання.

Основна частина. Перш за все, важливо зазначити, що чинне трудове законодавство України не містить визначення поняття фрілансу. Найбільш повним визначенням цього поняття, з урахуванням позицій вітчизняних науковців, на сьогодні є наступне: фріланс – це вид людської діяльності, представлений у формі самозайнятості, яка виражається у наданні послуг, переважно віддалено, на засадах короткотермінового договору на певний перелік робіт між замовником та виконавцем, поза штатом організації. Відповідно фрілансерами є ті, хто надає вказані послуги (позаштатні працівники) [1, с. 184].

Стрімкий розвиток фрілансу обумовлений умовами сучасного життя та потребами суспільства. Сьогодні людина має раціонально розподіляти свій час, бути мобільною та різносторонньо розвиненою, для того щоб

сприймати значний потік інформації та легко пристосовуватися до нових умов життя. Тому запровадження обмежень у вигляді карантину у 2020 році сприяло ще більшому розвитку фрілансу та зміцнило його позиції на арені праці. Проте, як справедливо відзначає Андропова В. А. організація праці фрілансерів істотно відрізняється від організації праці у традиційних формах зайнятості найманих працівників, що має свої переваги та недоліки. Зокрема, для фрілансера нівелюються такі поняття як робочий час та час відпочинку. І навпаки, визначальними є: трудове завдання, термін його виконання та результат роботи, а також розмір оплати. Так, основними перевагами фрілансу для працівника є: економія часу, відсутність прив'язки до конкретного місця проживання, вільний вибір напрямку робіт, можливість одночасно виконувати декілька замовлень та ін. Позитивними рисами для роботодавця є можливість зниження податкового тиску та обов'язок оплати лише за виконану роботу. Серед недоліків такої організації роботи можна визначити: для фрілансера – нестабільний заробіток, необхідність навичок саморганізації, відсутність соціального захисту; для роботодавця – ризики неякісної або невчасно виконаної роботи [2, с. 175 - 176].

Проте, слід зауважити, що трудові правовідносини з фрілансерами сьогодні не визначаються як особливий вид трудових відносин, незважаючи на те, що вони мають специфічні властивості. 2 квітня 2020 року набрав чинності Закон України «Про внесення змін до деяких законодавчих актів, спрямованих на забезпечення додаткових соціальних та економічних гарантій у зв'язку з поширенням коронавірусної хвороби (COVID-2019)», який вніс зміни до Кодексу законів про працю України, зокрема: закріпив визначення дистанційної (надомної) праці та гнучкого режиму робочого часу. Так, за статтею 21 КЗпП, у новій редакції, працівник не зобов'язаний виконувати роботу з підляганням внутрішньому трудовому розпорядку. А згідно з пунктом 6-1 частиною першою статті 24 КЗпП України, трудовий договір про дистанційну (надомну) роботу укладається тільки у письмовій формі. Проте, проблема полягає у тому, що робота фрілансера, як правило, не пов'язана з конкретним місцем проживання, а тому і з укладенням такого договору виникають певні складнощі. До того ж, велика кількість тих, хто займається фрілансом у більшості випадків не є фахівцями та виконують роботи разово. Оскільки мотивами такої діяльності у більшості випадків є: можливість додаткового заробітку, бажання самостійно організувати свій робочий час та незадоволеність умовами праці за трудовим договором, складність пошуку традиційної роботи тощо [3, с. 186].

За відсутності письмового договору між фрілансером та роботодавцем неможливо визначити юридичну природу їх взаємовідносин та за-

хистити права фрілансера. Андропова В. А. зазначає, що фрілансери, фактично, знаходяться у правовому вакуумі. Автор радить укладати договір підряду із замовниками. Але цивільно-правові відносини підряду чи господарсько-правові відносини можливі лише, якщо фрілансер є самостійним організаційно відокремленим суб'єктом господарювання. Якщо ж роботу виконує звичайна фізична особа, то, цивільно-правову угоду можна укладати лише у випадку разовості роботи. З урахуванням змін у трудовому законодавстві, вважаю, що у разі виконання роботи, що не є разовою та співпраці з одним роботодавцем на довготривалій основі, варто все ж укладати трудовий договір [1, с. 185].

Висновки. Фріланс як особлива форма організації праці сьогодні є досить прогресивним явищем. Його стрімкий розвиток зумовлений суттєвими змінами у сфері праці та необхідністю адаптації до сучасних умов життя. Особливості організації праці фрілансерів відрізняють його від традиційних форм зайнятості. Проте фріланс, так само як і трудове правовідношення, виникає з початком роботи, є оплатним, а робота виконується за певною професією та за встановленою мірою праці тощо. Тому очевидною є необхідність закріплення фрілансу у трудовому законодавстві як форми трудових відносин. Це допоможе вирішити проблеми соціального захисту фрілансерів, зменшити безробіття населення та сприятиме глобалізаційним процесам.

Список використаних джерел

1. Андропова В.А. Правове регулювання праці фрілансерів. *Правове життя сучасної України*. 2020. №3. С. 184–186.
2. Тертичний О.О. Фріланс як сучасний вид трудових відносин. *Вісник економіки транспорту та промисловості*. 2016. №55. С. 172–177.
3. Пожарова О.В. Трудове законодавство України: останні зміни. *Правове життя сучасної України*. 2020. №3. С. 186-188.

Чупета Анастасія Олександрівна, студентка юридичного факультету,
3 курс, група Ю-128,

Смолярова Марина Леонідівна, доцент кафедри конституційного,
адміністративного та трудового права, кандидат юридичних наук, доцент
Національний університет «Запорізька політехніка», м. Запоріжжя

ОСОБЛИВОСТІ ПРИНЦИПУ СВОБОДИ ПРАЦІ У ТРУДОВОМУ ПРАВІ УКРАЇНИ

Анотація. Проаналізовано особливості принципу свободи праці, який обумовлює сутність інших принципів, таких, як рівність і справедливість. Визначено, що

сучасний зміст свободи трудового договору характеризується діловим співробітництвом сторін у процесі застосування праці. Вносяться пропозиції, щодо вдосконалення чинного законодавства для реалізації принципу свободи праці у трудових правовідносинах.

Ключові слова: принципи трудового права, принцип свободи праці, принцип забезпечення права на працю, рівність, справедливість.

Chupeta A.O., Smolyarova M.L.
**PECULIARITIES OF THE PRINCIPLE OF FREEDOM OF LABOR
IN LABOR LAW OF UKRAINE**

Abstract. *The peculiarities of the principle of freedom of labor, which determines the essence of other principles, such as equality and justice, are analyzed. It is determined that the modern content of the principle of freedom of employment contract is characterized by business cooperation of the parties in the process of employment. Proposals are made to improve the current legislation to implement the principle of freedom of labor in labor relations.*

Keywords: *principles of labor law, principle of freedom of labor, principle of ensuring the right to work, equality, justice.*

Актуальність. Постановка завдання. Дана тема є доволі актуальною зважаючи на сьогоднішню та очевидну кризову ситуацію в нашій країні, відбувається утискання економічної незалежності більшості працездатного населення, що призводить до неможливості у повній мірі реалізувати свого права на працю. Принципи трудового права повинні еволюціонувати разом з тим як змінюється суспільство, визначаючи напрями його дальшого розвитку. У цьому контексті є об'єктивно обумовлена необхідність формування нового підходу до розуміння і практичної реалізації принципів трудового права в цілому, і принципу свободи трудового договору зокрема.

Основна частина. Сучасне законодавство про працю України в багатьох питаннях є доволі не ідеальним. Ринкові засади, які впроваджуються в економіку України, породили нові відносини, що не знайшли ще свого адекватного регулювання. І в цій справі значення принципів трудового права важко переоцінити.

Науковець О.В. Смирнов вважає, що принцип свободи праці передбачає забезпечення ефективної зайнятості, виражає й акумулює, такі норми трудового права, які надають громадянам право на працю і гарантують їм реальне працевлаштування та встановлюють соціальну привабливість і стимули праці для громадян [1, с. 2].

Принцип свободи як вища правова цінність є основним і визначальним, який обумовлює сутність інших принципів, таких, як рівність і справедливість. Соціальні індивіди повинні бути перш за все вільними, щоб потім встановлювати їх конститутивні ознаки рівності та справед-

ливості. Невільні люди є закутими в тих чи інших рамках суспільних відносин, і тому безглуздо говорити про їхній рівний і справедливий соціальний статус [2, с. 19]. Кожна особа має право обирати своє місце працевлаштування та вільно погоджуватися на умови праці, тільки самій особі належить виключне право розпоряджатися своїми здібностями до творчої й продуктивної праці. Причому людина може обирати певний вид діяльності, рід занять [3, с. 56].

Принципи трудового права конкретизуються в нормативних актах і регулюють поведінку сторін трудових відносин. Зупинимося на змісті принципів трудового права. Принцип забезпечення права на працю, що гарантується статтею 43 Конституції України: кожен має право на працю, що включає можливість заробляти собі на життя працею, яку він вільно обирає або на яку вільно погоджується [4]. Принцип свободи праці, що гарантується статтею 23 Конституції України [4]. Свобода праці базується на бажанні кожної людини розвиватися. Свобода праці – це свобода від примусу до неї. Заборона примусової праці означає неможливість примушування до виконання будь-якої роботи під загрозою виконання покарання. Відповідно до статті 2 Конвенції МОП № 29 «Про примусову та обов'язкову працю» 1930 року примусова чи обов'язкова праця означає будь-яку роботу чи службу, яку вимагають від певної особи, під загрозою застосування будь-якого покарання, роботу, для якої ця особа не запропонувала добровільно своїх послуг [5]. У статті 43 Конституції України говориться про заборону використання примусової праці [4]. Принцип свободи праці – це основоположний принцип трудового права, який ґрунтується на засадах свободи й добровільності поведінки правомочних суб'єктів з питань праці.

Як ми вже зазначали, що принцип свободи праці є у змісті статті 23 Конституції України, згідно з якою кожна людина має право на вільний розвиток своєї особистості. Це означає, що громадяни України та інші особи, які перебувають в Україні на законних підставах, мають всі права, закріплені та гарантовані Конституцією, використовують їх у власних інтересах, на свій розсуд розвивають свої здібності, спрямовують поведінку на досягнення поставлених перед собою цілей. Водночас Конституція України визначає й обов'язки людини, які вважаються обов'язковими елементами свободи. З огляду на це важливим є співвідношення між інтересами особи та інтересами суспільства. Тому свобода, в тому числі й свобода праці, повинна узгоджуватись і зі свободою інших людей та обґрунтованими вимогами суспільства. В таких умовах суспільство створює середовище, яке дозволяє людині всебічно розвивати свою особистість.

Сучасний зміст принципу свободи трудового договору характеризується діловим співробітництвом сторін у процесі застосування праці. Працівник і роботодавець вільні в пошуках ефективних засобів підвищення продуктивності праці, покращення якості продукції, економного використання сировини та енергії.

Сьогодні в умова економічної кризи в Україні (високий рівень безробіття, закриття багатьох підприємств, реальні проблеми в самій системі організації заробітної плати; зменшення фінансування з боку держави таких життєвоважливих сфер, як охорона здоров'я, соціальне забезпечення, освіта) принцип свободи праці носить здебільшого декларативний характер. У зв'язку з існуванням ринкових відносин і зменшенням сфери державної економіки держава повинна поступово освоїти й впровадити соціально-правове регулювання у сфер свободи праці та зайнятості. Власне держава сьогодні повинна передусім бути зацікавленою у можливості людей вільно реалізовувати своє право на працю.

Висновки. Важливим чинником покращення реалізації принципу свободи праці є вдосконалення чинного законодавства, поліпшення соціальних умов праці та професійної підготовки працівників. Саме завдяки професійній освіті держава зможе бути забезпечена кваліфікованими кадрами, а громадяни отримають знання відповідно до їх покликань, здібностей а інтересів.

Список використаних джерел

1. Трудовое право: учебник / отв. ред. О.В. Смирнов. М.: Статус ЛТД, 1996. 384 с.
2. Мальцев В.А. Право как нормативно-деятельностная система. *Журнал российского права*. 2002. № 4. С. 18-20.
3. Лаврів О.Я. Принцип свободи праці в трудовому законодавстві України. *Актуальні проблеми держави і права*, 2009. С. 55-61.
4. Конституція України від 28.06.1996 р. № 254к/96-ВР. *Відомості Верховної Ради України*. 1996. № 30. Ст. 141.
5. Про примусову та обов'язкову працю: Конвенція МОП № 29, 1930 року (Редакція станом на 10.08.1956).

Шандра Влада Ростиславівна, студентка факультету інформаційно-аналітичних технологій та менеджменту,
1 курс бакалаврату, група ІТІНФ-20-2,

Березуцька Наталія Львівна, доцент кафедри охорони праці, кандидат технічних наук, доцент

Харківський національний університет радіоелектроніки, м. Харків

АСПЕКТИ ВДОСКОНАЛЕННЯ СИСТЕМИ НАВЧАННЯ, ВИХОВАННЯ, ПРАВОВОЇ ОБІЗНАНОСТІ, КУЛЬТУРИ НАСЕЛЕННЯ І ПРАЦІВНИКІВ З НАУКОВИХ НАПРЯМКІВ ТРУДОВЕ ПРАВО, ОХОРОНА ПРАЦІ ТА ЦИВІЛЬНИЙ ЗАХИСТ

Анотація. Показано важливість правової грамотності для населення України. Визначені сучасні проблеми правового виховання молоді. Запропоновані рішення щодо покращення системи навчання правової обізнаності та культури населення, а саме молоді та фахівців з наукових напрямків трудове право, охорона праці та цивільний захист.

Ключові слова: правова обізнаність, система правового виховання, аспекти вдосконалення правової освіти, методи правового виховання, проблеми молоді у правовій сфері, правові реформи.

Shandra V.R., Berezutska N.L.

ASPECTS OF IMPROVEMENT OF THE SYSTEM OF EDUCATION, UPBRINGING, LEGAL AWARENESS, CULTURE OF THE POPULATION AND WORKERS IN THE SCIENTIFIC DIRECTIONS OF LABOR LAW, OCCUPATIONAL HEALTH, CIVIL PROTECTION

Abstract. The importance of legal literacy for the population of Ukraine is shown. Modern problems of legal education of youth are studied. Solutions are proposed to improve the system of teaching legal awareness and culture of the population, namely young people and professionals in the fields of labor law, labor protection and civil protection.

Keywords: legal awareness, system of legal education, aspects of improvement of legal education, methods of legal education, problems of youth in the legal sphere, legal reforms.

Актуальність. Постановка завдання. Серед актуальних проблем сьогодення незалежної України гостро постала проблема виховання громадянина України, здатного жити в правовій державі. Необхідність дослідження цієї проблеми безпосередньо впливає із конституційного проголошення України правовою державою. Людина часто припускається помилок у поведінці, вчиняє протиправні діяння лише тому, що не знає, як правильно поводитися у тій чи іншій ситуації. Подібну думку висунув ще давньогрецький філософ Сократ: людина вчиняє погано тому, що не знає, як саме вона має вчиняти [1]. Доцільно буде зазначити, що за статистичними даними правоохоронних органів, найдинамічніші зміни правосвідомості громадян відбуваються у сфері злочинності. Так, особами, які ще не досягли 18 років, скоюється понад 9 % усіх правопорушень, що приблизно збігається з показниками злочинності кримінально найактивнішої групи – осіб віком від 18 до 29 років [2]. Отже, однією

з найважливіших проблем правового виховання в сучасному суспільстві є підвищення його ефективності.

У зв'язку з чим, у даній науковій праці розглядаються концептуальні аспекти покращення систем навчання, виховання правової культури українського населення та фахівців з наукових напрямків трудове право, охорона праці та цивільний захист. Визначення, впровадження та застосування цих аспектів вдосконалення може сприяти усуненню низки соціально-економічних, політичних, духовних проблем.

Основна частина. Визначені в Конституції України завдання щодо створення демократичної, соціальної, правової держави не можуть бути вирішені без правового виховання, за допомогою якого формується необхідний рівень правосвідомості, правової культури громадян. Відомо, що саме правосвідомість та правова грамотність є найважливішими чинниками, які сприяють становленню правової системи держави й демократичних засад суспільства, підтримують і закріплюють цілісність суспільства та стабільний правопорядок [3]. На різних етапах історичного розвитку підходи до цієї проблеми залежать значною мірою від конкретних соціально-історичних умов, стану суспільства.

Важливим методом правового виховання є правова освіта. Сучасні фахівці з наукових напрямків трудове право, охорона праці та цивільний захист, потребують підвищення кваліфікації закордоном задля того, щоб покращити виховання правової культури населення України. Брати приклад є з кого: за показниковими даними останніх років соціально-правове виховання в Фінляндії та Норвегії досягло досить високого рівня.

Особливу увагу в реформуванні системи правового виховання треба приділяти молоді, а саме студентству. Украй важливо сформувати відповідну мотивацію – позитивне ставлення до пізнаваного змісту і потребу до постійного розширення та поглиблення правових знань. Наприклад, у навчальних закладах влаштовувати фестивалі, конкурси, виставки малюнків, виступів, конференцій на правову тематику. Так школярі та студенти під час підготовки до заходів будуть залучені у власне вдосконалення правової культури шляхом спілкування на цю тему між собою, роботи з працівниками з напрямків охорони праці та трудового права та читанням відповідної літератури. Доцільно буде залишити таку навчальну дисципліну, як «Правознавство», серед нормативних дисциплін вищих навчальних закладів незалежно від їх спеціалізації. Підвищення ролі молоді в студентському самоврядуванні так само сприяє розвитку правового виховання: адміністрація вищого навчального закладу зобов'язана сприяти студентським колективам у здійсненні їх повноважень, надавати на їх прохання необхідну для прийняття рішень інформацію, приміщення для проведення заходів, обладнання і матеріальні за-

соби, у встановлені терміни давати відповіді на пропозиції, що вносяться студентськими колективами. До форм загально профілактичної виховної роботи відносять лекції на морально-етичні та правові теми, бесіди про стан навчальної дисципліни, зустрічі з працівниками правоохоронних органів, своєчасне інформування про прийняття нових законів та інших нормативно-правових актів і їх роз'яснення, колективні консультації, «круглі столи» та ін. [4]. Усі ці заходи безсумнівно забезпечать підвищення рівня правової культури та правосвідомості серед студентів через пізнання своїх прав та обов'язків, громадянську активність та почуття відповідальності за свої дії.

Сучасна Україна має потребу в неухильному зростанні та досягненні високого рівня правової культури кожного громадянина, кожної посадової особи, кожного фахівця з наукових напрямків трудове право, охорона праці та цивільний захист, які здатні принести свій вклад у стрімкий розвиток системи правової культури, кожного державного службовця й особливо професійних юристів, на яких припадає головна робота у законотворчості й застосуванні права. Лише тоді рівень правової культури населення досягне найвищого щабля розвитку, лише тоді кожен громадянин держави відчує власну належність до правового життя країни, буде активним учасником правового процесу і матиме змогу самостійно аналізувати чинне законодавство [5].

Висновки. Для України вдосконалення системи правової обізнаності є дуже актуальним питанням, над яким працює чинне законодавство. Станом на сьогодні, вивчення та подолання проблем молоді та населення загалом в правовій сфері є дуже складними питаннями, які досі залишаються невирішеними. Узагальнюючи, можливо суттєво покращити стан соціально-правового виховання населення нашої країни, розглянувши та запровадивши низку заходів розглянутих в науковій праці. Якщо кожний з аспектів буде мати практичне спрямування, Україна згодом може посісти високий рейтинг з правової обізнаності громадян держави.

Список використаних джерел

1. Кутиркін А. А. Перспективи розвитку правового виховання населення України [Електронний ресурс] / А. А. Кутиркін. – Режим доступу: <http://docs.google.com/viewer?a=v&q=cache:PSVz7BwN1P0J:s-journal.cdu.edu.ua/base/2008/v5/>
2. Ортинський В.Л. Основи права: підручник / В.Л. Ортинський. – Львів : Оріяна-Нова, 2005.
3. Правове виховання в сучасній Україні : монографія / А. П. Гетьман, Л. М. Герасіна, О. Г. Данильян та ін. ; за ред. В. Я. Тація, А. П. Ге-

тьмана, О. Г. Данильяна. – 2-ге вид., переробл. і допов. – Х. : Право, 2013. – 440 с.

4. Правове виховання студентської молоді як нагальна проблема [Електронний ресурс]. – Режим доступу: <http://putped.edu.ua/koledzh/vikhovnarobota/vikhovni-godini/725-pravove-vikhovannya-studentskoji-molodi-yak-nagalnaproblema.html>.

5. Кануннікова О.Р. Проблеми правового виховання молоді / О.Р. Кануннікова, О.Ю. Панфілов // Вісник Національного університету «Юридична академія України імені Ярослава Мудрого». – 2012.

Шматков Юрій Миколайович, курсант факультету
зенітно-ракетних військ, 3 курс, група 335,
Табуненко Володимир Олександрович, професор кафедри
електротехнічних систем комплексів озброєння військової техніки,
кандидат технічних наук, доцент
*Харківський національний університет Повітряних Сил
імені Івана Кожедуба, м. Харків*

ЗБРОЯ, ЯК ЗАСІБ САМОЗАХИСТУ І БЕЗПЕКИ НАСЕЛЕННЯ

***Анотація.** За оцінками експертів число нелегальної вогнепальної зброї Україні становить приблизно 1,5 млн. одиниць. Законослухняне населення України хоче бути захищеним, що передбачає наявність у нього засобів самозахисту, тобто зброї, яка дозволена законом. У доповіді проаналізовано питання пов'язані з легалізацією та володінням короткоствольної неавтоматичної зброї.*

***Ключові слова:** вогнепальна зброя, самозахист, безпека населення.*

Shmatkov Yu.M., Tabunenko V.O. WEAPONS AS A MEANS OF SELF-DEFENSE AND SECURITY OF THE POPULATION

***Abstract.** According to experts, the number of illegal firearms in Ukraine is approximately 1.5 million. The population of Ukraine wants to be protected, which implies that they have means of self-defense, for example, weapons that are not prohibited by law. The report analyzes the issue of a possible partial legalization of weapons.*

***Keywords:** firearms, self-defense, public safety.*

Актуальність. Постановка завдання. В країні сьомий рік йде гібридна війна. За цей час населення звикло до фронтових зведень, пораненим і загиблим військовослужбовцям. За ці роки велика кількість нелегальної вогнепальної зброї та боеприпасів привезено із зони бойових дій. Збройний бізнес в Україні набирає обертів, а «чорний ринок» встанов-

лює ціни в іноземній валюті, покупцям пропонуються серйозні знижки, якщо вони придбають кілька одиниць зброї. Як бонус покупцям можуть запропонувати тротилову шашку або навіть танковий снаряд. Журналісти на цю тему проводять самостійні розслідування, а отримані матеріали демонструють на каналах телебачення і в інтернеті.

За оцінками експертів число нелегальної вогнепальної зброї в Україні становить приблизно 1,5 млн. одиниць. У районах, далеких від ведення бойових дій, відбуваються конфлікти за участю автоматичної зброї і навіть гранатометів. Люди зі зброєю розуміють, що тепер зброю можна вже не ховати. Бізнесові структури проводять розбірки під прикриттям вогнепальної зброї. Втрутитися і розброїти озброєних людей поліція навіть не намагається. Закривати очі на масову контрабанду зброї з окупованого Донбасу вже не виходить [1].

В інтернеті з'являються повідомлення про розпродаж зброї та боеприпасів. Звичайно зустрічаються і псевдо продавці, які зникають, отримавши 50 % передоплату. Журналісти телепрограми «Зброя» беруть інтерв'ю у продавців зброї з дотриманням конфіденційності. Вони стверджують, що зброю можна купити прямо в Києві, а можна і під замовлення. Особливо велика партія зброї зайшла після Іловайського котла. Зброю переводять навіть капелани, які повинні підтримувати бойовий дух солдатів і яких не обшуковують. Реальний тариф на зброю залежить від кількості одиниць в партії, а максимальний термін доставки із зони бойових дій складає 30 днів [2].

З нелегальною або трофейною вогнепальною зброєю, якою реально володіє населення України пора щось вирішувати. Погіршення економічного стану населення в результаті семирічної гібридної війни з РФ, поширення пандемії COVID-19 по всій території і невинуватене зростання тарифів на комунальні платежі, призвели до зростання криміногенної обстановки в Україні. Наслідком цих факторів погіршилася безпека населення, тому воно хоче бути захищеним, що передбачає наявність засобів самозахисту, під якими прийнято розуміти засоби протидії, тобто такої зброї, яка не заборонена законом і не суперечить моральним засадам суспільства.

Основна частина. Порядок володіння, застосування і придбання засобів, які можуть бути використані для самозахисту і безпеки населення регулюється постановами минулого століття [3, 4], прийнятими в інший економічної і соціальної обстановці мирного часу та наказом МВС України [5]. Відповідно до чинного законодавства України зброю класифікують як: військову; службово-штатну (видається відомствами); цивільну (мисливську, сигнальну, колекційну); холодну (ніж, кастети, біти); навчальну (імітаційну).

Ще зброю поділяють на травматичну, вогнепальну, газову та пневматичну. До окремої групи належать спецзасоби (електрошоки, кийки) [6].

Класифікація засобів самозахисту та безпеки населення, ґрунтується на необхідності отримання дозволу на: травматичну зброю; газові пістолети (револьвери); мисливські рушниці; пневматичну зброю.

Травматична зброя - являє собою пристрій для відстрілу патронів з гумовими кулями. Використовувати травматичну зброю дозволено тільки окремими професіями: працівникам суду; працівникам МВС; працівникам прокуратури; працівникам СБУ; працівникам податкової міліції; народним депутатам; журналістам; військовослужбовцям (крім строкової служби); членам громадських формувань, які виконують функцію охорони громадського порядку; учасникам кримінального провадження (в окремих випадках).

Вогнепальна зброя - зброя, в якому для викиду кулі (боєприпасів) з каналу ствола використовується сила тиску порохових газів, які бувають двох видів: нарізні і гладкоствольні. В даний час у власності населення України не може перебувати вогнепальна зброя, крім гладкоствольної мисливської (з 21 року при отриманні відповідного дозволу) та мисливської нарізних мисливських карабінів, гвинтівки (з 25 років при отриманні відповідного дозволу).

Газові пістолети, револьвери і патрони до них калібру 6, 8 і 9 мм відносяться до спеціальних засобів самозахисту. Для використання даного засобу самозахисту необхідно отримати дозвіл на покупку, носіння та зберігання такої зброї, якій видається правоохоронними органами громадянам, що досягли 18 років.

На пневматичну зброю, калібр якого перевищує 4,5 мм, а швидкість польоту кулі перевищує 100 метрів за секунду необхідний дозвіл від правоохоронних органів. Якщо калібр не досягає 4,5 мм, а швидкість польоту кулі до 100 метрів в секунду, то дозвіл не потрібен. При використанні пневматичної зброї в якості самозахисту потрібно бути дуже обережним і уважним, оскільки їм можна травмувати людину, що буде кваліфіковано правоохоронними органами як перевищення меж необхідної самооборони.

Володіння вогнепальною зброєю крім мисливської та спортивної в Україні заборонено. До сих пір не визначені підстави діяльності спортивних стрілецьких організацій і немає єдиного державного реєстру власників зброї, яке давно вже пора б створити. У новому законопроекті, наприклад, 1222 передбачається створення такого реєстру, а на короткоствольну вогнепальну зброю можуть отримати дозвіл дієздатні громадяни без судимостей, які мають медичні показання, посвідчення власника

зброї, і пройшли спеціалізовані курси поведінки зі зброєю. Перелік необхідних документів для отримання дозволу викладено в постанові [7].

Прийшов час реально врахувати економічну і соціальну ситуацію, що змінилася в Україні, і що виникла необхідність реформувати законодавчо порядок реєстрації, придбання, перевезення, обліку, зберігання і використання вогнепальної зброї. Виникає багато питань, таких як, що робити з нелегальною або трофейною зброєю, яка реально є у населення України у великій кількості? Яку вогнепальну зброю допустимо легалізувати для самозахисту і безпеки населення? Яку зброю може мати населення, для захисту особистого майна та як її використовувати та де зберігати? Хто має право застосовувати зброю з членів сім'ї власника і в яких випадках? Які боєприпаси не підлягають легалізації, наприклад, гранати, та підлягають обов'язковій здачі, кому, куди і на яких умовах? Та багато інших питань.

Зараз у володінні населення України, як вважають експерти, знаходиться понад мільйон мисливських рушниць, але масових вбивств не відбувається. З одного боку, зброю в Україні можна легально купити, але дозволено тільки мисливська, спортивна та пневматична зброя. З іншого боку, кожен рік МВС дарує вогнепальну зброю як нагородну. За даними МВС з 2004 по 31.12.2016 року МВС України було витрачено на нагородження 2230 одиниць зброї [8]. Тут також виникає багато питань з обґрунтованості таких нагород, наявності попереднього медичного огляду, періодичності проведення перевірок умов зберігання і вміння звернення з вогнепальною зброєю.

Думки експертів щодо володіння короткоствольної неавтоматичної зброї розходяться. Одні стверджують, що є поліція, яка повинна забезпечити населення від протиправних посягань. Але громадяни мають право себе захищати самостійно і це їх природне право. Для вирішення цього питання можна розглянути досвід інших країн, наприклад, Естонії, Латвії та Литви. З моменту дозволу на володіння вогнепальною зброєю кількість злочинів зменшилася приблизно на 40%. Адже офіційно зареєстрована зброя населення легше піддається контролю з боку поліції. Легальна зброя буде використовуватися виключно для самозахисту населення, а не кримінальних або злочинних правопорушень. І навпаки, для злочинів швидше використають незареєстровану зброю. Коли в країні існує «чорний ринок» зброї, то її можна купити, незаконно застосувати, а потім позбутися від неї, не потрапляючи під караючу дію закону.

Звичайно можуть бути і зловживання з боку тих, хто вже має зареєстровану зброю, але їх виявлення, покарання і обмеження в правилах застосування швидко призведе до самодисципліни власників.

Культура використання зброї виникає там і тоді, коли виникає повага до прав членів суспільства. З іншого боку, якщо хто-небудь буде знати про наявність зброї у інших осіб, то перш ніж робити замах на їх права або злочинний напад, він задумається про реальність відсічі з їхнього боку і можливих для себе наслідків.

Безумовно, зброєю володіти може тільки той громадянин, який навчений нею володіти. Для цього необхідно провести легалізацію визначених видів зброї, реєстрацію цієї зброї (введення на неї паспортів по типу свідоцтва про реєстрацію транспортних засобів), забезпечити доступність великої кількості тирів, де можна відточувати навички застосування зброї під керівництвом інструкторів. Одночасно потрібно забезпечити і контролювати зберігання зброї, яка повинне знаходитися в спеціальних металевих сейфах, які обмежують доступ до нього сторонніх осіб і дітей.

Висновки. Тема необхідності і законності володіння, зберігання і застосування засобів самозахисту та безпеки населення є актуальною, і стосується кожного громадянина України. Виходячи з економічної та соціальної ситуації, що склалася необхідно реформувати законодавчу базу обліку зброї, а також вирішити, порядок доступу до нарізної вогнепальної зброї для приватних осіб. Визначити право на володіння і носіння короткоствольної нарізної зброї для приватних осіб з низкою можливих обмежень, але які дозволять їх самозахист та надання опору грабіжникам та злочинцям. Сформулювати яким категоріям приватних осіб, може бути дозволено володіння бойовими пістолетами і встановити порядок соціального і медичного контролю станів здоров'я власників зброї. Рекомендувати строки проведення легалізації зброї у населення, порядок та умови роззброєння, відповідальність за невиконання цих вимог, та періодичністю проведення незалежних психологічних тестів, так само як і інші критерії, пов'язані з правами на зберігання та застосування зброї.

Список використаних джерел

1. <https://www.youtube.com/watch?v=zb5uQ0xS6sA>.
2. <https://www.youtube.com/watch?v=qszh7oa91E>.
3. Постановление Верховного Совета Украины «О праве собственности на отдельные виды имущества» от 17.06.1992 г. №2471-ХІІ.
4. Постановление Кабинета Министров Украины «О порядке продажи, приобретения, регистрации, учета и применения специальных средств самообороны, заряженных веществами слезоточивого и раздражительного действия» от 07.09.1993 г. № 706.
5. Наказ МВС від 21.08.1998 р. № 622 «Про затвердження Інструкції про порядок виготовлення, придбання, зберігання, обліку, перевезення та використання вогнепальної, пневматичної, холодної і вогнепальної

зброї, пристроїв вітчизняного виробництва для відстрілу патронів, споряджених гумовими чи аналогічними за своїми властивостями металевими снарядами несмертельної дії, та патронів до них, а також боєприпасів до зброї, основних частин зброї та вибухових матеріалів» (із змінами).

6. https://jurliga.ligazakon.net/analytics/108093_zakonnaya-samooborona-sredstva-kotorye-mozhno-primenyat-dlya-samozashchity#:~:text=%D0%94%.

7. <https://www.youtube.com/watch?v=eQLCMcNY2jg>

8. <https://blogs.pravda.com.ua/authors/avakov/588e2f5ec3cc5/>

Юр Марк Віталійович, студент слідчо-криміналістичного інституту, 1 курс магістратури, група 03-20м-01,

Зенін Андрій Петрович, доцент кафедри трудового права, кандидат технічних наук, доцент

Національний юридичний університет імені Ярослава Мудрого, м. Харків

АНАЛІЗ СУДОВОЇ ПРАКТИКИ ЗАСТОСУВАННЯ САНКЦІЙ ДО СУБ'ЄКТІВ ГОСПОДАРЮВАННЯ ЗА ПОРУШЕННЯ ЗАКОНОДАВСТВА З ПИТАНЬ ПОЖЕЖНОЇ БЕЗПЕКИ ЗА ВИМОГАМИ КОДЕКСУ ЦИВІЛЬНОГО ЗАХИСТУ

***Анотація.** Проаналізовані рішення адміністративного суду щодо застосування санкцій у вигляді повного зупинення роботи суб'єктів господарювання внаслідок порушень вимог законодавства з питань пожежної безпеки. Дана оцінка вимог Кодексу цивільного захисту щодо застосування системи санкцій та реалізації державного нагляду (контролю) у сфері пожежної безпеки в контексті посилення відповідальності керівництва суб'єктів господарювання за пожежну безпеку.*

***Ключові слова:** цивільний захист, пожежна безпека, законодавство у сфері пожежної безпеки, санкції до суб'єктів господарювання, державний нагляд (контроль) з питань пожежної безпеки, Кодекс цивільного захисту України.*

Yur M.V., Zenin A.P.

ANALYSIS OF JUDICIAL PRACTICE OF APPLICATION OF SANCTIONS TO BUSINESS ENTITIES FOR VIOLATION OF LEGISLATION ON FIRE SAFETY ON REQUIREMENTS BY THE CODE OF CIVIL PROTECTION

***Abstract.** The decisions of the administrative court on the application of sanctions in the form of complete suspension of business entities due to violations of fire safety legislation are analyzed. The assessment of the requirements of The Code of Civil Protection regarding the application of the system of sanctions and the implementation of state supervision (control) in the field of fire safety in the context of strengthening the responsibility of business management for fire safety.*

Keywords: *civil protection, fire safety, legislation in the field of fire safety, sanctions against business entities, state supervision (control) on fire safety, The Code of Civil Protection of Ukraine.*

Актуальність. Постановка завдання. Статистичні відомості показують, що впродовж 2020 року на об'єктах суб'єктів господарювання зафіксовано 101 тис. 279 пожеж, що на 5,6 % більше порівняно з 2019 роком [1]. Для нас, правників, постає питання щодо закономірності виникнення пожеж за причинами порушень вимог законодавства з питань пожежної безпеки, зокрема, внаслідок невиконання керівництвом суб'єктів господарювання вимог санкцій від державних органів нагляду на усунення виявлених порушень пожежної безпеки.

Основна частина. Організація та забезпечення виконання заходів у сфері цивільного захисту на об'єктах суб'єкта господарювання, спрямованих на захист працівників, майна і територій від надзвичайних ситуацій, зменшення ризику їх виникнення та забезпечення сталого функціонування суб'єкта господарювання (надалі СГ) в умовах надзвичайної ситуації відповідно до [2] покладається на підрозділ з питань цивільного захисту – протипожежну службу або посадову особу з питань пожежної безпеки установи, який у свою чергу створюється керівником СГ і який в подальшому підпорядкований та підзвітний йому безпосередньо.

Як показує практика, керівництво СГ проводить значні фінансові заощадження в контексті нівелювання проведення інструктажів та проходження навчання з пожежної безпеки, відповідності матеріально-технічної бази вимогам законодавства, використання при будівництві матеріалів та засобів з певними показниками, створення матеріальних резервів для запобігання та ліквідації наслідків надзвичайних ситуацій, а також щодо утримання у справному стані засобів цивільного та протипожежного захисту, що в подальшому може створити реальну загрозу виникнення надзвичайних ситуацій.

Відповідно до статистики, впродовж 2020/2019 р. на підприємствах, в організаціях, закладах: приватної власності виникло 1 тис. 652 пожежі (+1,9 %); колективної власності – 335 пожеж (+5,4 %); комунальної (муніципальної) власності – 246 пожеж (- 13,4 %); загальнодержавної власності – 154 пожежі (- 22,2 %).

Основними причинами виникнення пожеж були: порушення правил пожежної безпеки при влаштуванні та експлуатації печей теплогенеруючих агрегатів та установок – 5 тис. 117 випадків (+ 5,0 %); порушення технологій виробництва та правил експлуатації транспортних засобів – 2 тис. 519 випадків (+ 3,7 %); несправність виробничого обладнання, порушення технологічного процесу виробництва – 177 випадків (+ 5,4 %) [1].

Надана статистична інформація показує недовіру підрозділів з питань цивільного захисту та певний негативний тиск з боку керівництва СГ.

У зв'язку з прийняттям Кодексу цивільного захисту України (надалі КЦЗУ), що стало новизною в законодавстві України в сфері цивільного захисту, постала низка проблем до яких входять розподіл компетенцій та порядок проведення нагляду (планових та позапланових перевірок) за СГ у сфері техногенної та пожежної безпеки, органами державної влади, їх оперативність реагування та відповідна дієвість таких процедур.

Згідно з пунктом 12 ч. 1, ст. 67 КЦЗУ до повноважень центрального органу виконавчої влади, який здійснює державний нагляд у сфері техногенної та пожежної безпеки, належить: звернення до адміністративного суду щодо застосування заходів реагування у вигляді повного або часткового зупинення до повного усунення порушень вимог законодавства у сфері техногенної та пожежної безпеки роботи підприємств, окремих виробництв, виробничих ділянок, експлуатації будівель, об'єктів, споруд, цехів, ділянок, а також машин, механізмів, устаткування, транспортних засобів, зупинення проведення робіт, у тому числі будівельно-монтажних, випуску і реалізації пожежонебезпечної продукції, систем та засобів протипожежного захисту, надання послуг, якщо ці порушення створюють загрозу життю та/або здоров'ю людей.

Відповідно до ч. 2, ст. 68 КЦЗУ, у разі встановлення порушення вимог законодавства у сфері техногенної та пожежної безпеки, що створює загрозу життю та здоров'ю людей, посадові особи центрального органу виконавчої влади, який здійснює державний нагляд у сферах техногенної та пожежної безпеки, звертаються до адміністративного суду щодо застосування заходів реагування у вигляді повного або часткового зупинення роботи підприємств, окремих виробництв, виробничих ділянок, агрегатів, експлуатації будівель, споруд, окремих приміщень, випуску та реалізації пожежонебезпечної продукції, систем та засобів протипожежного захисту у порядку, встановленому законом.

Як зазначено в ч. 1, ст. 70 КЦЗУ, підставою для звернення центрального органу виконавчої влади, який здійснює державний нагляд у сфері техногенної та пожежної безпеки, до адміністративного суду щодо застосування заходів реагування у вигляді повного або часткового зупинення роботи підприємств, об'єктів, окремих виробництв, цехів, ділянок, експлуатації машин, механізмів, устаткування, транспортних засобів є: 1) недотримання вимог пожежної безпеки, визначених цим Кодексом, іншими нормативно-правовими актами, стандартами, нормами і правилами; 2) порушення вимог пожежної безпеки, передбачених стандартами, нормами і правилами, під час будівництва приміщень, будівель та споруд виробничого призначення; 3) випуск і реалізація вибухо- та

пожежонебезпечної продукції, а також продукції протипожежного призначення з відхиленням від стандартів чи технічних умов або без даних щодо відповідності такої продукції вимогам пожежної безпеки; 4) нездійснення заходів щодо захисту персоналу від шкідливого впливу ймовірних надзвичайних ситуацій; 5) відсутність на виробництвах, на яких застосовуються небезпечні речовини, паспортів (формулярів) на обладнання та апаратуру або систем із забезпечення їх безперебійної (безаварійної) роботи; 6) невідповідність кількості засобів індивідуального захисту органів дихання від небезпечних хімічних речовин нормам забезпечення ними працівників суб'єкта господарювання, їх непридатність або відсутність; 7) порушення правил поведінки з небезпечними речовинами; 8) відсутність або непридатність до використання засобів індивідуального захисту в осіб, які здійснюють обслуговування потенційно небезпечних об'єктів або об'єктів підвищеної безпеки, а також в осіб, участь яких у ліквідації наслідків надзвичайної ситуації передбачена планом локалізації і ліквідації наслідків аварій; 9) відсутність на об'єкті підвищеної безпеки диспетчерської служби або її неготовність до виконання покладених на неї завдань, у тому числі через відсутність відповідних документів, приладів, обладнання або проведення яких створює загрозу безпеці населення, суб'єктам господарювання, обладнанню та майну, що в них перебувають [3, 4].

Починаючи з 01.01.2019 року і до теперішнього часу адміністративними судами було винесено 9 рішень, що були проаналізовані під час дослідження цього питання, за якими на СГ накладалися санкції у вигляді повного або часткового зупинення роботи підприємств, окремих виробництв, виробничих ділянок, агрегатів, експлуатації будівель, споруд, окремих приміщень, випуску та реалізації пожежонебезпечної продукції, систем та засобів протипожежного захисту.

У справі № 320/510/19 [6], за адміністративним позовом Головного управління Державної служби України з надзвичайних ситуацій (надалі ГУ ДСНС України) у Київській області до ТОВ "Метал" (код ЄДРПОУ 13704109) про застосування заходів реагування у вигляді зупинення роботи, Київський окружний адміністративний суд вирішив застосувати заходи реагування у вигляді повного зупинення експлуатації (роботи) будівель та приміщень до повного усунення порушень зазначених в акті від 14.01.2019 р. № 3. ТОВ "Метал" є СГ середнього ступеня ризику і здійснює діяльність відповідно до класифікатора видів економічної діяльності, а саме: 25.11 Виробництво будівельних металевих конструкцій і частин конструкцій.

Відповідно до результатів перевірки щодо додержання СГ вимог законодавства у сфері цивільного захисту, техногенної та пожежної безпеки

ки, зазначених в акті проведення планової перевірки №3 від 14.01.2019 р., було виявлено 49 порушень, серед яких: СГ не подано декларації відповідності матеріально-технічної бази СГ вимогам законодавства з питань пожежної безпеки в порядку ст. 57 КЦЗУ, не розроблено інструкцію щодо дій персоналу СГ у разі загрози або виникнення надзвичайних ситуацій в порядку ст. 130 КЦЗУ, а також ряд порушень передбачених Наказом МВС України № 1417 від 30.12.2014 р. «Про затвердження Правил пожежної безпеки в Україні» [5].

Подібні порушення були зафіксовані у справі № 1.380.2019.000773, за позовом ГУ ДСНС України у Львівській області до ТОВ "АКТІОН УКРАЇНА" (код ЄДРПОУ 32801209) про застосування заходів реагування у вигляді зупинення роботи, Київський окружний адміністративний суд вирішив застосувати заходи реагування у вигляді повного зупинення експлуатації приміщення магазину способом опечатування (опломбування) та відімкнення від джерел живлення до повного усунення порушень зазначених в акті від 29.01.2019 р. № 4. ТОВ "АКТІОН УКРАЇНА" є СГ високого ступеня ризику і здійснює діяльність відповідно до класифікатора видів економічної діяльності, а саме: 47.54 Роздрібна торгівля побутовими електротоварами в спеціалізованих магазинах.

У справі № 826/14331/18 [7], за адміністративним позовом ГУ ДСНС України у Київській області до КП «Київкінофільм» (код ЄДРПОУ 35531906) про застосування заходів реагування у вигляді повного зупинення експлуатації приміщень, Київський окружний адміністративний суд вирішив застосувати заходи реагування у вигляді повного зупинення експлуатації приміщень до повного усунення порушень зазначених в акті перевірки № 265 від 26.06.2018 р. та № 333 від 24.09.2018 р. «Київкінофільм» є СГ високого ступеня ризику і здійснює діяльність відповідно до класифікатора видів економічної діяльності, а саме: 59.14 Демонстрація кінофільмів.

Відповідно до результатів перевірки щодо додержання СГ вимог законодавства у сфері цивільного захисту, техногенної та пожежної безпеки, зазначених в акті проведення планової перевірки № 265 від 26.06.2018 р. та № 333 від 24.09.2018 р., було виявлено безліч порушень, серед яких: приміщення будівлі кінотеатру не обладнані системою оповіщення про пожежу та управління евакуацією людей, відсутні шафи для зберігання пристроїв фільтрувальних для само врятування під час пожежі, двері на шляхах евакуації (головний вхід та вихід) та з малого залу відчиняються не по ходу евакуації, пожежні кран-комплекти, які розміщені на поверхах в будівлі кінотеатру не пройшли технічне обслуговування і перевірку на працездатність шляхом пуску води з реєстрацією результатів у спеціальному журналі обліку технічного обслуговування, а також ряд

порушень передбачених Наказом МВС України № 1417 від 30.12.2014 р. «Про затвердження Правил пожежної безпеки в Україні» [5].

Зазначені вище ситуації показують лише яскраві приклади наявності великої кількості порушень СГ вимог з питань пожежної безпеки передбачених законодавством і заходи реагування держави на них. Відповідні порушення, без їх вчасного усунення, створюють загрозу виникнення надзвичайних ситуацій [8 - 12].

Подолання ситуацій порушень вимог цивільного захисту шляхом економії коштів на заходах пожежної безпеки можливе завдяки більш ретельному контролю СГ з боку держави з посиленням економічної та правової відповідальності керівників, а також виробленням типової та знакової судової практики, яка б забезпечувала превенцію щодо порушення заходів цивільного захисту. Дана практика в подальшому стане запорукою додержання СГ заходів цивільного захисту в контексті превенції порушення заходів пожежної безпеки з невідворотним покаранням у формах економічної або правової відповідальності.

Висновки. Проведений аналіз дає підстави стверджувати про наявність проблем запровадження і функціонування системи заходів цивільного захисту на об'єктах СГ, які створюють небезпеку виникнення надзвичайних ситуацій - пожеж. Одна з основних причин виникнення пожеж та їх трагічних наслідків - це порушення вимог законодавства у сфері пожежної безпеки та недостатня вимогливість держави щодо виконання керівництвом суб'єктів господарювання санкцій державних органів нагляду (контролю) з питань пожежної безпеки. Рекомендації щодо їх вирішення базуються на посиленні контрольній політиці з боку держави та виробленні типової судової практики в якості превенції порушенню заходів цивільного захисту на об'єктах СГ з питань пожежної безпеки.

Список використаних джерел

1. Звіт про основні результати діяльності Державної служби України з надзвичайних ситуацій у 2020 році // [Електронний ресурс]. – Режим доступу: <https://www.dsns.gov.ua/files/2021/1/26/публічний%20звіт%20Голови%202020%20остаточний%202.pdf>
2. Наказ МВС України «Про затвердження Типового положення про підрозділ з питань цивільного захисту суб'єкта господарювання» № 325 від 20.04.2017 року.
3. Кодекс цивільного захисту України від 2 жовт. 2012 р. № 5403-VI // Відом. Верховної Ради України. – 2013. – № 34 - 35. – Ст. 458.
4. Зенін А.П. Пожежна безпека. Велика українська юридична енциклопедія: у 20 т. – Харків: Право, 2016. Том 11: Трудове право / редкол.: С. М. Прилипко (голова), М. І. Іншин (заст. голови), О. М. Ярошенко та

ін.; Нац. акад. прав. наук України; Ін-т держави і права ім. В. М. Корецького НАН України; Нац. юрид. ун-т ім. Ярослава Мудрого. – 2018. – С. 434 - 438.

5. Наказ МВС України «Про затвердження Правил пожежної безпеки в Україні» № 1417 від 30.12.2014 року.

6. Рішення у справі № 320/510/19. Єдиний державний реєстр судових рішень. // [Електронний ресурс]. – Режим доступу: <https://reyestr.court.gov.ua/Review/80720251>

7. Рішення у справі № 826/14331/18. Єдиний державний реєстр судових рішень. // [Електронний ресурс]. – Режим доступу: <https://reyestr.court.gov.ua/Review/81475364>

8. Цивільний захист і охорона праці в галузі: навч. посіб. / С.О. Ковжого, С.А. Тузіков, Є.В. Карманний, А.П. Зенін. – Х.: Право, 2018. – 192 с.

9. Шудренко І. В. Цивільний захист : навч. посіб. / І. В. Шудренко. – Житомир : Житомирський національний агроекологічний університет, 2014. – 248 с.

10. Цивільний захист: навчальний посібник / К. О. Левчук, Р. Я. Романюк, А. О. Толок – Дніпродзержинськ : ДДТУ, 2016 р. – 325 с.

11. Цивільний захист: навч. посіб. / Д. В. Зеркалов, Ю. В. Міхеєв, Н. А. Праховник [та ін.]. – К. : “Основа”, 2014. – 234 с.

12. Основи цивільного захисту: навч. посіб. / О. В. Бикова, О. Ч. Болієв, Д. М. Деревинський [та ін.]. – К. : ІДУЦЗ, 2008. – 223 с.

Юхименко Дар'я Сергіївна, студентка міжнародно-правового факультету, 3 курс, група 07-18-01,

Яковлев Олександр Анатолійович, доцент кафедри трудового права, доктор юридичних наук, доцент

Національний юридичний університет імені Ярослава Мудрого, м. Харків

НОВІТНІ ПІДХОДИ ДО ПРАВОВОГО РЕГУЛЮВАННЯ ДИСТАНЦІЙНОГО РЕЖИМУ РОБОТИ У ПЕРІОД COVID-19

***Анотація.** Проаналізовано питання дистанційного режиму роботи як однієї з істотних умов праці, а також досліджено новітні підходи щодо правового регулювання цього виду роботи з огляду на проект Закону «Про внесення змін до деяких законодавчих актів щодо удосконалення правового регулювання дистанційної роботи» № 4051.*

***Ключові слова:** дистанційний режим роботи, істотні умови праці, дистанційна робота в період всенародного карантину.*

Yukhymenko D.S., Yakovlev O.A.

MOST RECENT APPROACHES TO LEGAL REGULATION OF REMOTE WORKING DURING COVID-19

***Abstract.** This article explores the issue of remote operation mode as one of the essential conditions and an analysis of the latest approaches related to the improvement of remote work in our country on an example of the bill on modification of some legislative acts concerning improvement of legal regulation of remote work № 4051.*

***Key words:** remote operation mode, essential working conditions, remote work in the period of national quarantine.*

Актуальність. Постановка завдання. Ідея визначення, деталізації та встановлення належної правової процедури щодо регламентації правового регулювання дистанційного режиму роботи, є досить актуальним у наш час, адже це пов'язано з трансформаційними процесами, які відбуваються у соціальній та економічній сферах нашого життя людей, запровадженням новітніх інформаційно-телекомунікаційних технологій, і як наслідок з потребою в негайному реформуванні трудового законодавства та пристосування його до викликів сучасності. *Метою* цієї роботи є дослідження характеру змін у трудовому законодавстві, пов'язаних із впровадженням правового регулювання дистанційної роботи у зв'язку з пандемією коронавірусу, а також проведення аналізу новітніх підходів, пов'язаних з удосконаленням дистанційного режиму роботи в Україні.

Основна частина. Слід зазначити, що нагальна потреба у правовому регулюванні дистанційної роботи виникла в результаті введення всеукраїнського карантину, а тому роботодавці були вимушені обирати інші підходи задля збереження кадрового потенціалу, життєдіяльності відповідних підприємств, оптимізації процесу праці. Тому, з метою підтримання економічного становища України було прийнято ЗУ «Про внесення змін до деяких законодавчих актів України, спрямованих на забезпечення додаткових соціальних та економічних гарантій у зв'язку з поширенням коронавірусної хвороби (COVID-19)» № 540-IX від 30.03.2020 р., яким внесено зміни до КЗпП, в якому фактично врегулювали переведення працівників на дистанційну роботу у тому випадку, якщо до цього моменту працівник виконував дану роботу у звичайному режимі (п. 2.1 прикінцевих положень цього Закону) [1]. У зв'язку з цим трудове законодавство в цьому питанні ще є недостатньо з'ясованим та містить багато колізій, що створює певні труднощі в належному функціонуванні цього режиму. Як зазначається в ст. 60 КЗпП дистанційною роботою є така форма організації праці, коли робота виконується працівником за його місцем проживання чи в іншому місці за його вибором, у тому числі за допомогою інформаційно-телекомунікаційних технологій, однак не у приміщенні роботодавця [2].

Також вказано, що під час виконання роботи дистанційно працівники мають право обирати для цього час на власний розсуд, тому на них не поширюються правила внутрішнього трудового розпорядку, якщо інше не зазначено в трудовому договорі. У цьому полягає організаційна ознака дистанційної роботи, яка передбачає взаємодію працівника та роботодавця в межах виконання дистанційної роботи. Однак, у цьому аспекті Законом України № 540-ІХ було внесено зміни до статті 21 КЗпП, виключивши обов'язок працівника підпорядковуватися правилам внутрішнього трудового розпорядку з трудового законодавства, що несе в собі загрозу для ефективної організації трудового процесу з урахуванням інтересів обох сторін [1]. До того ж, якщо враховувати положення ч. 2 ст. 60 КЗпП, то відповідно роботодавець за необхідності може самостійно встановлювати умову про дистанційну роботу в наказі (розпорядженні) без обов'язкового укладення трудового договору про дистанційну роботу [2]. З цього випливає те, що працівник позбавляється можливості належним чином впливати на ці договірні відносини, що суперечить принципу свободи договору, адже роботодавець на власний розсуд може змінювати умови праці робітника без врахування його позиції.

Тому, закріплення цієї норми легко обходить положення ч. 3 ст. 43 Конституції України щодо заборони примусової праці [3], а також правило про обов'язкову згоду працівника при зміні істотних умов праці (ч. 3 ст. 32 КЗпП). Як зазначає видатний науковець С. Вишневецька у роботі «Дистанційний режим роботи як одна з істотних умов праці» при запровадженні на певному підприємстві дистанційної роботи обмеження трудових прав працівників є недопустимими [4]. Тобто, працівники мають право на відпочинок (відпустку, вихідні дні), перерву на обід. Оплата праці повинна здійснюватися в повному обсязі, якщо сторони у договорі не домовилися про інше, а загальна тривалість робочого дня не може перевищувати норми ст. 50-51 КЗпП. Оскільки працівник самостійно встановлює свій робочий графік і на нього поширюються положення ст. 54 КЗпП «Тривалість робочого часу в нічний час», а тому якщо він працює вночі, то має право на скорочення часу на 1 годину [2]. Також вказується, що впровадження такого режиму роботи є істотною зміною умов праці, тому випадку наміру його встановлення роботодавцем, він зобов'язаний повідомити про це працівника не пізніше, ніж за 2 місяці (ст. 32 КЗпП; абз. 3 п. 31 ППВСУ «Про практику розгляду судами трудових спорів» № 9 від 09.11.1992 р.) [5].

Тому, дотримання трудового законодавства при введенні дистанційної роботи на підприємстві є обов'язковим. Якщо ж така робота пов'язана з встановленням карантинних обмежень, то працівники повинні написати письмові заяви про переведення їх на дистанційний ре-

жим роботи, а роботодавець відповідно – видати наказ про його введення. Це свідчить також і про те, що наразі не встановлено будь-яких обмежень щодо можливості «кожного» працівника працювати дистанційно. Іншим недоліком цього запровадження є поєднання в одній правовій нормі (ст. 60 КЗпП) таких понять, як «дистанційний» та «гнучкий» режими роботи, адже це не можна прирівнювати виходячи з того, що останній передбачає фіксованість і змінність робочого часу, підпорядкування внутрішньому трудовому розпорядку, а при дистанційному режиму цього немає.

Отже, необхідно виокремити це поняття в окрему норму права. Крім того, перехід на дистанційну роботу породжує низку неврегульованих питань: дотримання техніки безпеки та охорони праці, ефективність контролю роботи працівників з боку роботодавців, розмежування надомної та дистанційної робіт, захист конфіденційної інформації, порядок розподілу обсягу завдань на відстані та інші. Звісно ж, ці проблеми потребують найшвидшої регламентації з метою досягнення ефективності при виконанні трудових обов'язків працівником.

Станом на сьогодні все ж відбуваються певні процеси з удосконалення регламентації дистанційної роботи. Зокрема, зараз на розгляді ВРУ перебуває законопроект від 04 вересня 2020 р. № 4051, яким пропонується усунення певних колізій з приводу виконання робіт.

Досліджуючи основні положення цього законопроекту, варто звернути увагу на наступні зміни:

1) виокремлюють поняття надомної та дистанційної роботи та процедуру їх застосування;

2) запропоновано визначати дистанційну роботу (ст. 60-2 КЗпП) як форму організації трудових відносин між працівником та роботодавцем та виконання роботи, коли робота виконується працівником поза приміщенням роботодавця в будь-якому місці за його вибором з використання інформаційно-комунікаційних технологій;

3) працівник вільно обираючи робоче місце персонально відповідає за безпечні та нешкідливі умови праці на ньому;

4) встановлено, що працівник має право на забезпечення гарантований період вільного часу відпочинку (період відключення), що не вважається порушенням умов трудового договору або трудової дисципліни;

5) визначено, що трудовим договором мають бути зазначені такі умови праці, як: порядок і строки виплати компенсацій за використання належного працівникам або орендованого ними програмно-технічних засобів, обладнання, встановлено порядок відшкодування витрат, пов'язаних із виконанням дистанційної роботи, засоби захисту інформації тощо;

6) закріплено право працівника вимагати про перехід на дистанційну роботу за умови вчинення на робочому місці щодо нього дій, що містять ознаки дискримінації, сексуального домагання чи проявів іншого насильства;

7) якщо працівник здійснює догляд за дитиною відповідно до медичного висновку до досягнення нею 6-річного віку, або має дитину віком до трьох років може виконувати свою діяльність також на умовах дистанційної роботи;

8) деталізовано, що норми ч. 3 ст. 32 КЗпП не застосовуються у разі загрози поширення епідемії, пандемії, необхідності самоізоляції працівника, та/або на час загрози військового, техногенного тощо характеру, умова про дистанційну роботу може встановлюватися наказом (розпорядженням) роботодавця;

9) здійснення за допомогою засобів електронного зв'язку ознайомлення працівника з правилами внутрішнього трудового розпорядку, колективним договором, а також проведення інструктажу з техніки безпеки тощо [6].

Висновки. Шляхом законодавчого закріплення порядку встановлення дистанційної роботи та взаємних прав і обов'язків працівників та роботодавців конкретизується та удосконалюється процедура його подальшого введення на підприємстві, установі, організації. Таким чином, правове регулювання дистанційного режиму роботи потребує деталізації та удосконалення, адже зміни, внесені Законом № 541-IX передбачають утиск прав робітників з боку роботодавців щодо зміни істотних умов праці без згоди працівника, порушення єдності та диференціації як принципів правового регулювання трудових відносин, звуження обсягу трудових стандартів для цієї категорії працівників, умов та охорони праці. Однак, незважаючи на певні колізії роботодавці дедалі частіше запроваджують саме цей режим роботи, адже це сприяє збереженню кадрового потенціалу, оптимізації процесу праці та створенню додаткових можливостей для зайнятості.

Список використаних джерел

1. Про внесення змін до деяких законодавчих актів України, спрямованих на забезпечення додаткових соціальних та економічних гарантій у зв'язку з поширенням коронавірусної хвороби (COVID-19): Верховна Рада України; Закон України від 30.03. 2020 р. № 540-IX / [Електронний ресурс]. – Режим доступу: <https://zakon.rada.gov.ua/laws/show/540-20#Text>

2. Кодекс законів про працю України: Закон України від 10.12.1971 р. № 322-VIII / [Електронний ресурс]. – Режим доступу: <https://zakon.rada.gov.ua/laws/show/322-08#Text>

3. Конституція України: Верховна Рада України від 28.06.1996 р. № 254к/96-ВР / [Електронний ресурс]. – Режим доступу: <https://zakon.rada.gov.ua/laws/show/254к/96-вр#Text>

4. Вишновецька С. В., Артеменко Ю. О. Дистанційний режим роботи як одна з істотних умов праці // Право і суспільство. – Дніпро, 2020. – № 5. – С. 49 – 54.

5. Про практику розгляду судами трудових спорів: Постанова Пленуму Верховного Суду України № 9 від 09.11.1992 р. / [Електронний ресурс]. – Режим доступу: <https://zakon.rada.gov.ua/laws/show/v0009700-92#Text>

6. Про внесення змін до деяких законодавчих актів щодо удосконалення правового регулювання дистанційної роботи: Верховна Рада України; Проект Закону від 04 вересня 2020 р. № 4051 / [Електронний ресурс]. – Режим доступу: http://w1.c1.rada.gov.ua/pls/zweb2/webproc4_1?pf3511=69838

ЗМІСТ / CONTENTS

Акчуріна С.Р., Клеєвська В.Л. Техногенний вплив аерокосмічної діяльності на стан навколоземної орбіти.....	4
Akchurina S.R., Kleievska V.L. Technogenic impact of aerospace technology on the Earth's low orbit condition.....	4
Annaeva M.R., Karmannyi Ye.V. Some ways of combating international terrorism	9
Аннаєва М.Р., Карманний Є.В. Деякі способи протидії міжнародному тероризму.....	9
Антосієва А.Є., Карманний Є.В. Аналіз механізму державного регулювання захисту населення і територій від надзвичайних ситуацій природного характеру задля оцінки його дієвості та ефективності.....	14
Antosiiieva A. Ye., Karmannyi Ye.V. Analysis of the mechanism of state regulation of population and territories protection from natural emergency situations in order to assess its effectiveness and efficiency.....	14
Аргунова В.С., Клеєвська В.Л. Вплив антропогенної екологічної кризи в Україні.....	22
Argunova V. S., Kleyevska V. L. Anthropogenic ecological crisis in Ukraine.....	22
Белей О.В., Карманний Є.В. Конституція України як антикризовий інструментарій у надзвичайних ситуаціях.....	26
Beley O.V., Karmanniy Ye.V. The Constitution of Ukraine as an anti-crisis tool in emergency situations.....	26
Білик О.А., Луценко О.Є. Проблеми захисту персональних даних працівників при працевлаштуванні.....	31
Bilyk O.A., Lutsenko O.Ye. Problems of the workers personal data protection at employment.....	31
Білянська С. А., Ковжога С. О. Захист населення при стихійних лихах.....	36
Bilyanska S. A., Kovzhoga S. O. Protecting the population during natural disasters	36
Бистрай Д.В., Гончарук В.В. Проблема гендерної рівності у трудових правовідносинах.....	37
Bystrai D.V., Goncharuk V.V. The problem of gender equality in labor legal relations	37
Близнюк І.В., Карманний Є.В. Актуальні проблеми забруднення атмосферного повітря крізь призму нагальних вад ПрАТ «Харківський коксохімічний завод»	41
Blizniuk I.V., Karmanniy Ye.V. Current problems of atmospheric air pollution through the prism of recent problems of limited liability company Kharkiv coke plant TH (LLC KCP TH)	41

Бодзяк А.С., Смолярова М.Л. Організаційно-правовий аспект службово-трудо­вих спорів державних службовців.....	46
Bodziak A.S, Smolyarova M.L. Organizational and legal aspect of service and labor disputes of civil servants.....	46
Бондарець Д.С., Дейнега Є.Е., Строт І.В., Нестеренко С.В. Аспекти проведення візуальних оглядів важкодоступних об'єктів підприємств з використанням безпілотних літальних апаратів.....	49
Bondarets D.S., Deineha Ye.E., Strot I.V., Nesterenko S.V. Aspects of conducting visual inspections of hard-to-reach objects of enterprises using unmanned aerial vehicles.....	49
Бондарчук І.М., Горащенко І.І. Правове регулювання охорони праці працівників в Україні.....	52
Bondarchuk I.M., Gorashchenko I.I. Legal regulation of labor protection of employees in Ukraine.....	52
Бубнюк В. О., Юшко А. М. Деякі питання звільнення працівників при появі на роботі в нетверезому стані, у стані наркотичного або токсичного сп'яніння.....	56
Bubniuk V.O., Yushko A.M. Some issues of dismissal of employees when appearing at work in a drunk state, in a state of drug or toxic drunk.....	56
Бурнягіна Ю. М. Локальні нормативно-правові акти у сфері оплати праці.....	59
Burnyagina Yu. M. Local regulatory legal acts in the field of pay.....	59
Валєєва М.С., Грачова О.Ю., Мітюк Л.О. Проблеми туристичної галузі через пандемію COVID-19 на прикладі Албанії.....	63
Valeeva M.S., Grachova O.Y., Mitiuk L.O. Problems of the tourism industry due to the COVID-19 pandemic on the example of Albania.....	63
Вартовнік О.М., Карманний Є.В. Вакцинація від SARS-COV-2 і digital-сертифікати: аспект нормативно-правового регулювання.....	66
Vartovnik O.M., Karmanniy Ye.V. Vaccination against SARS-COV-2 and digital certificates: regulatory aspects.....	66
Варченко А.В., Карманний Є.В. Кіберзлочинність як загроза інформаційній безпеці України.....	71
Varchenko A.V., Karmanniy Ye.V. Cybercrime as a threat to Ukraine's information security.....	71
Войцеховський Б. О., Оболенцев В. Ф. Вогнепальна зброя і безпека людини.....	75
Voitsekhovskyi B.O., Obolentsev V.F. Firearms and human safety.....	75
Гапотченко А.О., Клеєвська В.Л. Радіопротекторні властивості продуктів харчування.....	78
Hapotchenko A.O., Kleievska V.L. Radioprotective properties of food.....	78
Гличенко Р.С., Гончарук В.В. Проблеми стимулювання праці державних службовців.....	83

Glichenko R. S., Goncharuk V. V. Problems of stimulation of civil servants.....	83
Горбунов Б.О., Карманний Є.В. Хімічна зброя: вплив на живі організми, усунення наслідків та протидія її застосуванню.....	87
Horbunov B.O., Karmanniy Ye.V. Chemical weapons: effects on living organisms, elimination of consequences and counteracting to its application	87
Грималіак М.М., Подорожній Є.Ю. До питання розвитку загального та спеціального трудового законодавства, яке визначає правові засади застосування заохочень до курсантів	93
Hrymaliak M.M., Podorozhniy Ye.Yu. On the development of general and special labor legislation, which determines the legal basis of application of encouragements to students.....	93
Грузин В.А., Карманний Є.В. Поточні проблеми та прогнозовані перспективи медичного забезпечення населення при ліквідації наслідків під час збройних конфліктів	95
Gruzyn V.A., Karmanny Ye.V. Current problems and forecast prospects of medical provision of the population in the elimination of consequences during armed conflicts	95
Гурбич А.О., Власенко І.В. Заходи особистої безпеки працівників поліції під час ведення вогневого контакту.....	101
Gurbich A.O., Vlasenko I.V. Personal security measures for police officers during fire contact	101
Довбня А.Л., Карманний Є.В. Тенденція застосування бойових токсичних хімічних речовин в збройних конфліктах	105
Dovbnia A.L., Karmanniy Ye.V. Trend in the use of combat toxic chemicals in armed conflicts	105
Дубченко Л.С., Мітюк Л.О. Заходи протипожежної безпеки на поліграфічних підприємствах України	111
Dubchenko L.S Mitiuk L.O. Fire safety measures at polygraphic enterprises of Ukraine	111
Дудник В.О., Клеєвська В.Л. Надзвичайні ситуації природного характеру в Україні	115
Dudnyk V.O., Kleievska V.L. Natural emergencies in Ukraine	115
Дяченко А.П., Карманний Є.В. Актуальні проблеми запобігання надзвичайним ситуаціям природного характеру.....	120
Dyachenko A.P., Karmanniy Ye.V. Actual problems of prevention of emergencies of natural character.....	120
Жилка М. П., Жернаков В. В. Захист судами трудових прав працівників.....	124
Zhylka M. P., Zhernakov V. V. Judicial protection labor rights of the employee	124

Загребаленко В.В., Карманний Є.В. Акція протесту як надзвичайна ситуація соціально-політичного характеру сучасності: основні виклики, проблеми, шляхи запобігання і попередження.....	130
Zagrebaleiko V.V., Karmanniy Ye.V. Protest action as an emergency situation of socio-political character of modernity: the main challenges, problems, ways to prevent and warnings	130
Іванюра І.С., Яригіна Є.П. Трудова правосуб'єктність працівників як елемент трудового статусу працівника: зміст, виникнення, припинення.....	135
Ivanyura I.S., Yaryhina Ye.P. Labor legal personality of employees as an element of the labor status of the employee: content, emergence, termination	135
Калашник Н.В., Черепньов І.А., Таран О.В. Деякі проблемні питання радіаційного захисту населення України	140
Kalashnyk N.V., Cherepnov I.A., Taran O.V. Some problematic issues of radiation protection of the population of Ukraine.....	140
Калашник Н.В., Крамчанінова І.О., Черепньов І.А. Деякі закономірності розподілу частоти злочинів протягом календарного року.....	144
Kalashnyk N.V., Kramchaninova I.O., Cherepnov I.A. Some regularities of crime frequency distribution during a calendar year	144
Калініченко А.М., Толстоусова О.В. Розробка сучасної системи аналізу варіабельності серцевих ритмів.....	148
Kalinichenko A.M., Tolstousova O.V. Development of a modern system of analysis of heart rate variability	148
Кірічок А.О., Власенко І.В. Формений одяг поліцейського, як фактор створення комфортних умов праці.....	151
Kirichok A.O., Vlasenko I.V. Police clothes as a factor for creating comfortable working conditions	151
Клименко В.І. Щодо сучасного стану правового регулювання суспільних відносин з питань комерційної таємниці в Україні	155
Klymenko V.I. Regarding the current state of legal regulation of public relations on trade secrets in Ukraine	155
Клименко М.В. Проблеми гендерної рівності у процесі реалізації трудової функції.....	158
Klymenko M.V. Problems of gender equality in the process of realization of labor function	158
Климко І.О., Карманний Є.В. Аспекти вдосконалення питань охорони праці в процесі роботи суб'єкта господарювання	162
Klymko I.O., Karmanniy Ye.V. Aspects of improvement of occupational health and safety in the work process of the business entity	162
Коваленко А. С., Толстоусова О. В. Розробка системи моделювання зору	168
Kovalenko A. S., Tolstousova O. V. Development of a vision simulation system.....	168

Ковальова А. С., Колодяжний Д. О., Лебедєва О. С. Дослідження властивостей біочару як сорбента для очищення стічних вод від органічних забруднень	171
Kovaleva A.S., Kolodyazhny D.O., Lebedeva O.S. Investigation of properties of biocar as a sorbent for treatment of wastewater from organic pollutions	171
Ковальчук А.П., Луценко О.Є. Особливості працевлаштування помічника адвоката	176
Kovalchuk A.P., Lutsenko O.Ye. Features of employment of the lawyer assistant	176
Ковтонюк П.В., Вєтухова І.А. Місце і роль трудового права в правовій системі України	179
Kovtonyuk P.V., Vetuhova I.A. The place and role of labor law in the legal system of Ukraine	179
Костюкович В.М., Карманний Є.В. Тероризм в умовах пандемії COVID-19. Вплив карантину та посиленних протиепідемічних заходів на терористичну діяльність	183
Kostyukovych V.M., Karmanniy Ye.V. Terrorism in the convention of the COVID-19 pandemic. Effect of quarantine and enhanced anti-epidemic measures on terrorist activities.....	183
Кочеткова П.С., Свічкарьова Я.В. Щодо ознак «трудових відносин» ...	188
Kochetkova P.S., Svichkarova Ya.V. About the signs of labor relations.....	188
Кравченко О.Б., Дума О.О. Дискримінація в трудовій сфері за ознаками сексуальної орієнтації та гендерної ідентичності	191
Kravchenko O.B., Duma O.O. Discrimination in the labor sphere for the signs of sexual orientation and gender identity	191
Крутько К.А., Карманний Є.В. Тенденції розвитку та система ефективних заходів попередження і протидії кіберзлочинності.....	196
Krutko K.A., Karmanniy Ye.V. Development trends and a system of effective measures to prevent and countering cybercrime.....	196
Кулак О.І., Скляр О.С. Забезпечення особистої безпеки поліцейських під час несення служби на масових заходах.....	205
Kulak O.I., Skliar O.S. Safe special safety of police pid hours of service on mass approaches.....	205
Летучий В. М., Табуненко В. О. Автономне виживання в екстремальних умовах.....	209
Letuchiy V. M., Tabunenko V. O. Autonomous survival in extreme conditions	209
Липнік В.С., Яковлєв О.А. Правове регулювання використання поліграфа при прийомі на роботу.....	213
Lypnik V. S., Yakovlev O.A. The right to regulate the registration of a polygraph when receiving a job	213

- Логош В. Д., Карманний Є. В.** Вплив психологічних чинників на дії офіцерів спеціальних підрозділів при ліквідації наслідків надзвичайних ситуацій.....216
Lohosh V. D., Karmanniy Ye. V. Influence of psychological factors on the actions of officers of special divisions in elimination of consequences of emergencies.....216
- Лучинець Ю.В., Жернаков В.В.** Принцип свободи праці в трудовому праві України.....222
Luchynets Y. V., Zhernakov V. V. Principle of free labor in Ukraine labor law.....222
- Любченко В.Р., Косенко Н.О.** Основні природні та антропогенні джерела забруднення навколишнього середовища. Види забруднення.....226
Liubchenko V.R., Kosenko N.O. Main natural and anthropogenic sources of environmental pollution. Types of pollution.....226
- Ляшенко К.В., Карманний Є.В.** Аспекти застосування права соціального забезпечення сім'ям загиблих військовослужбовців в катастрофі АН-26.....228
Lyashenko K.V., Karmanniy Ye.V. Aspects of application of the right of social security to the families of the fallen servicemen in the AN-26 catastrophe.....228
- Малахова А.А., Березуцька Н.Л.** Методи та засоби контролю забруднення навколишнього природного середовища.....236
Malahova A.A., Berezutska N.L. Methods and means of how to control the environment.....236
- Маленко В.О., Карманний Є.В.** Досвід ліквідації наслідків паводку на заході України.....240
Malenko V.O., Karmanniy Ye.V. Experience of liquidation consequences of flood in west of Ukraine.....240
- Маліцька А.Д., Поліщук Л.М.** Вивчення правил пожежної безпеки у школі на уроках англійської мови.....247
Malitska A.D., Polishchuk L.M. The study of fire safety regulations at english lessons at school.....247
- Малофій К.А., Кіріяк О.В.** Співвідношення та тенденції розвитку норм приватного права у контексті цифровізації праці.....251
Malofiy K.A., Kiriak O.V. Relationship and trends in the development of private law regulations in the context of digitalization of labor.....251
- Мар'єнко Ю.Ю., Цимбал Б.М.** Попередження нещасних випадків пов'язаних із сільськогосподарською технікою та машинами в Золочивській селищній раді.....255
Marienko Yu.Yu., Tsymbal B.M. Prevention of accidents related to agricultural machinery and machines in Zolochivka village council.....255
- Марценяк О. П.** Відновлення автобронетанкової техніки в польових умовах.....260
Marcenyak O.P. Restoration of automobile technique in field conditions.....260

Марченко К. Ю., Карманний Є. В. Організація безпечних умов праці в період коронавірусної пандемії: зарубіжний досвід та його адаптація в Україні.....	262
Marchenko K. Yu., Karmanniy Ye. V. Organization of safe working conditions during the coronavirus pandemic: foreign experience and its adaptation in Ukraine.....	262
Масалова Т.А. Щодо сутності і значення грошового забезпечення поліцейських	270
Masalova T.A. Regarding the essence and significance of the financial support of police officers	270
Маслова М.О., Пенєв В.Л., Турович Ю.П., Мітюк Л.О. Соціальна відповідальність в період COVID-19.....	274
Maslova M.O., Penev V.L., Turovich Yu.P., Mitiuk L.O. Social responsibility in the period COVID -19.....	274
Медяник І.М., Цимбал Б.М. Попередження нещасних випадків пов'язаних із зберіганням товарів у ДО «Комбінат «Світанок»» на випадок надзвичайних ситуацій	277
Medianyk I.M., Tsymbal B.M. Prevention of accidents related to the storage of goods in the "Dawn Plant" in case of emergencies.....	277
Меньшиков Б.І., Богатов О.І. Сучасні проблеми в охороні праці у контексті європейської інтеграції України.....	283
Menshikov B.I., Bogatov O.I. Current problems in occupational health and safety in the context of Ukraine's european integration.....	283
Михайлова І.С., Свічкарьова Я.В. Щодо використання поліграфа в процесі трудової діяльності.....	286
Mikhailova I.S., Svichkareva Ya.V. On the use of a polygraph in the employment process.....	286
Мірошніченко К.С., Малько О.Д. Організація інструктажів з охорони праці у пожежній службі Німеччини	288
Miroshnichenko K.S., Malko O.D. Organization of instructions on labor protection in the Germany fire service.....	288
Naidonova V.Ye. Protection from sources of noise and vibration during various technological operations of the construction cycle	292
Найдьонова В.Є. Захист від джерел шуму та вібрації при виконанні різних технологічних операцій будівельного циклу	292
Нанкова В.С., Пономаренко Р.В. Система моніторингу та екологічної оцінки водних ресурсів України.....	295
Nankova V.S., Ponomarenko R.V. System of monitoring and ecological assessment of water resources of Ukraine	295
Носенко А.В., Вєтухова І.А. Проблеми забезпечення працевлаштування молоді в Україні	300
Nosenko A.V., Vetuhova I.A. Problems of youth employment in Ukraine	300

Оболєнцева М.А., Яковлєв О.А. Окремі аспекти правового регулювання додаткових відпусток у зв'язку з навчанням в Україні.....	305
Obolientseva M.A., Yakovlev O.A. Certain aspects of legal regulation of study leave in Ukraine	305
Овсіюк В.О., Туровська Г.І. Шляхи до нового рівня безпеки та гігієни праці для підприємств України.....	308
Ovsiuk V.O., Turovska H.I. The ways to a new level of occupational safety and health for Ukrainian enterprises	308
Опалько В.А., Жернаков В.В. Порівняльний аналіз генеральних угод за 1997-2019 роки	313
Opal'ko V.A., Zhernakov V.V. Comparative analysis of general agreements for 1997-2019	313
Павленко Д.В., Полукаров Ю.О., Землянська О.В. Оцінка стану охорони праці за допомогою математичного моделювання.....	319
Pavlenko D.V., Polukarov Yu.O., Zemlyanska O.V. Assessment of the state of labour protection with the help mathematical modeling	319
Павлюк В.Г., Іванушко Я.Г. Аналіз ефективності сучасних кровоспинних засобів на догоспітальному етапі	323
Pavlyuk V.G., Ivanushko Ya.G. Analysis of the effectiveness of modern hemostatic agents at the prehospital stage	323
Пацера Ю.О., Ковжого С.О. Самоізоляція як засіб забезпечення цивільної безпеки	325
Patsera J. O., Kovzhoga S.O. Self-insulation as a means of providing civil security.....	325
Плахтій А.О., Богатов О.І. Державне регулювання системи захисту навколишнього середовища.....	329
Plakhtiy A.A., Bogatov O.I. State regulation of the environmental protection system.....	329
Плахтій А.О., Богатов О.І. Забезпечення техногенної безпеки	332
Plakhtiy A.A., Bogatov O.I. Ensuring technogenic safety	332
Плехов Д. О. Дистанційна зайнятість: нормативно-правове забезпечення	334
Plekhov D.O. Distance employment: regulatory support.....	334
Подригало В.Ф., Богатов О.І. Стан і перспективи умов охорони праці на підприємствах малого і середнього бізнесу	338
Podrigalo W.F., Bogatov O.I. State and prospects of occupational health and safety conditions at small and medium business enterprises	338
Придятько Д. Р., Стиценко Т. Є. Правове регулювання охорони праці.....	340
Prydatko D.R., Stytsenko T.E. Legal regulation of labor protection.....	340
Романенко А.О., Табуненко В.О. Захист населення від інформаційної війни	343

Romanenko A.O., Tabunenko V.O. Protection of the population from information warfare.....	343
Савченко Д.С., Юшко А.М. Особливості правового регулювання надомної праці за законодавством України.....	347
Savchenko D.S., Yushko A.M. Peculiarities of legal regulation of homework under the legislation of Ukraine.....	347
Саулевич А. О., Ковжого С. О. Проблема аварій будівель та споруд в Україні.....	350
Saulevich A. A., Kovzhoga S. O. The problem of accidents of buildings and structures in Ukraine.....	350
Светлічна С.Ю., Карманний Є.В. Вплив надзвичайної ситуації, пов'язаної з поширенням COVID-19, на права людини в Україні.....	355
Svetlichna S.Yu., Karmanniy Ye.V. The impact of emergency situation, related to the spread of COVID-19, on human rights in Ukraine.....	355
Свічкарьова Я. В. Щодо «базових днів та годин» в законопроекті № 5161.....	360
Svichkarova Ya.V. On "basic days and hours" in the bill № 5161.....	360
Середюк М.О., Кравцов Д.М. Перспективи запровадження в Україні міжнародних стандартів праці.....	364
Seredyuk M.O., Kravtsov D.M. Prospects for introduction of international labor standards in Ukraine.....	364
Серікова К.С., Серіков Я.О. Проект системи менеджменту санітарно-гігієнічного стану на підприємствах готельного бізнесу.....	368
Serikova K.S., Serikov J.A. The project of the system for the management of the sanitary-hygienic camp at the enterprises of the hotel business.....	368
Сіроштан А.О., Власенко І.В. Готовність поліцейських до дій в екстремальних ситуаціях.....	373
Siroshtan A. O., Vlasenko I. V. Police preparation to day in extreme situations.....	373
Ситник В.О., Шевченко Т.В. Вплив часу адаптації поліцейського до дій в екстремальних ситуаціях на його особисту безпеку.....	378
Sitnik V.O., Shevchenko T.V. The influence of the time of adaptation of a policeman to actions in extreme situations on his personal security.....	378
Слепов О.С., Котелюх М.О. Особливості безпеки дорожнього руху при виконанні невідкладних службових завдань та службово-бойових задач працівниками національної поліції.....	383
Slepov O.S., Kotelyukh M.O. Peculiarities of road safety when performing emergency official tasks and service-combat tasks by national employees.....	383
Сорокіна А.А., Карманний Є.В. Історія медицини катастроф крізь призму безпекових викликів сьогодення.....	388
Sorokina A.A., Karmanniy Ye.V. The history of disaster medicine through the prism of today's security challenges.....	388

Степанюк К.І., Жернаков В.В. Співвідношення договірному регулювання у трудовому та цивільному праві	395
Stepanyuk K.I., Zhernakov V.V. The ratio of contractual regulation in labor and civil law	395
Тараніченко Ю.І., Яковлев О.А. Проблема порушення конвенцій та рекомендацій міжнародної організації праці під час введення карантинних обмежень на території України	401
Taranichenko Y.I., Yakovlev O.A. The problem of violation of conventions and recommendations of the international organization of labor during the introduction of quarantine restrictions in Ukraine	401
Тарасова А.Д., Кравцов Д.М. Перспективи медіації як способу вирішення трудових спорів	405
Tarasova A.D., Kravtsov D.M. Promising mediation as a way to resolve labor disputes	405
Таршина Ю.В., Толстоусова О.В. Вплив стресу на професійні захворювання робітників сфери it	409
Tarshyna Yu.V., Tolstousova O.V. The influence of stress on occupational diseases of it workers	409
Терпіловська Ю.О., Шевченко Д.В., Мітюк Л.О. Безпека праці на поліграфічному підприємстві	412
Shevchenko D.V. Terpilovska Y.O., Mitiuk L.O. Safety at work at a printing enterprise	412
Тимошук В. В., Рясенчук С. О., Вамболь С. О. Вплив професійної освіти за напрямом охорона праці на рівень виробничого травматизму в Україні	415
Tymoshchuk V.V., Riasenchuk S.O., Vambol S.O. The influence of professional education in the direction of labor protection on the rate of occupational injuries in Ukraine	415
Третяк Ю.В., Зенін А.П. Особливості виконання заходів цивільного захисту від надзвичайної ситуації пандемії COVID-19 в місцях несвободи державної кримінально-виконавчої служби України	420
Tretiak Yu.V., Zenin A.P. Features of the implementation of civil protection measures from epidemic emergency COVID-19 in custodial settings of state penitentiary service of Ukraine	420
Удовенко О.В. Мета грошового забезпечення військовослужбовців	427
Udovenko O.V. Purpose of money supply of military servants	427
Федоровська М.А., Яковлев О.А. Non-compete agreement: особливості регулювання умов про неконкуренцію у трудових відносинах	431
Fedorovska M.A., Yakovlev O.A. Non-compete agreement: features of regulation of conditions on non-competition in labor relations	431
Федосєєва – Невинник Д.С., Карманний Є.В. Аналіз основних підходів до запобігання надзвичайних ситуацій соціального характеру пов'язаних із діями терористичного спрямування	435

Fedosieieva – Nevynnyk D. S., Karmanniy Ye. V. Analysis of the main approaches to the prevention of emergency situations related to terrorist actions.....435

Хадієва Е.Р., Зенін А.П. Правове забезпечення обмежень прав та свобод громадян згідно заходів карантину на засадах цивільного захисту населення від надзвичайної ситуації COVID-19443

Khadiieva E.R., Zenin A.P. Legal support of the restrictions of the rights and freedoms of citizens in accordance with quarantine events on the basis of civil protection of the population from the emergency situation COVID-19443

Хорсаженко К.І., Богатов О.І. Вплив психологічних факторів на особисту безпеку людини451

Khorsazhenko K. I., Bogatov O.I. The influence of psychological factors on personal security.....451

Хребтова Ю.А., Ковжога С.О. Аспекти вдосконалення поглядів державного регулювання безпеки людини в сучасних умовах453

Khrebtova Yu.A., Kovzhoza S.O. Aspects of improving the views of state regulation of human safety in modern conditions.....453

Червінська Д.І., Кравцов Д.М. Правове регулювання локауту460

Chervinska D.I., Kravtsov D.M. Legal regulation of lockout.....460

Чередніченко Д.О., Радіонова-Водяницька В.О. Ейджизм, як вид дискримінації у сфері праці463

Cherednichenko D.O., Radionova-Vodyanytska V.O. Ageism as a form of discrimination in the field of labor.....463

Чугай Є.М., Карманний Є.В. Дослідження питання ролі працівників національної поліції України у подоланні наслідків надзвичайних ситуацій: загально-теоретичний огляд.....468

Chuhai Ye.M., Karmanniy Ye.V. Research on the role of employees of the national police of Ukraine in overcoming the consequences of emergencies: a general theoretical review468

Чуйко В.О., Яковлев О. А. Проблеми правового регулювання фрілансу як особливої форми організації праці473

Chuiko V.O., Yakovlev A. Problems of legal regulation of freelance as a special form of labor organization473

Чупета А.О., Смолярова М.Л. Особливості принципу свободи праці у трудовому праві України.....476

Chupeta A.O., Smolyarova M.L. Peculiarities of the principle of freedom of labor in labor law of Ukraine476

Шандра В.Р., Березуцька Н.Л. Аспекти вдосконалення системи навчання, виховання, правової обізнаності, культури населення і працівників з наукових напрямків трудове право, охорона праці та цивільний захист.....479

Shandra V.R., Berezutska N.L. Aspects of improvement of the system of education, upbringing, legal awareness, culture of the population and workers in the scientific directions of labor law, occupational health, civil protection479

Шматков Ю.М., Табуненко В.О. Зброя, як засіб самозахисту і безпеки населення	483
Shmatkov Yu.M., Tabunenko V.O. Weapons as a means of self-defense and security of the population.....	483
Юр М.В., Зенін А.П. Аналіз судової практики застосування санкцій до суб'єктів господарювання за порушення законодавства з питань пожежної безпеки за вимогами Кодексу цивільного захисту	488
Yur M.V., Zenin A.P. Analysis of judicial practice of application of sanctions to business entities for violation of legislation on fire safety on requirements by the Code of civil protection.....	488
Юхименко Д.С., Яковлев О.А. Новітні підходи до правового регулювання дистанційного режиму роботи у період COVID-19.....	494
Yukhymenko D.S., Yakovlev O.A. Most recent approaches to legal regulation of remote working during COVID-19	494
Алфавітний покажчик авторів	512
Alphabetical index of authors	512
Дизайн обкладинки Матеріалів конференції	515
Cover design for Conference materials	515

Алфавітний покажчик авторів

Акчуріна С.Р.	4	Дейнега Є.Е.	49
Аннаєва М.Р. (Anna-		Довбня А.Л.	105
yeva M.R.)	9	Дубченко Л.С.	111
Антосієва А.Є.	14	Дудник В.О.	115
Аргунова В.С.	22	Дума О.О.	191
		Дяченко А.П.	120
Белей О.В.	26		
Березуцька Н.Л.	236, 479	Жернаков В.В.	124, 222, 313, 395
Білик О.А.	31	Жилка М.П.	124
Білянська С.А.	36		
Бистрай Д.В.	37	Загребаленко В.В.	130
Близнюк І.В.	41	Землянська О.В.	319
Богатов О.І.	283, 329, 332, 338, 451	Зенін А.П.	420, 443, 488
Бодзяк А.С.	46		
Бондарець Д.С.	49	Іванюра І.С.	135
Бондарчук І.М.	52	Іванушко Я.Г.	323
Бубнюк В.О.	56		
Бурнягіна Ю.М.	59		
Валєєва М.С.	63	Калашник Н.В.	140, 144
Вамболь С.О.	415	Калініченко А.М.	148
Вартовнік О.М.	66	Карманний Є.В. (Карма-	
Варченко А.В.	71	птуї Ye.V.)	9, 14, 26, 41, 66, 71, 87, 95, 105, 120, 130, 162, 183, 196, 216, 228, 240, 262, 355, 388, 435, 468
Вєтухова І.А.	179, 300	Кірічок А.О.	151
Власенко І.В.	101, 151, 373	Кіріяк О.В.	251
Войцеховський Б.О.	75	Клеєвська В.Л.	4, 22, 78, 115
Гапотченко А.О.	78	Клименко В.І.	155
Гличенко Р.С.	83	Клименко М.В.	158
Гончарук В.В.	37, 83	Климко І.О.	162
Горащенко І.І.	52	Коваленко А.С.	168
Горбунов Б.О.	87	Ковальова А.С.	171
Грачова О.Ю.	63	Ковальчук А.П.	176
Грималіак М.М.	93	Ковжога С.О.	36, 325, 350, 453
Грузин В.А.	95	Ковтонюк П.В.	179
Гурбич А.О.	101	Колодяжний Д.О.	171

<i>Косенко Н.О.</i>	226	<i>Оболенцев В.Ф.</i>	75
Костюкович В.М.	183	Оболенцева М.А.	305
<i>Котелюх М.О.</i>	383	Овсіюк В.О.....	308
Кочеткова П.С.	188	Опалько В.А.....	313
<i>Кравцов Д.М.</i>	364, 405, 460		
Кравченко О.Б.	191	Павленко Д.В.	319
Крамчанінова І.О.....	144	Павлюк В.Г.	323
Крутько К.А.	196	Пацера Ю.О.	325
Кулак О.І.	205	Пенєв В.Л.	274
		Плахтій А.О.	329, 332
<i>Лебедева О.С.</i>	171	Плєхов Д.О.....	334
Летучий В.М.	209	<i>Подорожній Є.Ю.</i>	93
Липнік В.С.	213	Подригало В.Ф.	338
Логош В.Д.....	216	<i>Поліщук Л.М.</i>	247
<i>Луценко О.Є.</i>	31, 176	<i>Полукаров Ю.О.</i>	319
Лучинець Ю.В.	222	<i>Пономаренко Р.В.</i>	295
Любченко В.Р.	226	Придятько Д.Р.	340
Ляшенко К.В.....	228		
		<i>Радіонова-Водяниць-</i>	
Малахова А.А.	236	<i>ка В.О.</i>	463
Маленко В.О.....	240	Романенко А.О.	343
Маліцька А.Д.	247	Рясенчук С.О.....	415
Малофій К.А.	251		
<i>Малько О.Д.</i>	288	Савченко Д.С.	347
Мар'єнко Ю.Ю.....	255	Саулевич А.О.....	350
<i>Марценяк О.П.</i>	260	Светлічна С.Ю.....	355
Марченко К.Ю.....	262	<i>Свічкарьова Я.В.</i>	188, 286, 360
Масалова Т.А.....	270	Середюк М.О.	364
Маслова М.О.....	274	Серікова К.С.	368
Медяник І.М.	277	<i>Серіков Я.О.</i>	368
Меньшиков Б.І.....	283	Сіроштан А.О.	373
Михайлова І.С.	286	Ситник В.О.	378
Мірошниченко К.С.	288	<i>Скляр О.С.</i>	205
<i>Мітюк Л.О.</i>	63, 111, 274,	Слєпов О.С.....	383
412		<i>Смолярова М.Л.</i>	46, 476
		Сорокіна А.А.	388
Найдьонова В.Є. (Naido-	292	Степанюк К.І.....	395
pova V.Ye.).....		<i>Стиценко Т.Є.</i>	340
Нанкова В.С.	295	Строт І.В.....	49
<i>Нестеренко С.В.</i>	49		
Носенко А.В.....	300		

<i>Табуненко В.О.</i> 209, 343, 483	<i>Цимбал Б.М.</i>255, 277
<i>Таран О.В.</i>140	
<i>Тараніченко Ю.І.</i>401	
<i>Тарасова А.Д.</i>405	<i>Червінська Д.І.</i>460
<i>Таршина Ю.В.</i>409	<i>Чередніченко Д.О.</i>463
<i>Терпіловська Ю.О.</i>412	<i>Черепньов І.А.</i>140, 144
<i>Тимошук В.В.</i>415	<i>Чугай Є.М.</i>468
<i>Толстоусова О.В.</i> 148, 168, 409	<i>Чуйко В.О.</i>473
<i>Третяк Ю.В.</i>420	<i>Чупета А.О.</i>476
<i>Турович Ю.П.</i>274	
<i>Туровська Г.І.</i>308	
	<i>Шандра В.Р.</i>479
<i>Удовенко О.В.</i>427	<i>Шевченко Д.В.</i>412
	<i>Шевченко Т.В.</i>378
	<i>Шматков Ю.М.</i>483
<i>Федоровська М.А.</i>431	
<i>Федосєєва - Невин- ник Д.С.</i>435	<i>Юр М.В.</i>488
	<i>Юхименко Д.С.</i>494
	<i>Юшко А.М.</i>56, 347
<i>Хадієва Е.Р.</i>443	
<i>Хорсаженко К.І.</i>451	<i>Яковлев О.А.</i>213, 305, 401, 431, 473, 494
<i>Хребтова Ю.А.</i>453	<i>Яригіна Є.П.</i>135

Дизайн обкладинки Матеріалів XII-ї наукової інтернет-конференції студентів, аспірантів і молодих вчених «Безпека людини і реалізація права на працю в сучасних умовах життєдіяльності»

Перша сторінка

Емблема Національного юридичного університету імені Ярослава Мудрого, м. Харків

Фото:

Центральний корпус Національного юридичного університету імені Ярослава Мудрого, м. Харків, вул. Пушкінська, 77

Друга сторінка

Фото згруповані зліва направо та зверху вниз по наступним категоріям:

НЕБЕЗПЕКА

1. *Природна* – Епідемія коронавірусу COVID-19. В Україні захворіли понад 1,9 мільйони людей, а померли понад 39 тисяч пацієнтів, квітень 2021 р.
2. *Соціальна* – Захоплення заручників у Луцьку, липень 2020 р.
3. *Воєнна* – Навчання військ Територіальної оборони України, квітень 2021 р.
4. *Техногенна* – Аварія літака АН-26 біля Харкова, вересень 2020 р.
5. *Політична* – Місцеві вибори в Україні в умовах пандемії, жовтень 2020 р.
6. *Економічна* – блокування Суецького каналу контейнеровозом, березень 2021 р.

ПОПЕРЕДЖЕННЯ

7. Запровадження електронної трудової книжки в Україні.
8. Вебінар НЮУ імені Ярослава Мудрого з доктором Є.О. Комаровським «Вакцинація від коронавірусу: що потрібно знати».
9. На озброєння Збройних Сил України прийнято вітчизняний безпілотний авіаційний комплекс «Лелека».

ПОРЯТУНОК і ДОПОМОГА

10. Зміни у законодавстві дозволили швидко та ефективно здійснювати медичну трансплантологію в Україні.
11. Волонтери Університету допомагали побороти пожежі на Харківщині.
12. Цифровізація освітнього простору НЮУ – приєднання до «Дія».

ОСНОВНА МЕТА КОНФЕРЕНЦІЇ – усвідомлення кожним громадянином проблем безпеки і реалізації права на працю в сучасних умовах життєдіяльності та сприяння тому, **щоби:**

13. *Кожна українська сім'я реалізувала своє право на працю, була всебічно забезпечена, здорова, відповідальна та жила у безпечних умовах.*
14. *У нас були чисті та екологічно безпечні вітчизняні продукти, питна вода і повітря. Щоб у кожної людини були гідні, безпечні умови праці й відпочинку, та ефективний правовий захист в разі їх порушення.*
15. *Територія України не підпадала під вплив регіональних і глобальних небезпек, а органи влади, спеціальні служби та населення, у разі проявів цих небезпек, були готові до швидкої й ефективної ліквідації їх наслідків, а також до згуртованої, компетентної взаємодопомоги.*

Наукове видання

«Безпека людини і реалізація права на працю в сучасних умовах життєдіяльності»

Матеріали XII-ї наукової інтернет-конференції
студентів, аспірантів і молодих вчених

Відповідальний за випуск – *О. М. Ярошенко*
Комп'ютерна верстка,
редагування – *Є. В. Карманний,*
Ю. М. Бурнягіна
Дизайн обкладинки – *Є. В. Карманний*

Підписано до друку 21.04.2021 р. Формат 60x84 ¹/₁₆ .
Папір офсетний. Гарнітура Times. Друк – цифровий.
Умовн. друк. арк. 29,91. Наклад 140 прим. Зам. № 21/4/21/1.

Виготовлювач: ФОП Панов А.М.
Свідоцтво про внесення до Державного реєстру видавців,
виготівників і розповсюджувачів видавничої продукції
серія ДК № 4847 від 06.02.2015 р.
м. Харків, вул. Жон Мироносиць, 10, оф. 6,
тел. +38(057)714-06-74, +38(050)976-32-87
copy@vlavke.com